

STACBOND

Technischer Katalog 2024

Spezifikationen und Montagesysteme

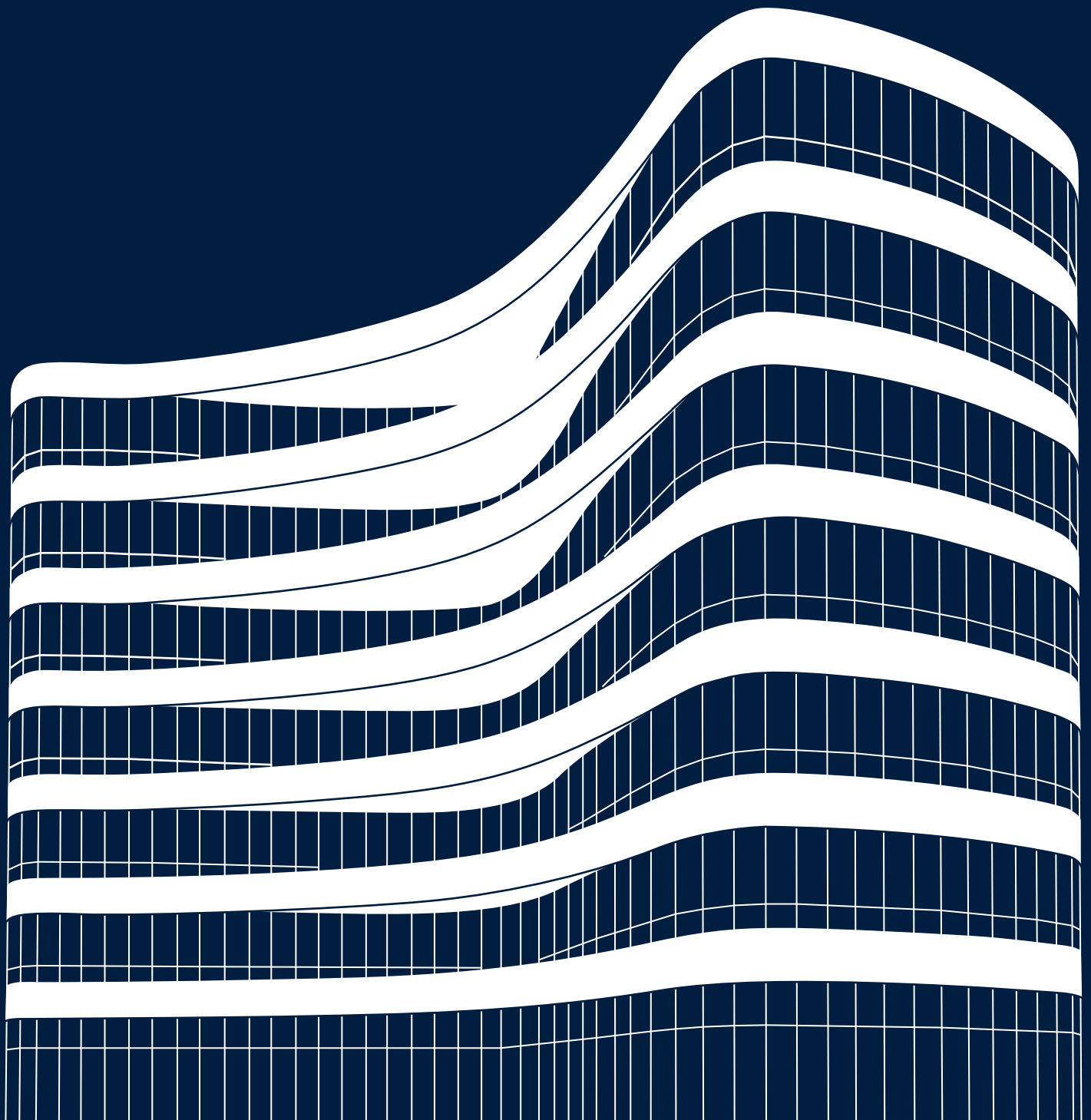

more than you see

STACBOND

Technischer Katalog 2024

Spezifikationen und Montagesysteme

STACBOND-VERBUNDPLATTE	06
<hr/>	
MONTAGESYSTEME	21
<hr/>	
STB-T-CH HÄNGESYSTEM	25
<hr/>	
STB-T-CH-PRO® HÄNGESYSTEM	39
<hr/>	
STB-T-SZ STECKSYSTEM	51
<hr/>	
STB-T-SZ-PRO® STECKSYSTEM	63
<hr/>	
STB-T-REM NIETENSYSTEM	77
<hr/>	
STB-T-PEG KLEBESYSTEM	87
<hr/>	
STB-CH HÄNGESYSTEM	95
<hr/>	
STB-SZ STECKSYSTEM	105
<hr/>	
STB-REM NIETENSYSTEM	115
<hr/>	
STB-PEG KLEBESYSTEM	125
<hr/>	
ZUBEHÖR STACBOND	131
<hr/>	
WERKZEUGE STACBOND	147
<hr/>	

STACBOND

Verbundplatte





STACBOND-VERBUNDPLATTE

MERKMALE

STACBOND-Verbundplatten bestehen aus zwei Aluminiumblechen und einem Kern mit mineralischen Füllstoffen. Sie haben hervorragende mechanische Eigenschaften und sind biegesteif, leicht, eben, haltbar und einfach zu warten.

Sie sind die ideale Lösung in allen Bereichen der Architektur: Wohnungen, öffentliche Gebäude, Büros, Gewerbe und Industrie. Zudem können sie verwendet werden, um das kommerzielle Erscheinungsbild aufzupolieren, z. B. in Supermärkten, Autohäusern, Banken und Tankstellen. Sie bieten außerdem Lösungen für die Bereiche Design, Transport und Industrie.

In seiner Standardausführung besteht dieses Produkt aus einem Außenblech aus der Aluminiumlegierung 5005 und einem Innenblech aus der Legierung 3005/3105.

Zwei in Bezug auf den Mineralgehalt verschiedene Kernmaterialien sind erhältlich (unbrennbar oder feuerdämmend), welche der Norm UNE 130501-1:2007

Klasse A2-s1 d0 (**STACBOND A2**) und Klasse B-s1, d0 (**STACBOND FR**) entsprechen.

Die Platten sind mit PVDF 70/30 (Polyvinylidenfluorid) höchster Qualität lackiert, das eine ausgezeichnete Alterungsbeständigkeit und maximalen Schutz gegen UV-Strahlen bietet und zudem hervorragende Eigenschaften für die maschinelle Bearbeitung oder Verformung aufweist.

STACBOND bietet eine breite Palette an Farben, Glanzoptionen, Texturen und natürlichen Oberflächen. Es kann auf Anfrage auch jede RAL-/PANTONE-/NCS-Farbe geliefert werden.

STACBOND-Verbundplatten sind in verschiedenen Standardabmessungen bis zu einer Breite von 2.000 mm erhältlich. Andere Abmessungen können auf Anfrage geliefert werden.

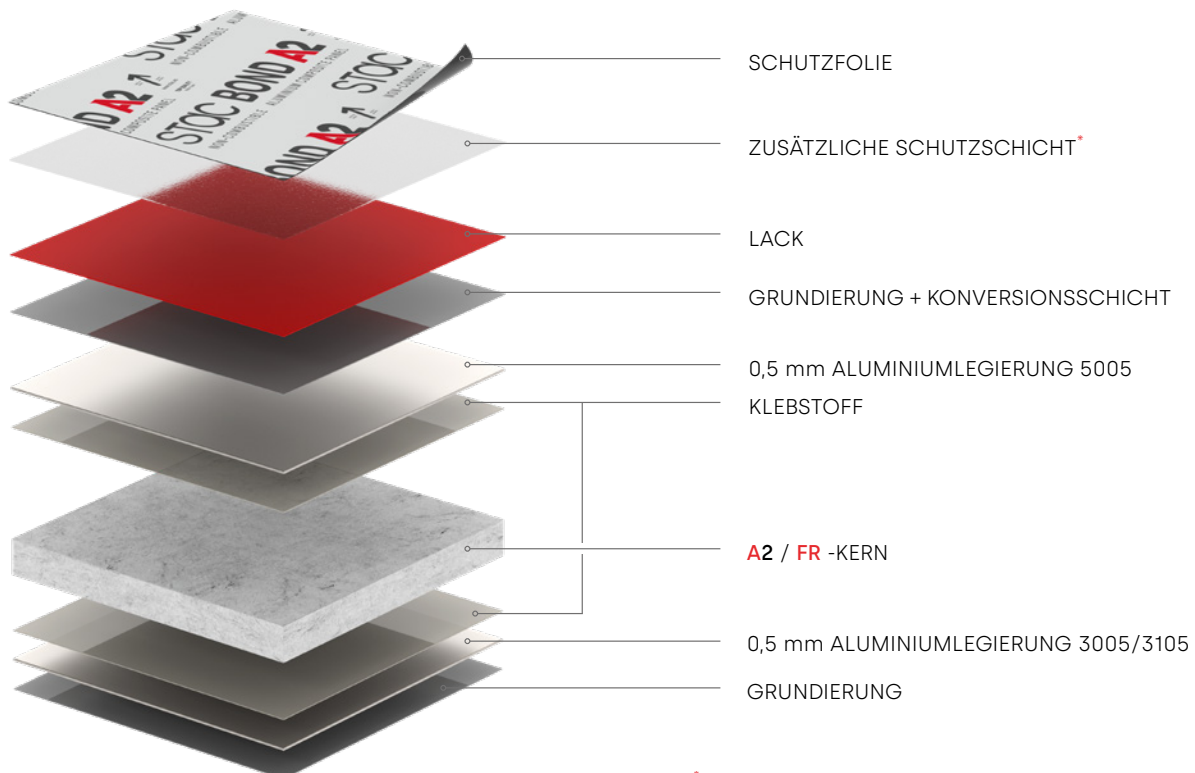

*In der dreischichtigen Ausführung oder auf Anfrage.



Alle RAL-Farben möglich



A2- und FR-Kerne



Hohe Beständigkeit gegenüber UV-Strahlen



Exzellentes Verhältnis Gewicht/Fläche



Leicht anpassbar



Schnelle und einfache Montage



Vollständig recycelbar

BESCHICHTUNG MIT PVDF 70/30

Lack höchster Qualität, der für die meisten Standardprodukte von **STACBOND** verwendet wird.

Die Zahlenkombination 70/30 bedeutet, dass der Lack 70 % Polyvinylidenfluorid und 30 % Acrylharz enthält. Dieses Verhältnis ist optimal für hohen Schutz gegen UV-Strahlen und hohe Alterungsbeständigkeit. Der Lack ist ausreichend mechanisch dehnbar, um der Verformung der Platten standzuhalten, ohne dass die Beschichtung beschädigt wird.

Diese Oberflächenauführungen haben einen begrenzten Glanzbereich zwischen 25 und 35 %, gemessen in einem Winkel von 60°.

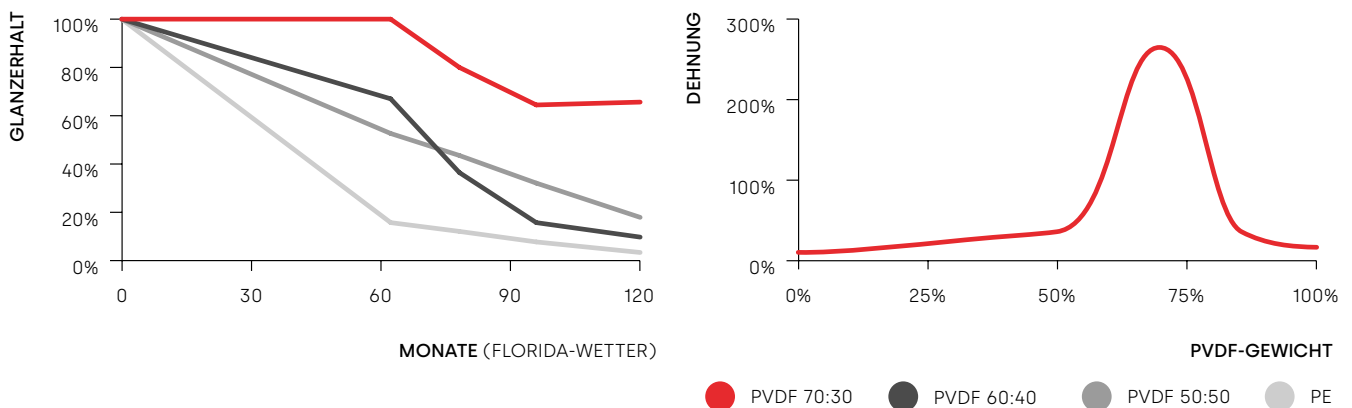

FEVE (LUMIFLON)

FEVE ist eine Art von Beschichtung mit ähnlicher Struktur wie PVDF, die aber härter und weniger flexibel ist. Sie ermöglicht einen größeren Glanzbereich.

HDPE (Hochdichtes Polyester)

HDPE-Lack ist etwas weniger leistungsfähig als PVDF-Lack, ermöglicht aber hochgradigen Glanz und bestimmte Spezialausführungen wie strukturierte Oberflächen.

GRUNDIERUNG ZUM SCHUTZ VON INNEN

Die Epoxid/Epoxid-Polyester-Grundierung wird mit einer Schichtdicke von 5–10 Mikrometer aufgetragen und schützt die Innenseite der **STACBOND**-Verbundplatte.

STACBOND-VERBUNDPLATTE

UNSER ENGAGEMENT FÜR DEN PLANETEN



ZERTIFIZIERTE QUALITÄT

Die Fertigung der **STACBOND** -Verbundplatte erfolgt in einem kontrollierten Prozess mit strengen internen Tests und Qualitätskontrollen in unseren eigenen Labors und externen Prüfungen durch die renommiertesten Bauinstitute in allen Ländern, in denen wir zertifiziert sind.

Die Erteilung dieser Zertifikate folgt der europäischen Richtlinie des **EAD GUIDE 090062-00-0404** für hinterlüftete Fassaden und lässt den Schluss zu, dass unsere Bausysteme den nationalen Vorschriften des jeweiligen Landes entsprechen.

INTEGRIERTES QUALITÄTS- UND UMWELTSYSTEM

STACBOND verfügt über ein integriertes Qualitäts- und Umweltsystem, das auf den Normen **UNE-EN ISO 9001** und **UNE-EN ISO 14001** basiert. Dies ist möglich, weil das in unseren Einrichtungen eingeführte Umweltmanagementsystem (UMS) die Anforderungen dieser Vorschriften erfüllt.

UMWELTPRODUKTDEKLARATION

Die Produkte **STACBOND A2** und **STACBOND FR** haben die Umweltproduktdeklaration (EPD) für die **STACBOND**-Verbundfassadenplatte gemäß EN ISO 14025:2010 und EN 15804:2012+A2:2019/AC:2021 erneuert.

Der Geltungsbereich des Zertifikats umfasst die Lebensphase, die Rohstoffbeschaffung, den Transport, die Herstellung, die End-of-Life- und die Recyclingphase des Produkts, den Rückbau und den Abriss, den Transport, die Abfallverarbeitung, die Entsorgung und das Wiederverwendungs- und Wiederverwertungspotenzial.

NULL-ABFALL-ZERTIFIKAT

STACBOND verfügt über ein System zur Kontrolle und Überwachung der im Produktionsprozess anfallenden Abfälle, das darauf abzielt, die Wiederverwendung, das Recycling, die Rückgewinnung und die Verwertung zu gewährleisten, um die Entsorgung auf Deponien so weit wie möglich zu reduzieren.

STACBOND wurde daher gemäß den Anforderungen des Zertifizierungsstandards von Bureau Veritas als abfallfrei zertifiziert, wobei es ein fortgeschrittenes Niveau des Engagements erreicht hat, das eine alternative Bewirtschaftung zur Deponierung von 80 bis 95 % bescheinigt.

UMWELTZERTIFIKATE

LAND	ZERTIFIKAT	PRÜFORGANISATION	STACBOND A2	STACBOND FR
INTERNATIONAL	EPD S-P-01289	Tecnalia R&I Guipúzcoa	✓	✓
INTERNATIONAL	LEED 2014	USGBC	✓	✓



Als Teil unserer Verpflichtung gegenüber der Umwelt verwendet **STACBOND**, weder bei der Vorbehandlung noch bei der Lackierung Chrom.

STACBOND 

Unser Engagement für den Planeten



STACBOND RECYCLING-DIENST

WIR GEBEN DEN ALUMINIUM-VERBUNDPLATTEN EIN ZWEITES LEBEN

Bei **STACBOND** fördern wir die Kreislaufwirtschaft durch Recycling, Trennung und Wiederverwendung von Komponenten der Aluminium-Verbundplatte. Sowohl der Kern als auch das Aluminium werden in den Produktionsprozess zurückgeführt, wodurch der Lebenszyklus des Produkts geschlossen wird.

Wir haben das **STACBOND RECYCLING**-Programm eingeführt, ein System zur Sammlung von Abfallstoffen, um den ökologischen Fußabdruck unserer Produkte so weit wie möglich zu reduzieren.

Mit diesem Sammel- und Recyclingsystem für Verbundplatten **nutzen wir das überschüssige Material, das bei der Herstellung und dem Einbau von Platten in Gebäuden anfällt, und geben den von uns verwendeten Rohstoffen eine neue Chance**, indem wir eine unnötige Verschwendung von Ressourcen vermeiden.



STACBOND A2

Unbrennbar ACP

STACBOND A2 sind unbrennbare Verbundplatten aus zwei Aluminiumblechen und einem mineralischen Kern, die den strengsten Vorschriften in Bezug auf Feuerwiderstand entsprechen.

Dank ihrer außergewöhnlichen mechanischen Eigenschaften (hohe Steifigkeit, hervorragende Ebenheit, Schlagfestigkeit, Langlebigkeit und Wartungsfreundlichkeit) und der Brandschutzklasse A2-s1, d0 (gemäß UNE EN 13501-1:2007) sind die Platten die ideale Verkleidungslösung für hohe Gebäude und Gebäude mit hoher Belegung.

Sie erfüllen die höchsten Anforderungen bezüglich der Feuerwiderstandsklasse, einschließlich:

- ✓ UNE-EN 13501:2018 — **A2-s1, d0**
- ✓ LEPİR II — **BESTANDEN**
- ✓ NFPA 285 — **BESTANDEN**
- ✓ ASTM E84 — **KLASSE A**
- ✓ MSZ 14800-6 — **BESTANDEN**

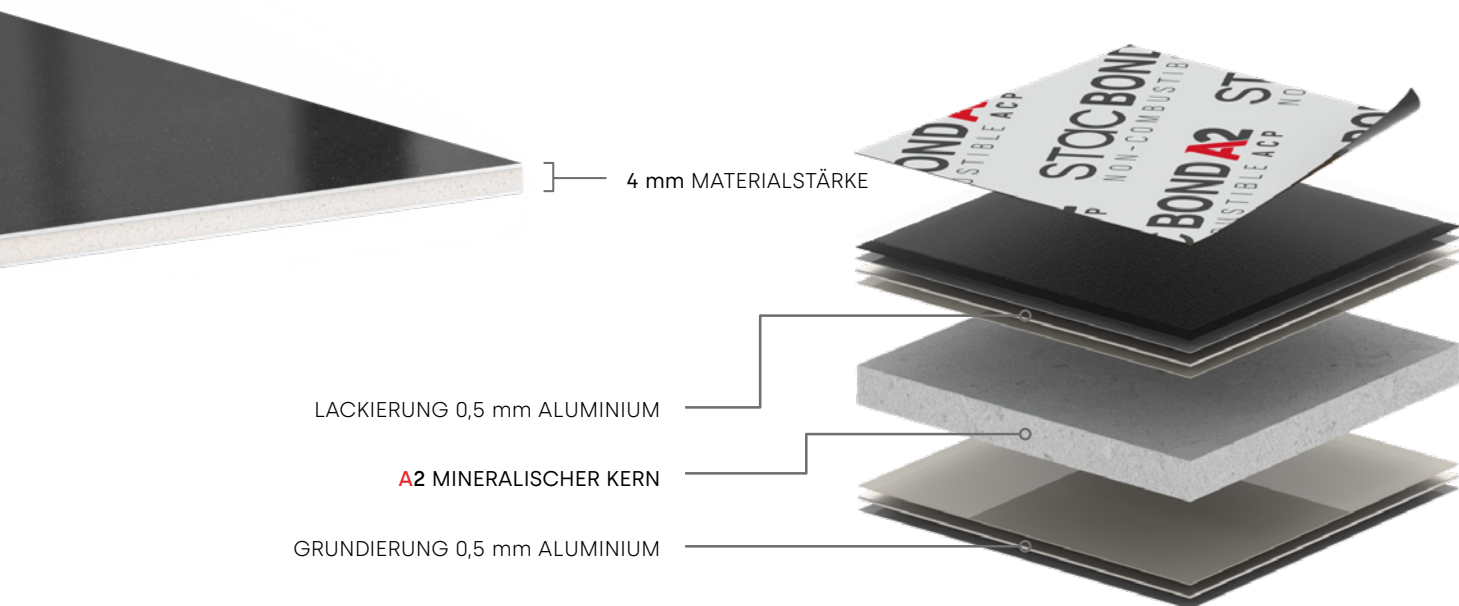

PHYSIKALISCHE SPEZIFIKATIONEN DER PLATTE	EINHEIT	WERT	NORM
Gesamtmaterialstärke	mm	4	
Schichtstärke der äußeren Lackierung	mm	0.50	
Schichtstärke der inneren Lackierung	mm	0.50	
Gewicht der Platte	kg/m ²	9.30 ± 8%	
Aluminiumlegierung der sichtbaren Seite		5005	UNE EN 573-3
Aluminiumlegierung der verdeckten Seite		3005 / 3105*	

ABMESSUNGEN DES BLECHS	EINHEIT	WERT
Breite (min. / max.)	mm	800 / 2000**
Länge (min. / max.)	mm	2000 / 6000**
Materialstärkeltoleranz	mm	- 0.15 / + 0.10
Breitentoleranz	mm	- 0 / + 2
Längentoleranz	mm	- 0 / + 10
Rechtwinkligkeit (Diagonaltoleranz)	mm	± 3
Breitentoleranz der Schutzfolie	mm	0; -5

TECHNISCHE SPEZIFIKATIONEN DER PLATTE	EINHEIT	WERT	NORM
Schälfestigkeit	N/mm	≥ 3	ASTM D903 – 98 (2004)
Steifigkeit (EI)	kNcm ² /m	2400	DIN 53293
Widerstandsfähigkeit des Moduls (W)	cm ³ /m	1.496	
Akustische Isolierung Rw (C;Ctr)	dB	29 (-1; -3)	ISO 717-1: 2013
Schalldämmung (Rw)	dB	33.3 ± 1.30	
Wärmewiderstand (R)	m ² K/W	0.0168	UNE-EN ISO 12567-1
Wärmedurchgang (U)	W/m ² K	3.38	
Wärmeleitfähigkeit (λ)	W/m°C	0.4028	
Betriebstemperatur	°C	- 50 / + 80	

SPEZIFIKATIONEN DES A2-KERNS	EINHEIT	WERT	NORM
Dichte	g/cm ³	2.20 ± 0.15	
Brandverhalten		A2 – S1, d0	UNE-EN 13501:2018

TECHNISCHE SPEZIFIKATIONEN DES ALU	EINHEIT	WERT	NORM
Legierung		5005	UNE EN 573-3
		H42/H44	
Elastizitätsmodul (E)	N/mm ²	70000	70000
Belastungsprüfung (R _{p0.2})	N/mm ²	≥ 80	≥ 110
Zugfestigkeit (R _m)	N/mm ²	125 ≤ R _m ≤ 205	130 ≤ R _m ≤ 215
Dehnung (A ₅₀)	%	≥ 3	≥ 4
Dichte (ρ)	kg/m ³	2700	2700
Wärmeausdehnung (α)	mm/m (100°)	2.36	2.36
			UNE-EN ISO 10545:1997

Gebrauchsspezifikationen:

Bei der Herstellung von STACBOND A2-Platten mit Hochglanzoberflächen kann es bestimmte Einschränkungen geben. Bitte fragen Sie bei STAC nach, welche Oberflächen kompatibel sind.

* Aluminiumlegierung 5005 auf Kundenwunsch erhältlich.

** Für andere Abmessungen bitte anfragen.

STACBOND FR

Feuerdämmend ACP

STACBOND FR-Platten bestehen aus zwei Aluminiumblechen mit einem Kern aus thermoplastischen Harzen und mineralischem Füllstoff.

Die Platten haben hervorragende mechanische Eigenschaften wie hohe Steifigkeit, Ebenheit und Schlagfestigkeit.

Sie erfüllen die meisten Anforderungen an die Feuerwiderstandsklasse:

- ✓ UNE-EN 13501:2018 — **B-s1, d0**
- ✓ PN-B-02867:2013 — **NRO**
- ✓ NFPA 285 — **BESTANDEN**
- ✓ ASTM E84 — **KLASSE A**
- ✓ CAN/ULC-S102 — **SD: 0 FS: 0**
- ✓ ULC-S134 — **BESTANDEN**

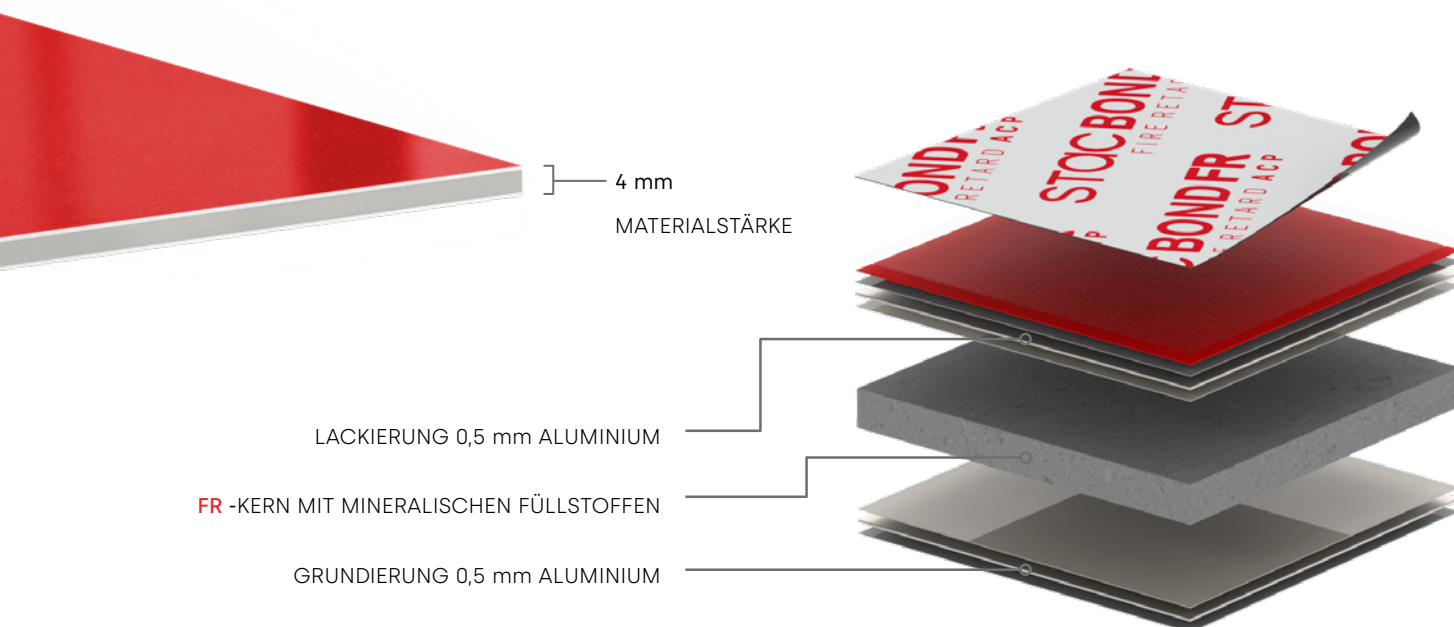

**PHYSIKALISCHE SPEZIFIKATIONEN
DER PLATTE**

Materialstärke der Platte (mm)	Gewicht der Platte (kg/m ²)	
	Materialstärke sichtbares Aluminium 0,5 (mm)	Materialstärke sichtbares Aluminium 0,3 (mm)
3	5.8±8%	5.3±8%
4	7.3±8%	6.8±8%
5	8.8±8%	—
6	10.4±8%	—

ALUMINIUMLEGIERUNG	WERT	NORM
Sichtbare Seite	5005	UNE EN 573-3
Verdeckte Seite	3005 / 3105*	

ABMESSUNGEN DES BLECHS	EINHEIT	WERT
Breite (min. / max.)	mm	800 / 2000**
Länge (min. / max.)	mm	2000 / 6000**
Materialstärkentoleranz	mm	- 0.15 / + 0.10
Breitentoleranz	mm	- 0 / + 2
Längentoleranz	mm	- 0 / + 10
Rechtwinkligkeit (Diagonaltoleranz)	mm	± 3
Breitentoleranz der Schutzfolie	mm	0 ; -5

TECHNISCHE SPEZIFIKATIONEN DER PLATTE	EINHEIT	WERT	NORM
Schälfestigkeit	N/mm	≥ 9.80	ASTM D903 - 98 (2004)
Steifigkeit (EI)	kNcm ² /m	2610	DIN 53293
Widerstandsfähigkeit des Moduls (W)	cm ³ /m	1.496	
Akustische Isolierung Rw (C;Ctr)	dB	33 (-1; -4)	ISO 717-1: 2013
Schalldämmung (Rw)	dB	33.30 ± 1.30	
Wärmewiderstand (R)	m ² K/W	0.014	
Wärmedurchgang (U)	W/m ² K	5.67	UNE-EN ISO 12567-1
Wärmeleitfähigkeit (λ)	W/m°C	0.448	
Betriebstemperatur	°C	- 50 / + 80	

SPEZIFIKATIONEN DES FR-KERNS	EINHEIT	WERT	NORM
Dichte	g/cm ³	1.50 ± 0.15	
Brandverhalten		B - S1, d0	UNE-EN 13501:2018

TECHNISCHE SPEZIFIKATIONEN DES ALU	EINHEIT	WERT	NORM
Legierung		5005	UNE EN 573-3
		H42/H44	UNE-EN 515
Elastizitätsmodul (E)	N/mm ²	70000	
Belastungsprüfung (R _{p0.2})	N/mm ²	≥ 80	
Zugfestigkeit (R _m)	N/mm ²	125 ≤ R _m ≤ 205	EN 485-2
Dehnung (A ₅₀)	%	≥ 3	
Dichte (ρ)	kg/m ³	2700	
Wärmeausdehnung (α)	mm/m (100°)	2.36	UNE-EN ISO 10545:1997

* Aluminiumlegierung 5005 auf Kundenwunsch erhältlich.

** Für andere Abmessungen bitte anfragen.

STACBOND-VERBUNDPLATTE

REINIGUNG UND WARTUNG

PFLEGE DES PRODUKTS

STACBOND-Verbundplatten sind sehr beständig gegenüber Veränderungen des Aussehens, die durch eine längere Einwirkung normaler Klimabedingungen verursacht werden.

Fassaden aus Verbundplatten sind vielen aggressiven Umwelteinflüssen ausgesetzt, wie schwefelhaltigen Verbindungen, Säuren und Stickstoffverbindungen aufgrund von saurem Regen, chemischen Salzen, Schmutz, Ruß usw. Diese Stoffe können in Verbindung mit Wasser und UV-Strahlung die Oberfläche beeinträchtigen und die Lebensdauer des Produkts verkürzen. Diese Auswirkungen sind noch schwerwiegender an Orten, wo Regenwasser die Verunreinigungen nicht wegspülen kann.

Solange darauf geachtet wird, die Beschichtung durch regelmäßiges Waschen in gutem Zustand zu halten, und sichergestellt ist, dass keine unverträglichen oder stark verunreinigten Substanzen mit der Oberfläche in Berührung kommen, wird die Beschichtung nicht reißen oder abblättern. Die Einheitlichkeit des Erscheinungsbilds kann sich jedoch ändern, z. B. durch leichte Farb- und Helligkeitsveränderungen.

Insbesondere in sehr rauen oder schwierigen Umgebungen kann sich der Zustand schneller verschlechtern (z. B. in Gebieten mit starker UV-Strahlung oder Sandstürmen, in der Nähe von Chemiefabriken, Schwimmbädern, in salzhaltigen Umgebungen oder in Gegenden, in denen es nur selten regnet).

Aus diesen Gründen ist die Reinigung von Dächern und Fassaden ein wichtiger Bestandteil der Pflege und Instandhaltung der Verkleidung.

Um das optimale Aussehen und die Haltbarkeit des beschichteten Aluminiums zu erhalten, wird eine regelmäßige Inspektion und Wartung empfohlen. Vor allem Bereiche, die nicht dem natürlichen Regen ausgesetzt sind (z. B. Überhänge), müssen möglicherweise stärker gereinigt werden, um potenziell korrosive Ablagerungen zu beseitigen. Laub, Gras, Schimmel und andere Elemente sollten entfernt werden, um Überwucherung zu verhindern. Lokale Defekte, die eine vorzeitige Verschlechterung des Zustands der Beschichtung oder Korrosion des Trägermaterials verursachen können, sollten untersucht und repariert werden.

REINIGUNG*

Verschmutzte und fleckige Stellen können mit Wasser und einer Bürste gereinigt werden. Es kann auch ein mittelstarker Hochdruckreiniger verwendet werden. Anschließend sollte die Oberfläche abgespült werden.

Bei hartnäckigeren Flecken sollte pH-neutrales Reinigungsmittel verwendet werden. Das Reinigungsmittel muss nach ein paar Minuten gründlich mit Wasser entfernt werden. Zur Entfernung eines Flecks kann ein weiches Baumwolltuch (oder ähnliches) verwendet werden, das mit einem nicht aggressiven Lösungsmittel wie Leichtbenzin angefeuchtet ist.

Die lackierte Oberfläche sollten von oben nach unten gewaschen werden, damit das Reinigungsmittel vollständig abgewaschen wird. Die Verwendung von starken oder für farbige Oberflächen ungeeigneten Reinigungsmitteln kann die Oberfläche beschädigen. Gegebenenfalls empfiehlt es sich, eine Probereinigung an einer kleinen, schlecht sichtbaren Stelle der Platte durchzuführen.

Wir empfehlen die Reinigung der Fassade bei günstigen Klimabedingungen (Vermeidung von hohen Temperaturen oder starker, direkter Sonneneinstrahlung).



**Mittelstarker
Hochdruckreiniger**



**Verwendung neutraler
Reinigungsmittel**



**Waschen von oben
nach unten**

* Einige Spezialoberflächen erfordern besondere Reinigungsverfahren. Im Zweifelsfall wenden Sie sich bitte an info@stacbond.es

HANDHABUNG

Für eine korrekte Lagerung und Handhabung der **STACBOND**-Aluminium-Verbundplatten müssen die folgenden Informationen berücksichtigt werden:

- Paletten müssen während des Transports und der Entladung vorsichtig und mit geeigneten Geräten wie Gabelstaplern gehandhabt werden. Geöffnete Paletten dürfen nicht transportiert werden.
- Lagern Sie das Material nach Möglichkeit in einem trockenen, staubfreien Innenraum bei einer Temperatur zwischen 10° – 40° C.
- Wenn Sie das Material im Freien lagern, schützen Sie es mit einer lichtundurchlässigen Schutzhülle, um eine direkte Einwirkung von Sonnenlicht zu verhindern.
- Lagern Sie die Paletten immer in horizontaler Position. Dabei können bis maximal 6 Paletten desselben Formats (4 im Fall von **STACBOND A2**) bzw. bis zu 12.500 kg Gesamtgewicht übereinander gestapelt werden.
- Die Plastikfolie muss spätestens 6 Monate nach Erhalt von den Paletten entfernt werden.
- Die einzelnen Platten sollten an den vier Ecken von der Palette abgehoben werden, ohne dass sie aneinander reiben. Bewegen Sie die einzelnen Platten nach Möglichkeit in vertikaler Position.

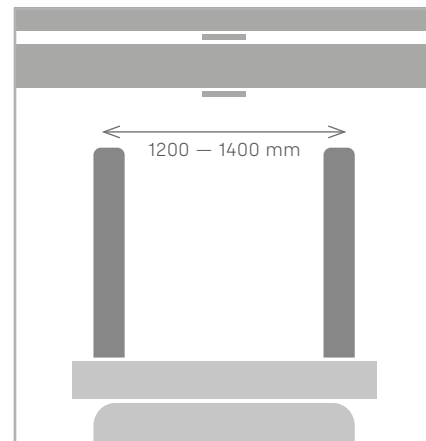

Optimaler Abstand zwischen den Gabelstaplerzinken beim Transport von Paletten mit **STACBOND**-Verbundplatten.

SCHUTZFOLIE

Die Schutzfolie ist ein vorübergehender Oberflächenschutz und sollte nach der Montage der Platte an der Fassade schnellstmöglich entfernt werden, da Klimafaktoren (Dauer der Sonneneinwirkung, Klimazone, geografische Lage oder starke Temperaturschwankungen) den Klebstoff der Schutzfolie beeinträchtigen und die Entfernung erschweren können.

Für die Bearbeitung und die anschließende Anbringung der **STACBOND**-Verbundplatte an der Fassade ist darauf zu achten, dass die Ausrichtung der auf der Schutzfolie angegebenen Pfeile bei allen verwendeten Platten gleich ist, um Abweichungen im Farbton der Oberfläche zu vermeiden.

Um die Unversehrtheit und korrekte Funktion der Schutzfolie von **STACBOND**-Aluminium Verbundplatten zu gewährleisten, sollten die folgenden Informationen berücksichtigt werden:

- Eine längere Lagerung des Materials bei hohen Temperaturschwankungen kann sich auf die Haftung der Schutzfolie auswirken und dazu führen, dass sie sich nur schwer entfernen lässt.
- Verwenden Sie zur Kennzeichnung keine Stifte mit Farben, die die Schutzfolie durchdringen und die Oberfläche der Platte beeinträchtigen können.
- Entfernen Sie die Schutzfolie spätestens einen Monat nach dem Einbau der Verbundplatte. Nach Möglichkeit sollten zu diesem Zeitpunkt Temperaturen von über 10 °C herrschen. Wenn die Folie entfernt wird, muss sie vollständig vom gesamten sichtbaren Teil der Fassade entfernt werden. Wird sie teilweise entfernt, können Flecken oder Spuren vorne auf der Platte entstehen.

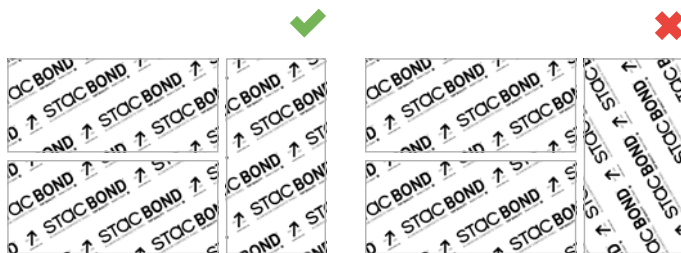

STACBOND-VERBUNDPLATTE

BEARBEITUNG DER PLATTEN

SCHNEIDEN

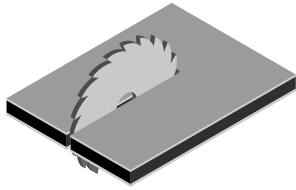

STACBOND-Verbundplatten können mit CNC-Maschinen oder manuell mit einer Wandsäge oder einer tragbaren Fräsmaschine zugeschnitten werden. Je nach verwendetem Werkzeug sind gerade, gebogene und schräge Schnitte möglich.

Die empfohlenen Parameter für die verschiedenen Schnitte und die dafür verwendeten Maschinen können Sie bei **STACBOND** anfragen.

FRÄSEN

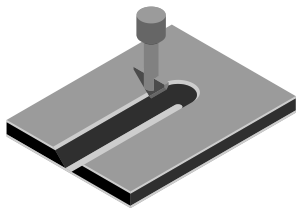

Verwendung einer CNC-Maschine, Wandsäge mit Frässcheibe oder tragbaren Fräsmaschine. Durch das einseitige Anfräsen der Platten können diese in die gewünschte Form gebogen werden. Die Rillen werden in Abhängigkeit von der gewünschten Biegung mit Fräsern von 90° oder 135° gefräst. Um die gewünschten Maße zu erhalten, muss der Falz auf der Achse der Fräsrille liegen. Das verbleibende Plattenmaterial erlaubt es, die Platte von Hand mit speziellen Werkzeugen oder mit einer speziellen Abkantpresse für Verbundplatten in die gewünschte Form zu biegen.

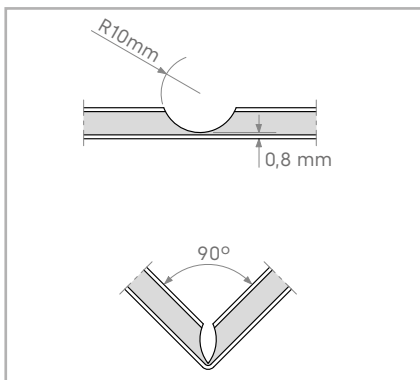

Kreisförmige Ausfräsung für 90°-Biegungen.

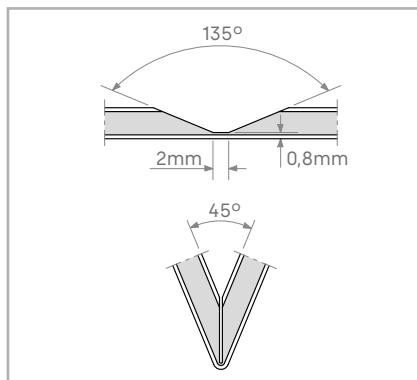

V-förmige Ausfräsung für 135°-Biegungen.

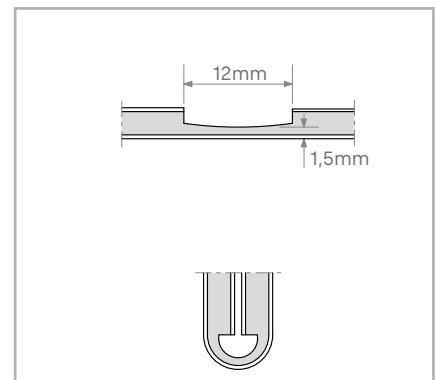

*Gewölbte Ausfräsung für komplette 180°-Biegungen.

*Nicht geeignet für die A2-Platte

EMPFOHLENE FRÄSPARAMETER:

KERN	PROZESS	DREHZAHL (U/min)	GESCHWINDIGKEIT (mm/min)
STACBOND A2	SCHNEIDEN	20.000 – 22.000	8.000 – 10.000
	FRÄSEN	22.000 – 24.000	10.000 – 12.000
STACBOND FR	SCHNEIDEN	24.000	12.000 – 15.000
	FRÄSEN	24.000	15.000 – 18.000

Hinweis: Diese Werte dienen nur als Richtwerte bei Verwendung der von **STACBOND** empfohlenen Fräswerkzeuge. Bei Verwendung anderer Werkzeuge oder in Abhängigkeit vom Maschinentyp müssen sie entsprechend angepasst werden.

EMPFOHLENE WERKZEUGE FÜR A2-KERN:

- Schneidwerkzeug: Fräser mit \varnothing 6 mm und Diamanteinsätzen (STB-FRESA6PCD).
- Fräswerkzeug: Kugelfräser mit \varnothing 10 mm und Diamanteinsätzen (STB-FRESA10PCD).

EMPFOHLENE WERKZEUGE FÜR FR-KERN:

- Schneidwerkzeug: Fräser mit \varnothing 6 mm und Diamanteinsätzen (STB-FD6X80X3.8).
- Fräswerkzeug: Kugelfräser mit \varnothing 10 mm und Diamanteinsätzen (STB-FEMD-10x72).

PRÄGUNG UND GRAVUR

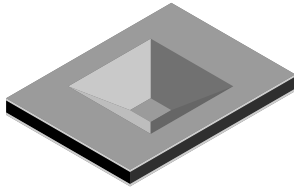

STACBOND-Verbundplatten können mit CNC-Maschinen geprägt und graviert werden. Die erreichbare Tiefe hängt von der Form und Größe des verwendeten Werkzeugs ab.

Fragen Sie bezüglich der verschiedenen möglichen Methoden bitte bei STACBOND nach.

STANZEN*

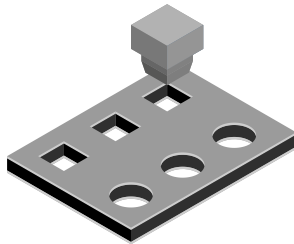

STACBOND-Verbundplatten können mit CNC-Maschinen gestanzt werden. Folgende Parameter sollten eingehalten werden, um die Eigenschaften der Platten und die Garantie zu erhalten:

- Der kleinste zulässige Stanzendurchmesser beträgt 4 mm.
- Der Abstand zwischen den Achsen muss mindestens das Doppelte des Durchmessers betragen.
- Die perforierte Fläche muss weniger als 35 % der Gesamtoberfläche der Platte ausmachen.

Informationen zu möglichen Formaten erhalten Sie bei STACBOND.

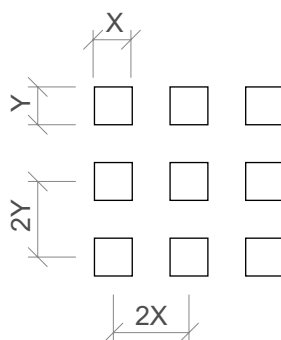
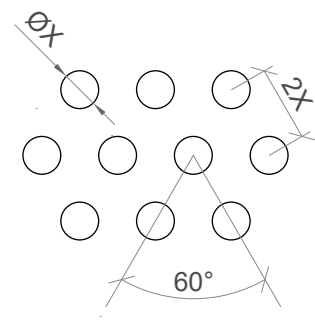
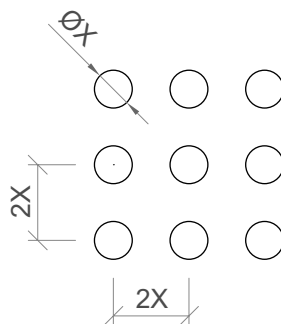

* Sie können die Perforationsparameter von STACBOND A2-Platten bei der technischen Abteilung von STACBOND abfragen.

STACBOND-VERBUNDPLATTE

BEARBEITUNG DER PLATTEN

ABKANTUNG DER SEITEN

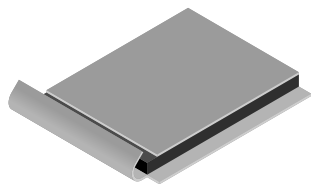

STACBOND-Verbundplatten können abgekantet werden. Wir bieten drei Arten von Abkantungen: Einfach (verdeckt den Rand), doppelt innen (verdeckt den Rand und einen Teil der Rückseite) und doppelt von außen (verdeckt den Rand und hat einen Überstand, um die Verbindung mit anderen Platten zu verdecken). Bei den Abmessungen der Platten müssen die jeweiligen Abkantungen berücksichtigt werden.

	EINFACHE ABKANTUNG	DOPPELTE INNERE ABKANTUNG	DOPPELTE ÄUSSERE ABKANTUNG
VOR DEM ABKANTEN			
NACH DEM ABKANTEN			
KLAPPENLÄNGE (mm)	3,5	7,5	14,0

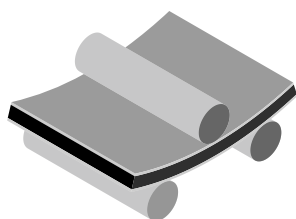

BIEGEN MIT ROLLEN

Für die Herstellung gebogener Platten sollte nach Möglichkeit eine Biegemaschine mit 3/4 Rollen verwendet werden. Um die Beschädigungen zu vermeiden, darf der minimale Radius der Biegung an der Innenseite nicht unterschritten werden.

Bei STACBOND-Verbundplatten mit Klappen beträgt der empfohlene Mindestradius 500 mm bei einer maximalen Klappenlänge von 20 mm.

Der minimale Biegeradius ohne Klappen wird mit folgender Formel ermittelt:

$$\varnothing \text{ OBERE ROLLE} \times 1,5 / 2 = \text{BIEGERADIUS}$$

Mit einer Maschine, deren oberer Walzendurchmesser 200 mm beträgt, kann eine 4 mm dicke Verbundplatte bis zu einem Mindestradius von 150 mm gebogen werden.

Für das Biegen ohne Klappen bis zum unteren Radius kann eine Abkantpresse mit speziellen Werkzeugen verwendet werden. Weitere Informationen erhalten Sie bei STACBOND.

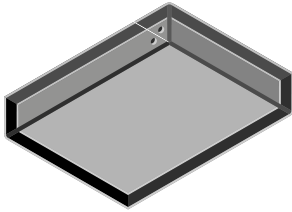

HERSTELLEN EINER KASSETTE*

Kassetten werden bei **STACBOND**-Systemen durch Biegen der Überstände am Rand gebildet. Diese Überstände werden durch teilweises Ausfräsen der Platte mit den entsprechenden Abmessungen für das verwendete System erzeugt. Für die Befestigung/Verankerung der Platten werden verschiedene spezifische Teile verwendet, z. B. mit Nieten befestigte Leisten aus Aluminium oder dem gleichen Material wie die Platte selbst. Während des Falzvorgangs sollte die Platte geschützt werden, um eine Beschädigung ihrer Oberfläche zu vermeiden. Mit diesem Verfahren können auch Oberflächen mit dreidimensionalem Relief gebildet werden.

*Die Überstände von **STACBOND A2** sollten nicht mehr als zweimal gefalzt werden.



Montagesysteme



MONTAGESYSTEM

STACBOND bietet 10 Montagesysteme, die neue Möglichkeiten und Lösungen für die moderne Architektur eröffnen. Diese Systeme wurden so konzipiert, dass sie an die spezifischen Anforderungen jedes Projekts angepasst werden können.

Diese Systeme für die Installation von **STACBOND**-Verbundplatten werden je nach Unterbau in zwei Hauptgruppen unterteilt:

T-UNTERBAU

- **STB-T-CH** (Hängesystem)
- **STB-T-CH-PRO®** (Hängesystem)
- **STB-T-SZ** (Stecksystem)
- **STB-T-SZ-PRO®** (Stecksystem)
- **STB-T-REM** (Nietensystem)
- **STB-T-PEG** (Klebesystem)

OMEGA-UNTERBAU

- **STB-CH** (Hängesystem)
- **STB-SZ** (Stecksystem)
- **STB-REM** (Nietensystem)

Die Systeme **STB-T-CH**, **STB-T-CH-PRO®**, **STB-T-SZ**, **STB-T-SZ-PRO®**, **STB-T-REM** und **STB-T-PEG** verwenden spezielle L-Abstandhalter und T-Profile.

Die Systeme **STB-CH**, **STB-SZ** und **STB-REM** verwenden die gleichen Unterbauelemente, DOPPEL-T Abstandhalter und OMEGA-Profile.

Die Systeme **STACBOND STB-T-CH**, **STB-T-SZ**, **STB-T-REM**, **STB-CH**, **STB-SZ** und **STB-REM** zur Montage von **STACBOND** -Verbundplatten haben das europäische technische Bewertungsdokument ETE/ETA 15-0655 und die CE-Kennzeichnung gemäß EAD-Leitfaden 090062-00-0404.

STB-T-CH

HÄNGESYSTEM

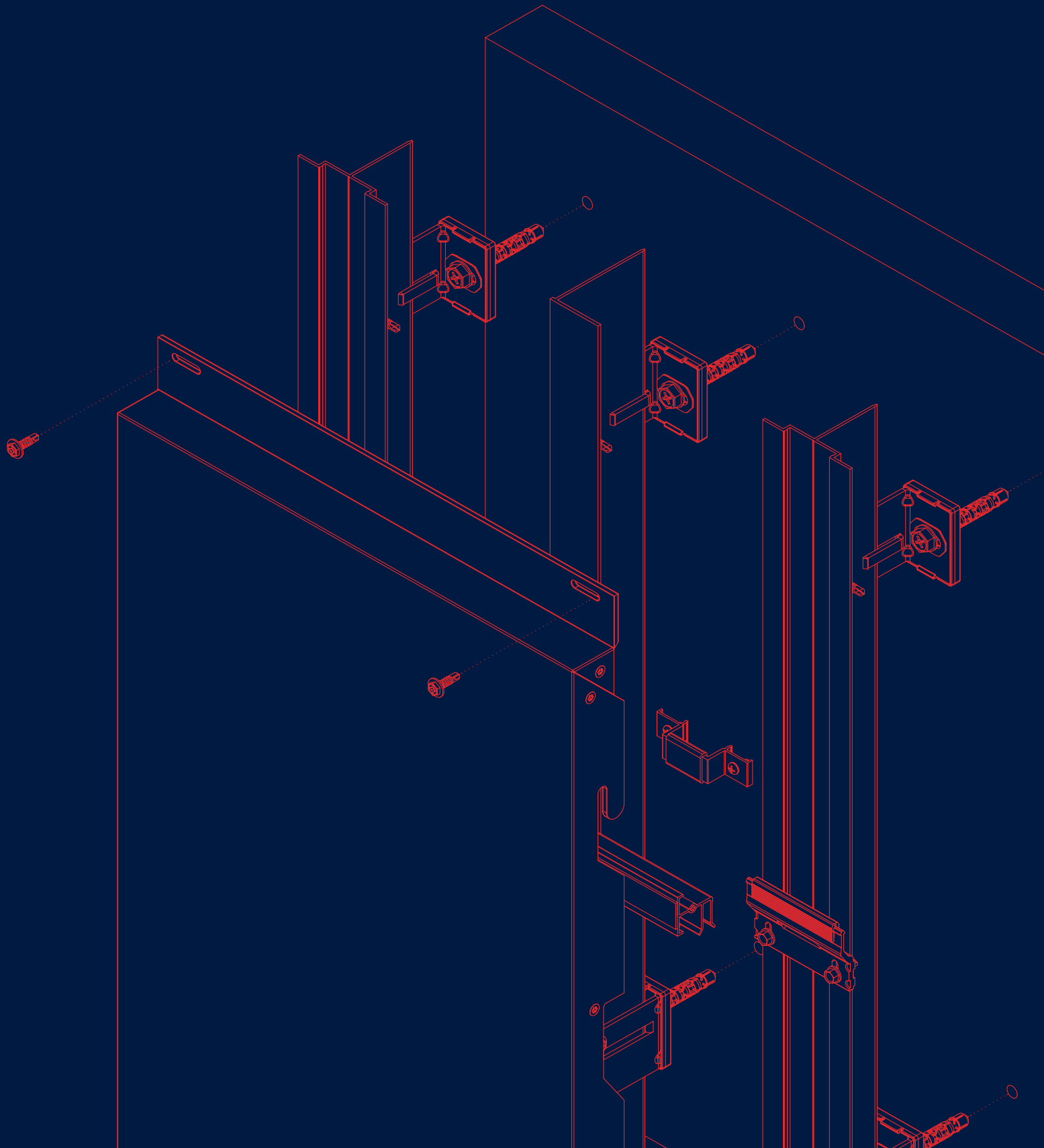

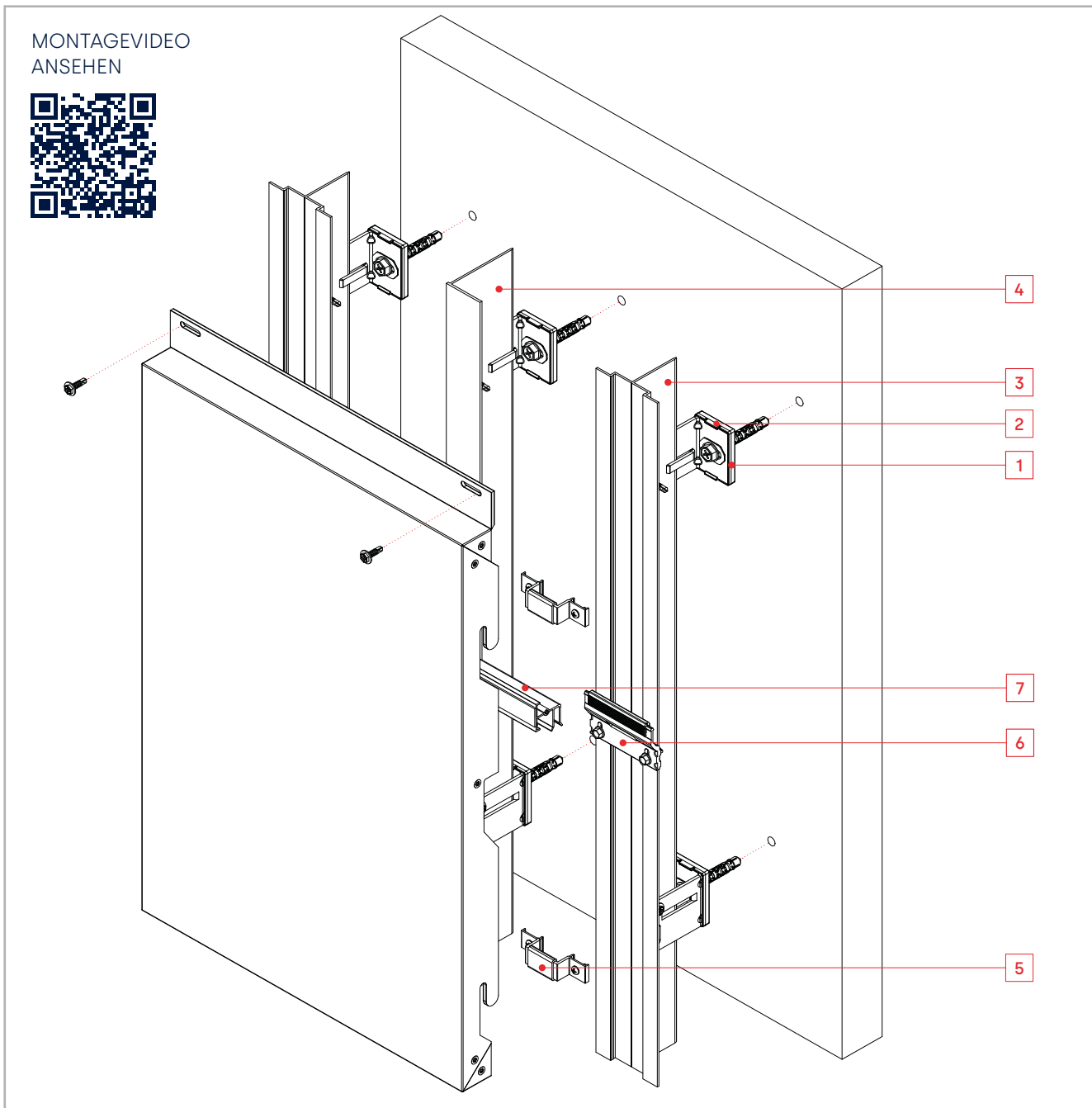

Das **STB-CH** ist ein Systembausatz auf Basis von geklebten Kassetten aus **STACBOND**-Verbundplatten für die Montage von hinterlüfteten Fassaden. Es ist ein vielseitiges, schnell montierbares, verdecktes Befestigungssystem, das speziell für die Durchführung von Fassaden mit horizontaler oder vertikaler Modulation entwickelt wurde.

Die Unterkonstruktion besteht aus **L-Abstandshaltern** (Legierung 5005 H24 oder INOX AISI 304/430), **T-OMEGA-Profilen** (Legierung 6063 T5/T6).

Diese Abstandshalter haben unterschiedliche Längen, um die erforderliche Dicke der Wärmedämmung aufzunehmen und alle Unregelmäßigkeiten der

Fassade auszugleichen. Für die Unterbrechung der Wärmebrücke hat **STAC** spezielle **DÄMMKEILE** entwickelt, die zwischen den L-Abstandshaltern und der vertikalen Verkleidung angebracht werden.

Die Verbindung der geformten Kassetten mit der Unterkonstruktion erfolgt über einige Aussparungen in den vertikalen Kanten der Kassetten und deren verdeckt angebrachten Versteifungen, die auf den Aufhängebügeln aufliegen und mit den T-OMEGA-Profilen verschraubt oder vernietet sind.

Das **STB-T-CH**-System erfüllt die wichtigsten internationalen Zertifizierungen.

KEIL UND RILLENSCHEIBE (1)

ARTIKEL-NR. 05.19.068 / 05.19.072 / 05.19.066

ARTIKEL-NR. 05.19.070

Optionale Dämmkeile und Dämmrillenscheiben, um Wärmebrücken bei den Abstandshaltern zu vermeiden.

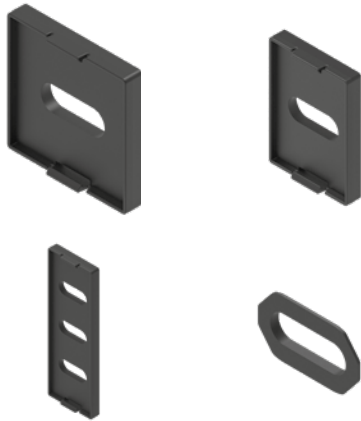

ABSTANDSHALTER (*) (2)

ARTIKEL-NR. 05.19.041/ 05.19.044 / 05.19.051 / 05.19.052 /

05.19.053 / 05.19.054 / 05.19.055 / 05.19.056

Zur Profil- und Systembefestigung an der Halterung. Erhältlich in verschiedenen Größen, je nach gewünschter Systemstärke.

(*) Auch aus EDELSTAHL erhältlich

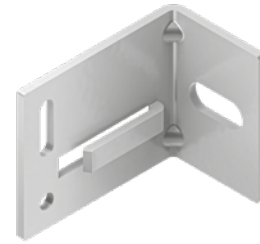

DOPPEL-L-ABSTANDSHALTER

ARTIKEL-NR. 05.19.042 / 05.19.045

Zur Befestigung des Profils und des Systems an der Stütze an der Kreuzung von 2 Ständern.

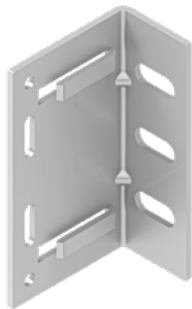

T-OMEGA-PROFIL (3)

ARTIKEL-NR. 05.19.061

In den vertikalen Fugen zwischen den Kassetten und in der Zwischenposition, zur Befestigung des **T-CH-AUFHÄNGEBÜGELS**, der CH-Kassette und der **MINI** oder **LANGEN** Halterung der horizontalen Versteifung.



L-ZWISCHENPROFIL (4)

ARTIKEL-NR. 05.19.059

In der Zwischenposition der Kassetten, nur bei Verwendung der neuen horizontalen Versteifung, zur Befestigung der **CH-Kassette** und der **KURZEN** Halterung der horizontalen Versteifung.



STB-T-CH-AUFHÄNGEBÜGEL (5)

ARTIKEL-NR. 05.19.062

Zum Einhängender **CH-Bleche** in die Unterkonstruktion. Wird zur einfachen Einstellung an das **T-Omega-Profil** geklippt und mit 2 selbstbohrenden Schrauben am Profil befestigt.

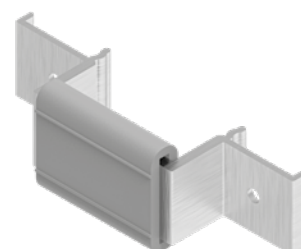

STB-T-CH-SYSTEM

ELEMENTE DES SYSTEMS

UNTERER CLIP FÜR DIE CH-KASSETTE

ARTIKEL-NR. 05.19.108

Er wird neben den Zwischenprofilen angebracht, um die Kassette an ihrem unteren Teil zu fixieren und ihre Ausrichtung zu erleichtern.



CH-HALTERUNG DER HORIZONTALEN VERSTEIFUNG (6)

ARTIKEL-NR. 05.19.106 / 05.19.105 / 05.19.109

Erhältlich in den Größen **LANG**, **KURZ** und **MINI**, je nach Art der verwendeten Verstrebung.

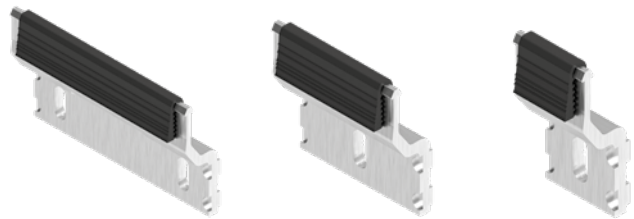

VERSTÄRKUNG SCH

ARTIKEL-NR. 05.19.025 / 05.19.026 / 05.19.027 / 05.19.027.1 / 05.19.027.2 / 05.19.027.3

Es wird mit elastischem Kleber an der Rückseite der Kassette befestigt. Es ermöglicht die Ausführung von größeren Kassetten.



VERSTEIFUNGSPROFIL (7)

ARTIKEL-NR. 05.19.107

Es wird an der Rückseite der Kassette befestigt, passt auf spezielle Halterungen und ermöglicht die Ausführung von größeren Kassetten (Breite und Höhe).

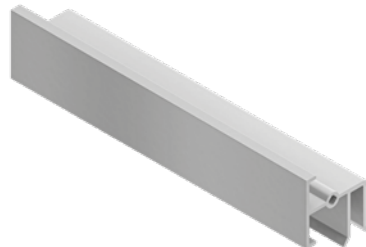

PLATTE ZUM FALZEN EINER KASSETTE

ARTIKEL-NR. 05.19.050

Sie wird zusammen mit Nieten für das Formen an den Ecken von Kassetten mit vertikalem Flansch von 45 mm verwendet.



PLATTE ZUR AUFHÄNGUNGSVERSTÄRKUNG

ARTIKEL-NR. 19.019

Sie wird zusammen mit Nieten für das Formen an allen Aufhängeschlitzen der Kassetten mit einem vertikalen Flansch von 40 mm verwendet.



BEFESTIGUNGSSCHRAUBE UND -DÜBEL

ARTIKEL-NR. STB-T0800 / STB-T0801

Zur Befestigung des Abstandhalters an einer Beton- oder Ziegelwand. Die spezifische Belastung ist **durch ein Extraktionstest gemäß ETAG 020 zu prüfen.**



BEFESTIGUNGSSCHRAUBE FÜR ABSTANDSHALTER / VERSTREBUNG

ARTIKEL-NR. STB-T0300 / STB-T0310 / STB-T0311 / STB-T0312

Zur Befestigung der Verstrebung am Abstandshalter.



SCHRAUBE ZUR BEFESTIGUNG AN DER VERSTREBUNG

ARTIKEL-NR. STB-T0600 / STB-T0610

Zur Befestigung der **CH-Kassette**, des STB-T-CH AUFHÄNGEBÜGELS oder der CH-HALTERUNG DER HORIZONTAL EN VERSTEIFUNG am T-OMEGA-Profil oder L-Profil.

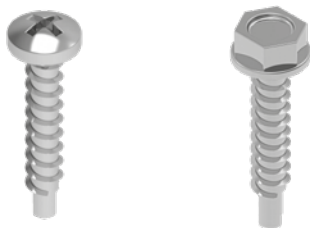

FLACHKOPFSCHRAUBE (*)

ARTIKEL-NR. STB-T0700

Zur Befestigung der Versteifung an den Enden der Kassette.

(*) Möglichkeit der Lieferung in lackierter Ausführung

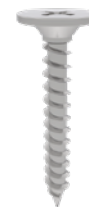

MULTIGRIP BLINDNIETE (*)

ARTIKEL-NR. STB-R0300

Für das Formen der Kassette

(*) Möglichkeit der Lieferung in lackierter Ausführung



STB-T-CH-SYSTEM

CH-STANDARDKASSETTE MIT 45-mm-KLAPPE

Die Formen der **STB-T-CH** Standard-System-Blechaufhänger werden während des Bearbeitungsprozesses ausgeschnitten, so dass das Blech anschließend an den vormontierten Aufhängebügeln in die Unterkonstruktion eingehängt werden kann.

Die Kasette wird mit Hilfe von Nieten und speziellen Formplatten geformt.

Sobald die Kasette angebracht ist, wird sie mit einer selbstschneidenden Schraube durch den oberen Flansch an der Verstrebung befestigt.

FLACHE KASSETTE

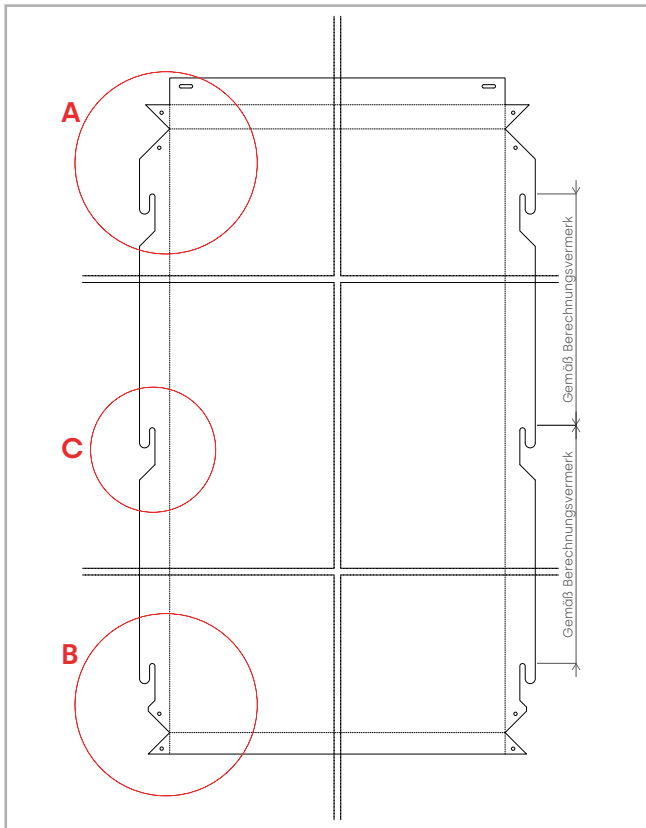

GEFORMTE KASSETTE



DETAIL A

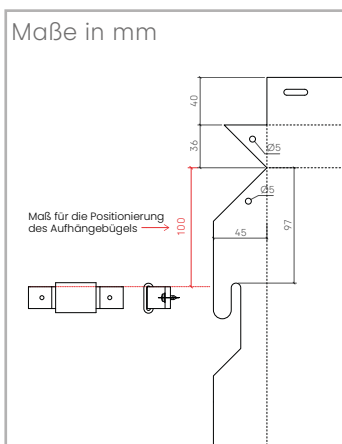

DETAIL B

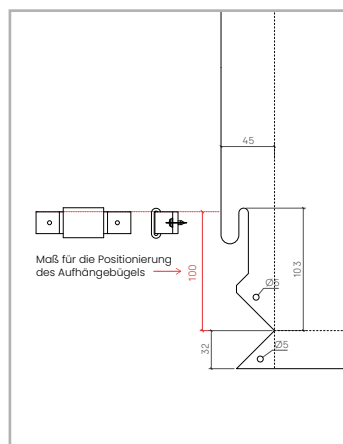

DETAIL C

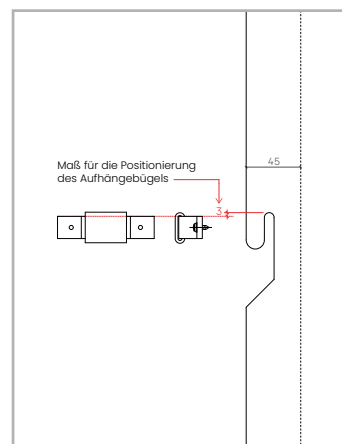

VIDEO ANSEHEN
FORMEN EINER
KASSETTE



STB-T-CH-SYSTEM

CH-STANDARDKASSETTE MIT 40-mm-KLAPPE

Die Formen der **STB-T-CH** Standard-System-Blechaufhänger werden während des Bearbeitungsprozesses ausgeschnitten, in diesem Fall mit 40 mm senkrechten Laschen, so dass das Blech anschließend an den vormontierten Aufhängebügeln in die Unterkonstruktion eingehängt werden kann.

Die Kasette wird mit Hilfe von Nieten und speziellen Aufhängeverstärkungsteilen geformt, die an allen Schlitzern der Kasette angebracht werden.

Sobald die Kasette angebracht ist, wird sie mit einer selbstschneidenden Schraube durch den oberen Flansch an der Verstrebung befestigt.

FLACHE KASSETTE

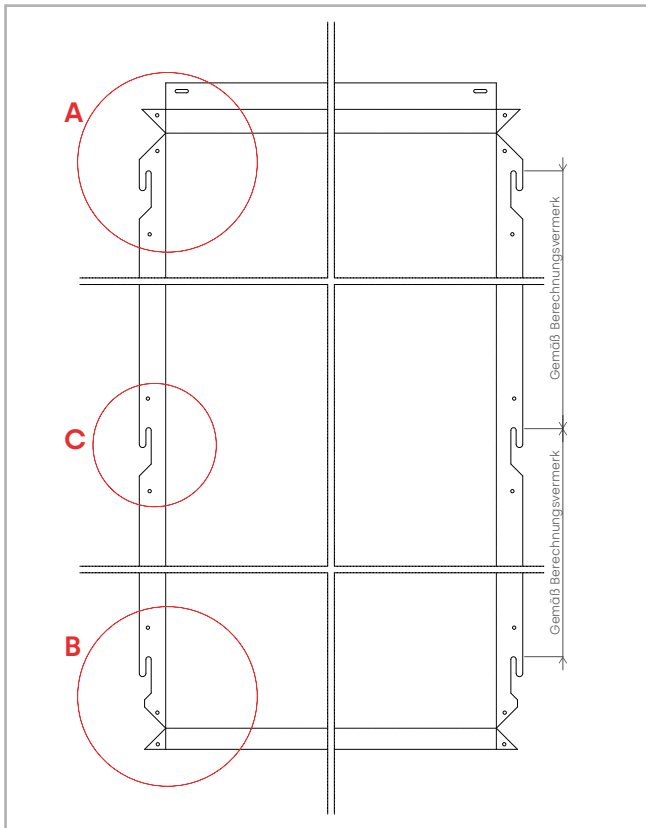

GEFORMTE KASSETTE



DETAIL A

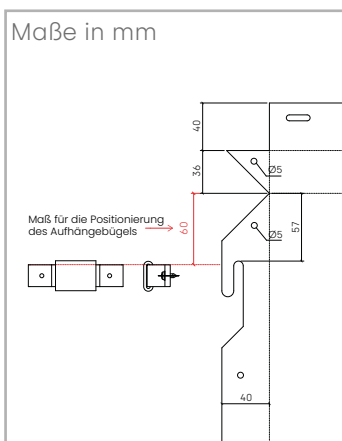

DETAIL B

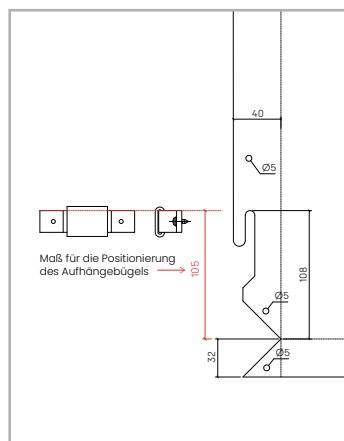

DETAIL C

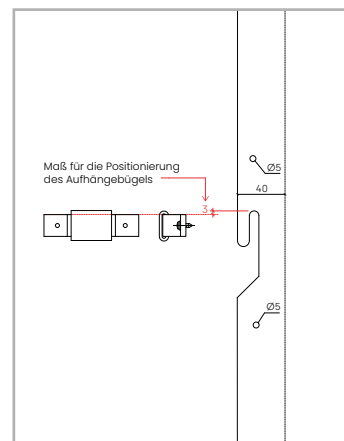

STB-T-CH-SYSTEM

VERTIKALE KASSETTENVERSTEIFUNG

VERTIKALE VERSTEIFUNG

Die vertikale Versteifung ist ein Eckstück, das aus einer maschinell bearbeiteten **STACBOND-Verbundplatte** geformt wurde. Sie wird zur Verstärkung der Innenseite der CH-Kassetten verwendet, wenn diese bestimmte Abmessungen überschreiten. Die Versteifung wird mit doppelseitigem Klebeband und Kleber an der Innenseite der Kassette befestigt und an den horizontalen oberen und unteren Flanschen vernietet.

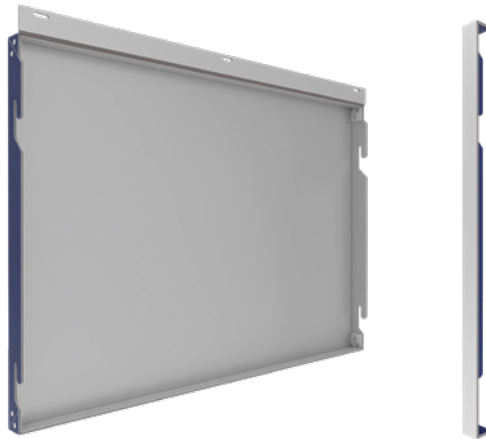

1. VORBEREITUNG DER FLÄCHE

Die Entfernung von Staub und Schmutz erfolgt durch mechanische Verfahren, die je nach Verschmutzung aus mehr oder weniger tiefem Abschleifen bestehen. Nach der Reinigung muss die Fläche mit einem speziellen Produkt grundiert werden, das die Haftung des elastischen Klebers SIKATAACK PANEL PRIMER (oder ähnlich) verstärkt.

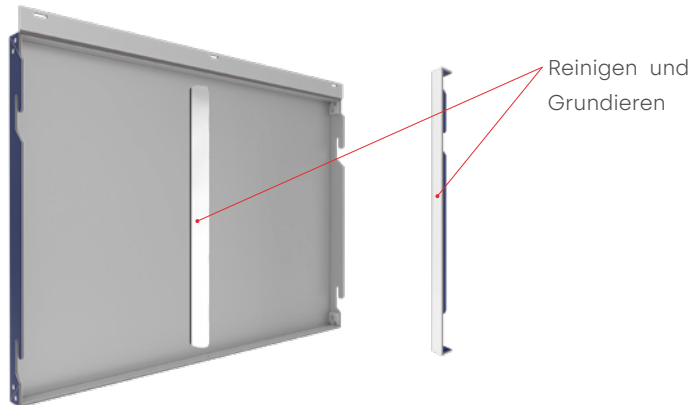

2. DOPPELSEITIGES KLEBEBAND

Nach der Grundierung wird das Selbstklebeband CINTA SIKATAACK PANEL-3 (oder ähnliches) angebracht. Anschließend wird der elastische Kleber SIKATAACK PANEL 50 (oder ähnlicher) durch Auftragen einer durchgehenden Wulst neben dem doppelseitigen Klebeband auf die Kassette aufgebracht.

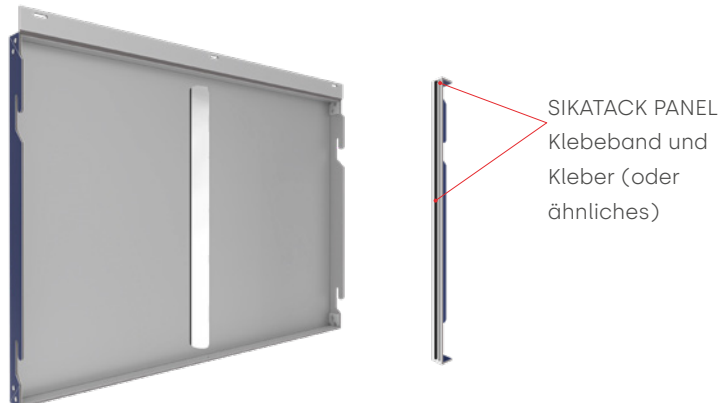

3. ANBRINGUNG UND BEFESTIGUNG DER VERSTEIFUNG

Die Versteifung wird dann so angebracht, dass die gesamte Oberfläche der Versteifung mit Kleber getränkt ist. Schließlich wird die Versteifung gebohrt und oben und unten gegen die horizontalen Flansche der Kassette genietet.

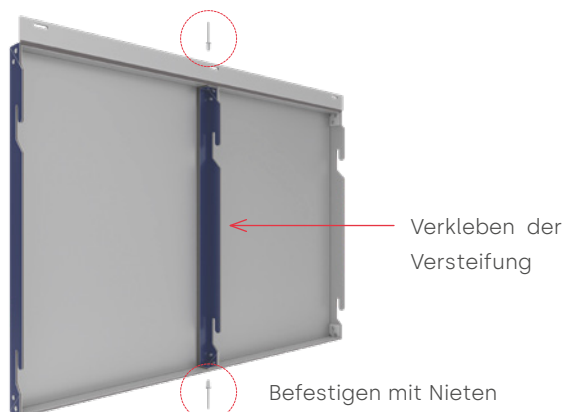

ENTWICKLUNG DES **STB-T-CH-SYSTEMS** zum **STB-T-CH-evo®-SYSTEM** NEUE ELEMENTE DES SYSTEMS

NEUE HORIZONTALE VERSTEIFUNG

Die horizontale Versteifung ist ein optionales stranggepresstes Aluminiumprofil, das die Ausführung von großen CH-Kassetten mit großen Abmessungen sowohl in horizontaler als auch in vertikaler Modulation ermöglicht.

Die horizontale Aussteifung muss in die CH-Halterungen der horizontalen Versteifung eingesetzt werden, die an allen Verstreibungsprofilen vormontiert sind.

Die Verwendung dieser macht nicht nur die Verwendung teurerer vertikalen Versteifungen überflüssig, sondern ermöglicht auch eine Vergrößerung des maximalen Abstands zwischen den Verstreibungen mit vertikalen Versteifungen.

Mit dieser neuen horizontalen Versteifung können die Zwischenprofile mit einem leichteren L-Profil, ohne CH-Aufhängungen, nur mit den Aufhängungen der Versteifungen, anstelle von T-OMEGA-Profilen ausgeführt werden, was die Einsparungen bei der Unterkonstruktion weiter erhöht.

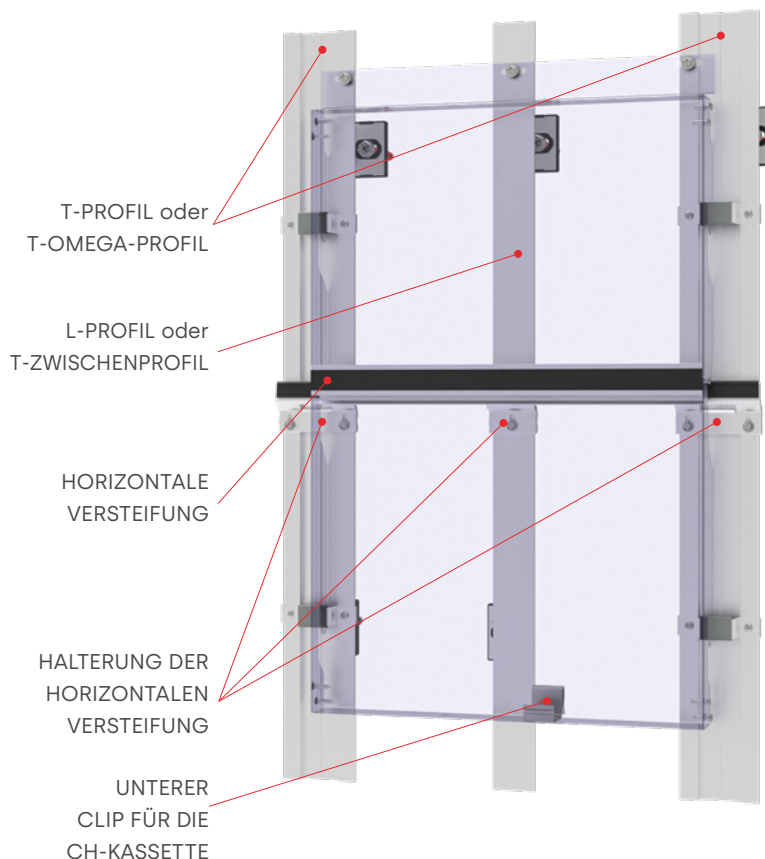

ANBRINGUNG DER HORIZONTALEN VERSTEIFUNG

Den Klebebereich der Versteifung und der Kassette mit einem speziellen Reiniger reinigen.

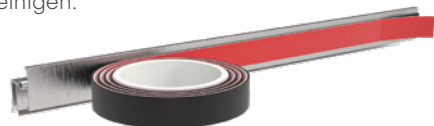

Mit einem speziellen 1,6 mm dicken Konstruktionsband kleben.

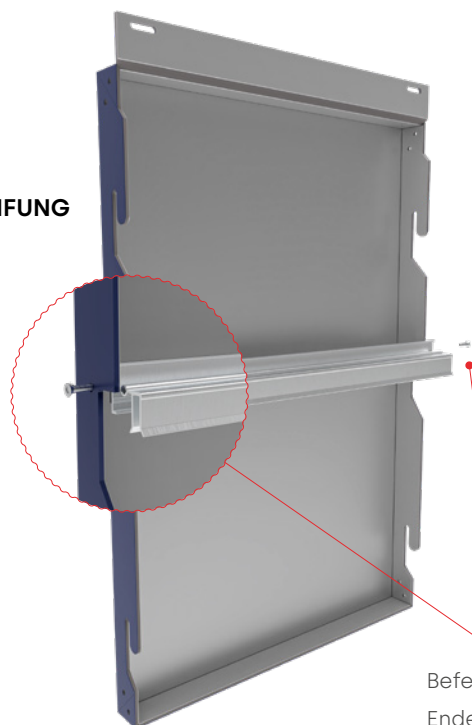
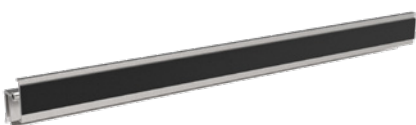

Befestigung an den Enden mit Schrauben



Das System ist mit der Omega-Unterkonstruktion kompatibel.

Die Anzahl der anzubringenden Versteifungen wird im Windberechnungsvermerk des technischen Büros von **STACBOND** angegeben.



ENTWICKLUNG DES **STB-T-CH-SYSTEMS** zum **STB-T-CH-evo®-SYSTEM** NEUE ELEMENTE DES SYSTEMS

Die Kassetten des **STB-T-CH-evo®-Systems** sind einfacher zu bearbeiten als die STB-T-CH-Kassetten, da sie weniger Aufhängeschlitze haben.

Bearbeitung, Formung und Montage sind daher schneller und kostengünstiger.

FLACHE KASSETTE

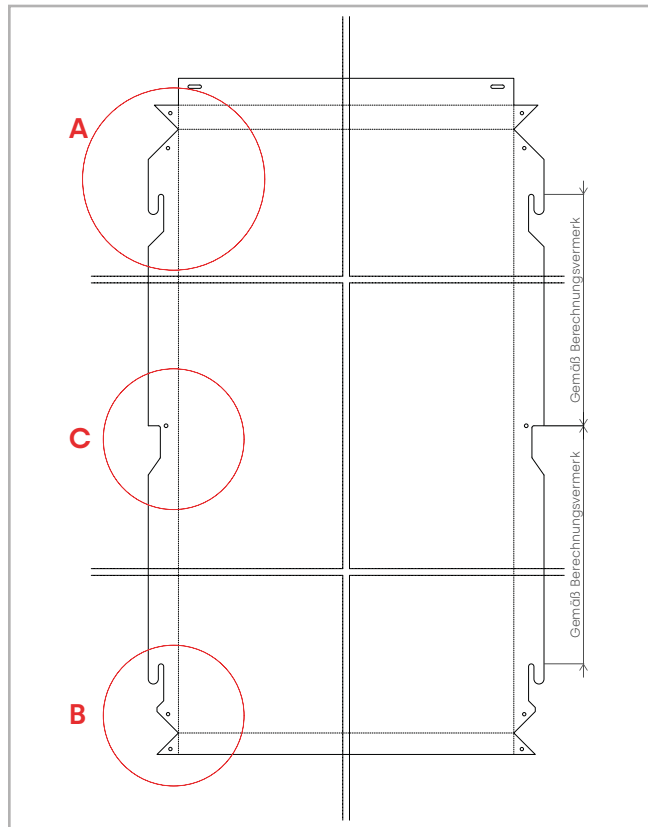

GEFORMTE KASSETTE

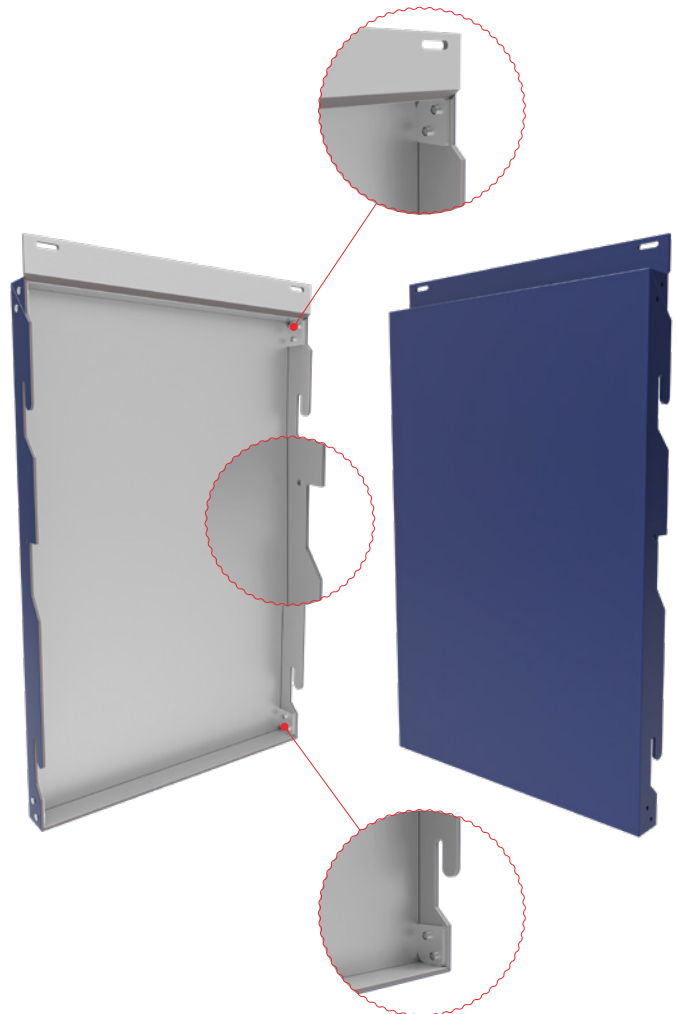

DETAIL A

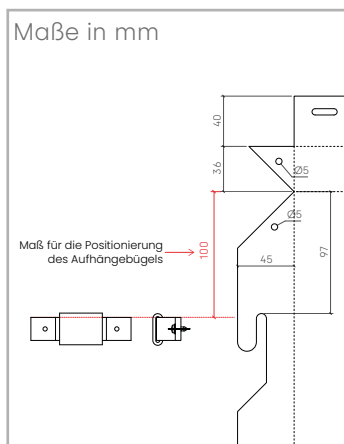

DETAIL B

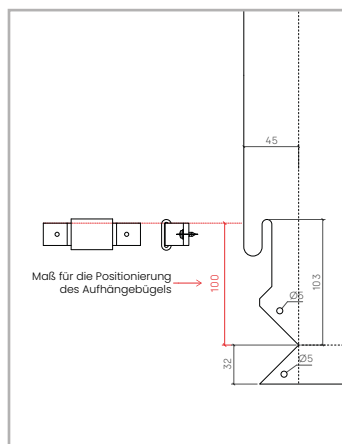

DETAIL C

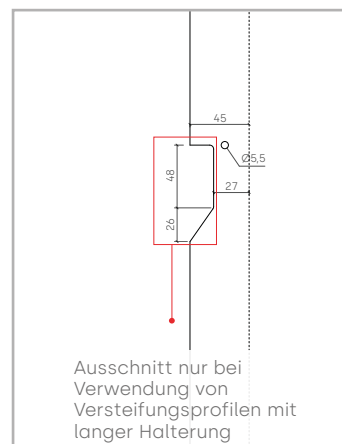

VIDEO ANSEHEN
FORMEN EINER
KASSETTE



ENTWICKLUNG DES **STB-T-CH**-SYSTEMS zum **STB-T-CH-evo®**-SYSTEM

NEUE ELEMENTE DES SYSTEMS

NEUER UNTERER CLIP DER CH-KASSETTE

Der neue untere Clip wird an der **Unterseite** der **CH-Kassette** in Höhe der Zwischenprofile angebracht, um die CH-Kassette im unteren Teil zu fixieren und ihre Ausrichtung zu erleichtern.

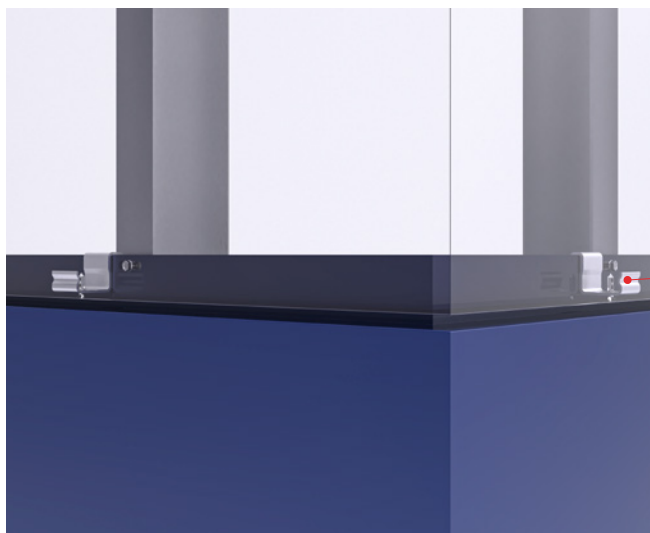

ENTWICKLUNG DES **STB-T-CH**-SYSTEMS zum **STB-T-CH-evo®**-SYSTEM NEUE FORMEN DER MODULATION

HORIZONTALE UND VERTIKALE MODULATIONEN

Dank der Anbringung der Versteifung ermöglicht das **evo®-System horizontale und vertikale Modulationen.**

Neben der Vielseitigkeit bei der Modulation **ermöglicht es einen maximalen Abstand zwischen den vertikalen Verstrebungen von 1200 mm***, viel größer als beim traditionellen CH-System.

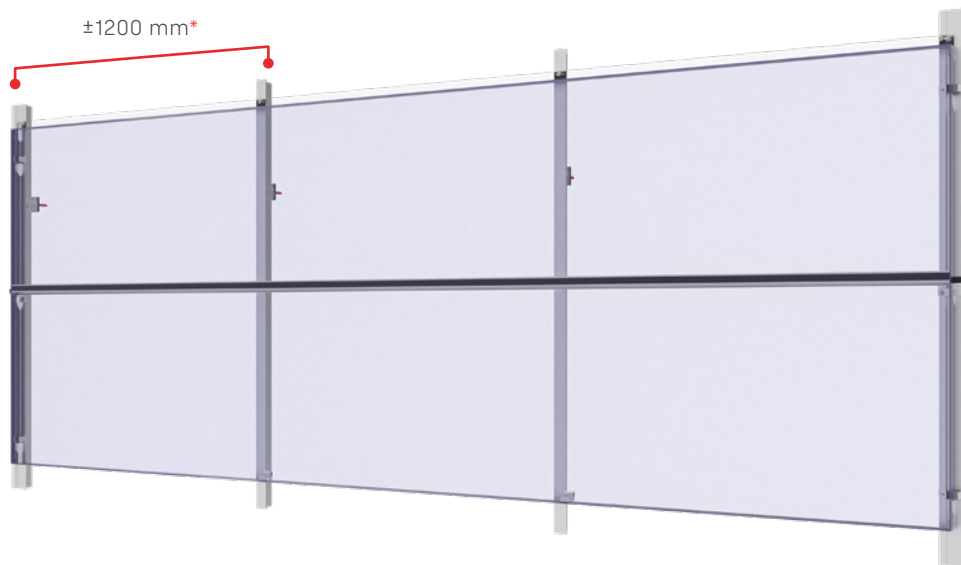

* Die Größe ist gemäß dem spezifischen STACBOND-Berechnungsvermerk zu konsultieren.

EINSPARUNGEN BEI DEN MATERIALIEN



- Größerer Abstand zwischen den Verstrebungen, wodurch die Menge der zu verwendenden Unterkonstruktion reduziert werden kann.
- Die T-Omega-Zwischenprofile werden durch L-Profile ersetzt, die wirtschaftlicher sind.*
- Das Verklebesystem für die horizontale Versteifung ist kostengünstiger.

* Nur bei geringen Windlasten

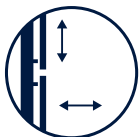

FASSADEN OHNE GRENZEN

Möglichkeit einer ästhetisch sauberen vertikalen Fuge dank des Mini-Aufhängers.

DÄMMKEILE

ARTIKEL-NR.	ELEMENT
05.19.066	DÄMMKEIL FÜR DOPPEL-L-ABSTANDS- HALTER MIT ARTIKEL-NR.: 05.19.042 / 05.19.045
05.19.068	DÄMMKEIL FÜR L-ABSTANDSHALTER MIT ARTIKEL-NR.: 05.19.053 / 05.19.054 / 05.19.055 / 05.19.056 / 05.19.082 / 05.19.083 / 05.19.084 / 05.19.085
05.19.072	DÄMMKEIL FÜR L-ABSTANDSHALTER MIT ARTIKEL-NR.: 05.19.041 / 05.19.044 / 05.19.051 / 05.19.052 / 05.19.078 / 05.19.079 / 05.19.080 / 05.19.081
05.19.070	3 x RIEMENSCHLEIBE FÜR KEILE MIT ARTI- KEL-NR.: 05.19.066 / 05.19.068 / 05.19.05172

ABSTANDSHALTER

ARTIKEL-NR.	ELEMENT
05.19.041	L-ABSTANDSHALTER 68
05.19.044	L-ABSTANDSHALTER 92
05.19.051	L-ABSTANDSHALTER 116
05.19.052	L-ABSTANDSHALTER 140
05.19.053	L-ABSTANDSHALTER 164
05.19.054	L-ABSTANDSHALTER 188
05.19.055	L-ABSTANDSHALTER 212
05.19.056	L-ABSTANDSHALTER 236
05.19.078	ABSTANDSHALTER AUS EDELSTAHL L 61
05.19.079	ABSTANDSHALTER AUS EDELSTAHL L 85
05.19.080	ABSTANDSHALTER AUS EDELSTAHL L 109
05.19.081	ABSTANDSHALTER AUS EDELSTAHL L 133
05.19.082	ABSTANDSHALTER AUS EDELSTAHL L 157
05.19.083	ABSTANDSHALTER AUS EDELSTAHL L 181
05.19.084	ABSTANDSHALTER AUS EDELSTAHL L 205
05.19.085	ABSTANDSHALTER AUS EDELSTAHL L 229
05.19.042	DOPPEL-L-ABSTANDSHALTER 68
05.19.045	DOPPEL-L-ABSTANDSHALTER 92

PROFILE

ARTIKEL-NR.	ELEMENT
05.19.043	T-PROFIL
05.19.059	L-ZWISCHENPROFIL
05.19.061	T-OMEGA-PROFIL



Siehe alle verfügbaren
Zubehörteile auf Seite 131.

HILFSELEMENTE

ARTIKEL-NR.	ELEMENT
05.19.062	STB-T-CH-AUFHÄNGEBÜGEL
05.19.108	UNTERER CLIP FÜR DIE CH-KASSETTE
05.19.106	CH LANGE HALTERUNG DER HORIZONTALEN VERSTEIFUNG
05.19.105	CH KURZE HALTERUNG DER HORIZONTALEN VERSTEIFUNG
05.19.109	CH MINI-HALTERUNG DER HORIZONTALEN VERSTEIFUNG
05.19.123	COEXTRUDIERTER SPIELDICHTUNG
05.19.025	VERSTÄRKUNG SCH-1 (< 750 mm)
05.19.026	VERSTÄRKUNG SCH-2 (750 - 1500 mm)
05.19.027	VERSTÄRKUNG SCH-3 (1500 - 2400 mm)
05.19.027.1	VERSTÄRKUNG SCH-4 (2400 - 4000 mm)
05.19.027.2	VERSTÄRKUNG SCH-5 (4000 - 5000 mm)
05.19.027.3	VERSTÄRKUNG SCH-6 (> 5000 mm)
05.19.107	VERSTEIFUNGSPROFIL
05.19.050	PLATTE ZUM FALZEN EINER KASSETTE

BEFESTIGUNGSZUBEHÖR

ARTIKEL-NR.	ELEMENT
STB-T0800	DÜBEL UND SCHRAUBEN-SATZ ZUR BEFESTIGUNG DES MONTAGEWINKELS AN DER MAUER X3 10X80 SECHSK. 3DG BREITER RAND
STB-T0801	DÜBEL UND SCHRAUBEN-SATZ ZUR BEFESTIGUNG DES MONTAGEWINKELS AN DER MAUER SDF-KB-10x80-E EDELSTAHL A4 BREITER RAND
STB-T0300	BEFESTIGUNGSSCHRAUBE HALTERUNGSMONTAGE 5.5x20
STB-T0310	BEFESTIGUNGSSCHRAUBE HALTERUNGSMONTAGE GLEITPUNKT JT9-2/5-5.0x25 VARIO INOX-A4
STB-T0311	BOHRSCHRAUBE JT4-3H/5-5,5x19 EDELSTAHL-A2 - FESTPUNKT
STB-T0312	BOHRSCHRAUBE JT9-3H/5-5,5x19 EDELSTAHL-A4 - FESTPUNKT
STB-T0600	SELBSTBOHRENDE SCHRAUBE 4,2x19 EDELSTAHL A2 DIN 7504-N ZYLINDERKOPF GEWÖLBT
STB-T0610	SELBSTBOHRENDE SCHRAUBE 4,2x19 EDELSTAHL A2 DIN 7504-K SECHSKANTKOPF
STB-T0700	FLACHKOPFSCHRAUBE 4,2x20
STB-R0300	NIET ALU/INOX ø4.8x12, KOPF 9,5

STB-T-CH-SYSTEM

GESAMTDICKENVERHÄLTNIS, JE NACH ABSTANDSHALTER UND DÄMMSTOFF

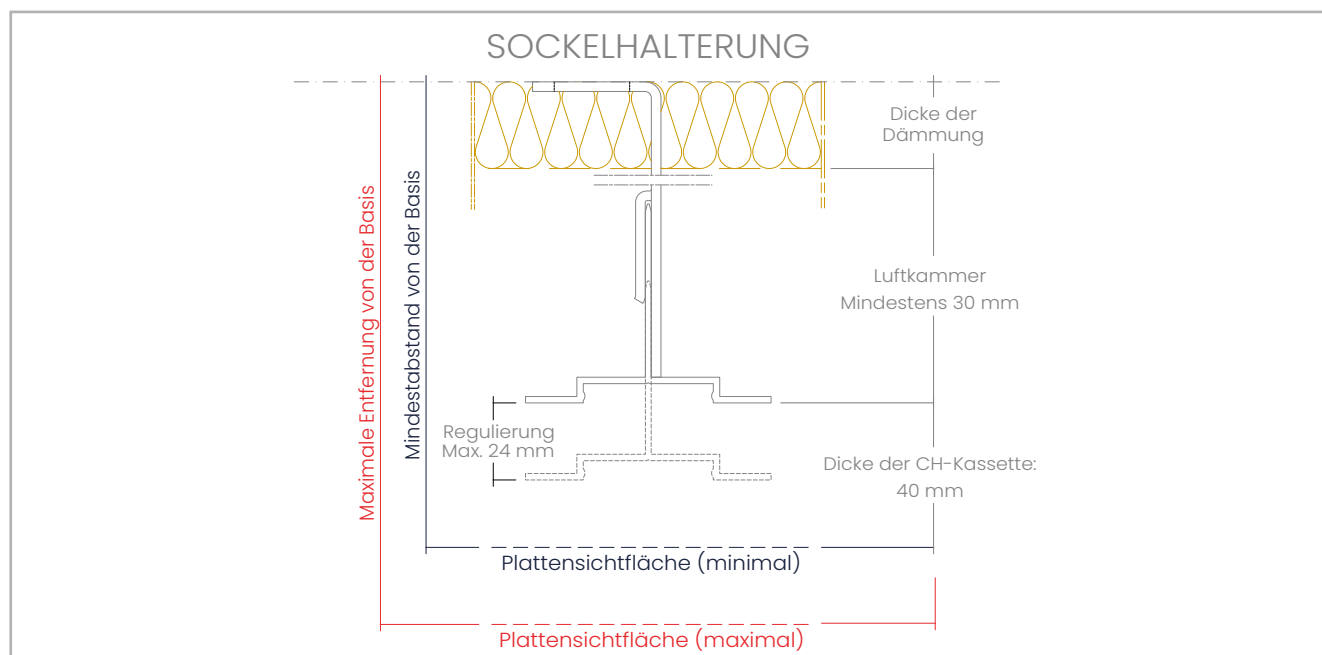

Hinweis: Durch die Verwendung von Isolierscheiben erhöht sich der Abstand zur Außenfläche der Platte um 5 mm.

L-ABSTANDSHALTER	ABSTAND (mm) VOM SOCKEL DER VERANKERUNG BIS ZUR SICHTFLÄCHE DER PLATTE		DÄMMSTOFFDICKE (mm) FÜR EINE REGULIERUNG VON 24 mm*
	MINIMUM	MAXIMUM	MAXIMUM
ARTIKEL-NR. ELEMENT			
05.19.041 L-ABSTANDSHALTER 68	118	142	—
05.19.044 L-ABSTANDSHALTER 92	142	166	40
05.19.051 L-ABSTANDSHALTER 116	166	190	60
05.19.052 L-ABSTANDSHALTER 140	190	214	80
05.19.053 L-ABSTANDSHALTER 164	214	238	110
05.19.054 L-ABSTANDSHALTER 188	238	262	130
05.19.055 L-ABSTANDSHALTER 212	262	286	160
05.19.056 L-ABSTANDSHALTER 236	286	310	180

L-ABSTANDSHALTER AUS EDELSTAHL	ABSTAND (mm) VOM SOCKEL DER VERANKERUNG BIS ZUR SICHTFLÄCHE DER PLATTE		DÄMMSTOFFDICKE (mm) FÜR EINE REGULIERUNG VON 24 mm*
	MINIMUM	MAXIMUM	MAXIMUM
ARTIKEL-NR. ELEMENT			
05.19.078 ABSTANDSHALTER AUS EDELSTAHL L 61	112	136	—
05.19.079 ABSTANDSHALTER AUS EDELSTAHL L 85	136	160	30
05.19.080 ABSTANDSHALTER AUS EDELSTAHL L 109	160	184	60
05.19.081 ABSTANDSHALTER AUS EDELSTAHL L 133	184	208	80
05.19.082 ABSTANDSHALTER AUS EDELSTAHL L 157	208	232	100
05.19.083 ABSTANDSHALTER AUS EDELSTAHL L 181	232	256	130
05.19.084 ABSTANDSHALTER AUS EDELSTAHL L 205	256	280	150
05.19.085 ABSTANDSHALTER AUS EDELSTAHL L 229	280	304	180

DOPPEL-L-ABSTANDSHALTER	ABSTAND (mm) VOM SOCKEL DER VERANKERUNG BIS ZUR SICHTFLÄCHE DER PLATTE		DÄMMSTOFFDICKE (mm) FÜR EINE REGULIERUNG VON 24 mm*
	MINIMUM	MAXIMUM	MAXIMUM
ARTIKEL-NR. ELEMENT			
05.19.042 DOPPEL-L-ABSTANDSHALTER 68	118	142	—
05.19.045 DOPPEL-L-ABSTANDSHALTER 92	142	166	40

* Bei der Berechnung der maximal zulässigen Dicke wurde eine starre Dämmung berücksichtigt, die die maximale Regulierung jedes Systems gewährleistet und eine Luftkammer von ≥ 30 mm aufrechterhält.

STB-T-CH-PRO®

HÄNGESYSTEM

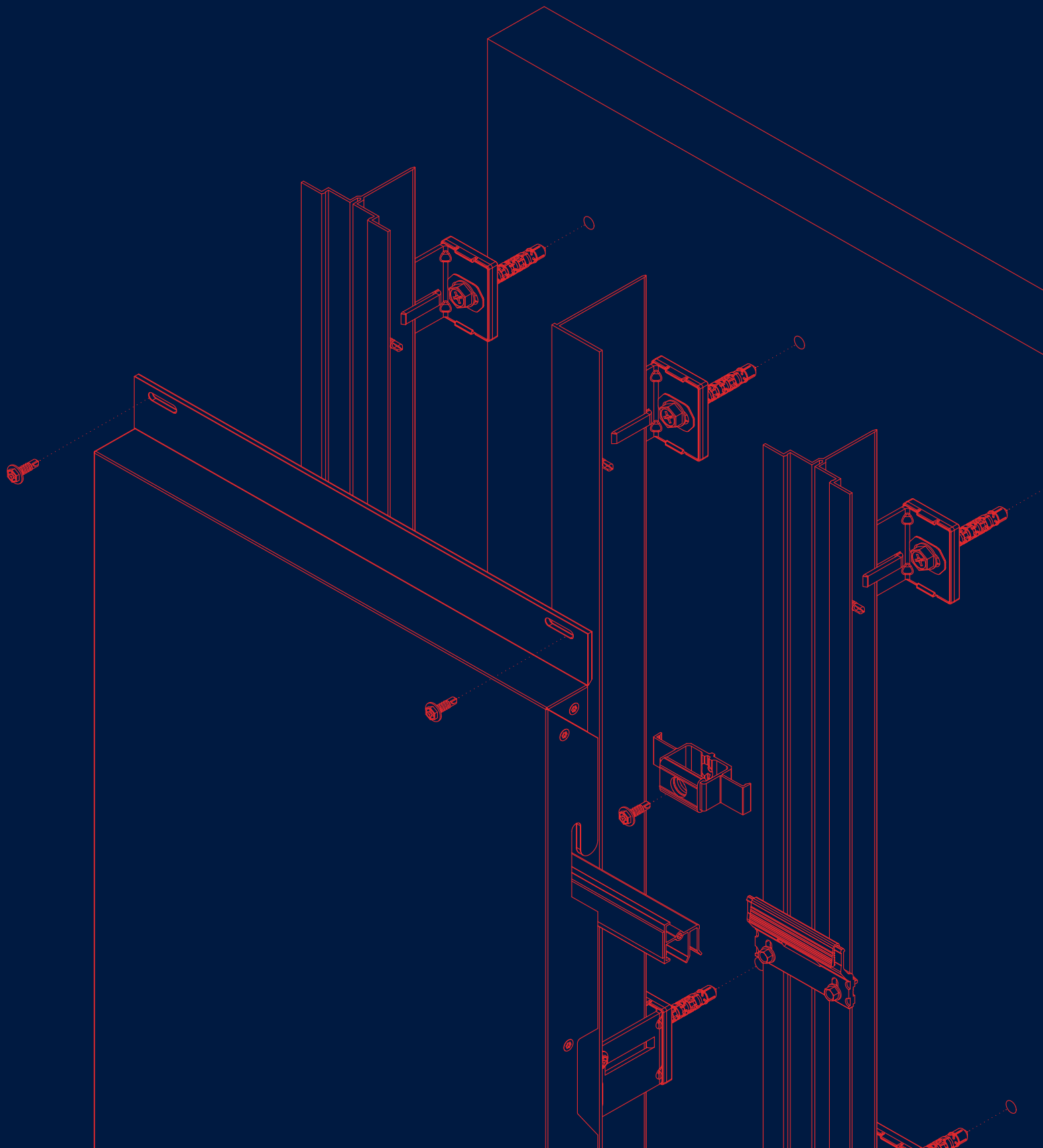

STB-T-CH-PRO®-SYSTEM

BESCHREIBUNG

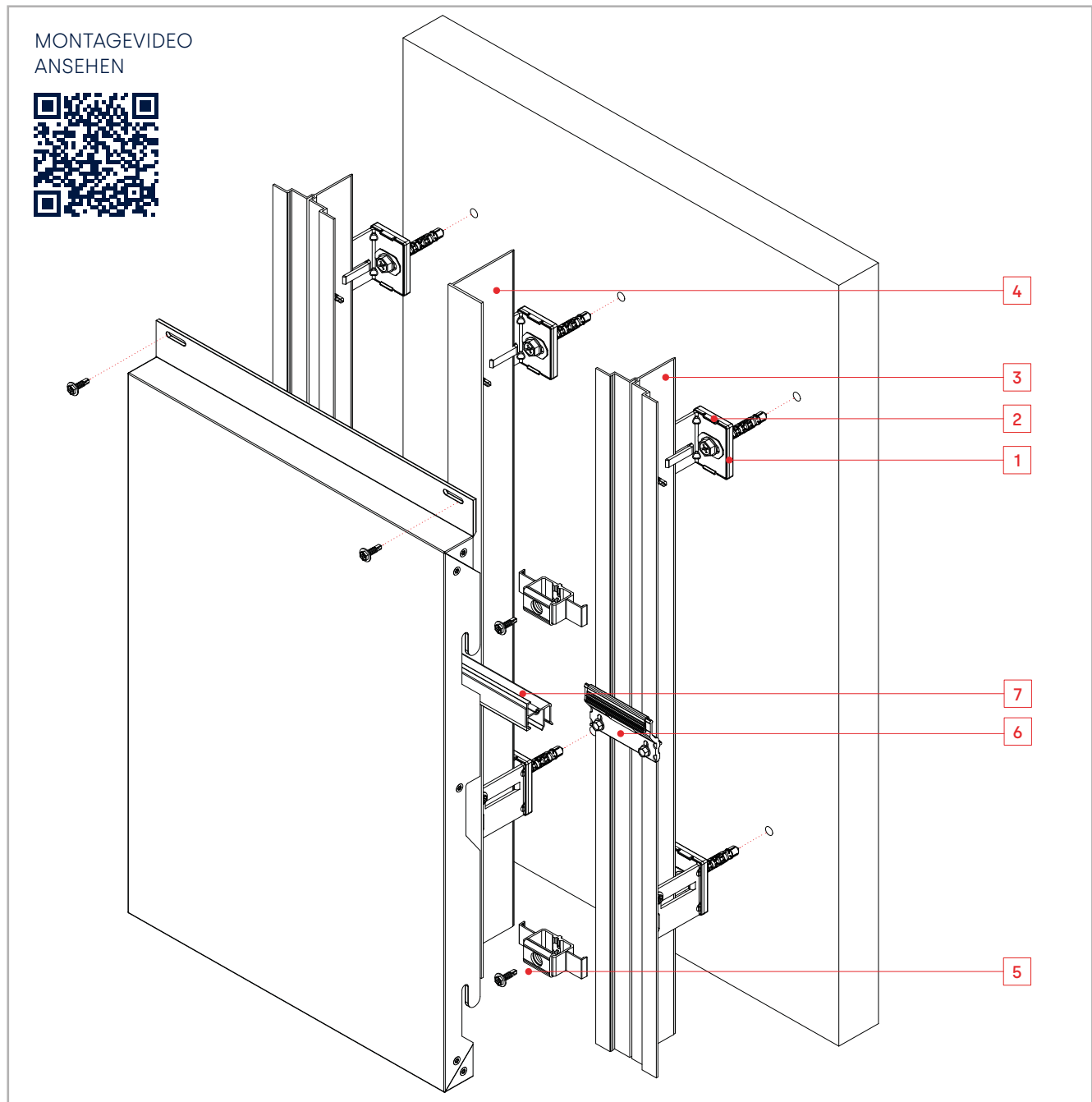

Das **STB-T-CH-PRO®** ist ein Systembausatz auf Basis von geklebten Kassetten aus **STACBOND-Verbundplatten für die Montage von hinterlüfteten Fassaden**. Es ist ein vielseitiges, schnell montierbares, verdecktes Befestigungssystem, das speziell für die Durchführung von Fassaden mit horizontaler oder vertikaler Modulation entwickelt wurde.

Die Unterkonstruktion wird mit den neuen **STB-T-CH-PRO®-Profilen®** und **L-Abstandshaltern** aus 6063 T5/ T6 Aluminiumlegierung oder EDELSTAHL AISI 430, auf denen die bereits geformten Kassetten verankert werden.

Diese Abstandshalter haben unterschiedliche Längen, um die erforderliche Dicke der Wärmedämmung

aufzunehmen und alle Unregelmäßigkeiten der Fassade auszugleichen. Für die Unterbrechung der Wärmebrücke hat **STAC** spezielle **DÄMMKEILE** entwickelt, die zwischen den L-Abstandshaltern und der vertikalen Verkleidung angebracht werden.

Die Verbindung der Kassetten mit der Unterkonstruktion erfolgt durch Aussparungen in den vertikalen Kanten der Kassetten und deren verdeckt angebrachten Versteifungen, die auf den Aufhängebügeln aufliegen und mit den **STB-T-CH-PRO®-Profilen** verschraubt oder vernietet sind.

Das **STB-T-CH-PRO®**-System erfüllt die wichtigsten internationalen Zertifizierungen.

KEIL UND RILLENSCHEIBE (1)

ARTIKEL-NR. 05.19.068 / 05.19.072 / 05.19.066

ARTIKEL-NR. 05.19.070

Optionale Dämmkeile und Dämmrillenscheiben, um Wärmebrücken bei den Abstandshaltern zu vermeiden.

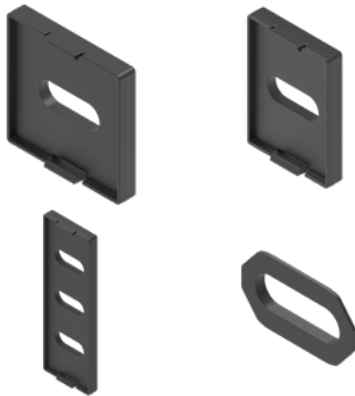

DOPPEL-L-ABSTANDSHALTER

ARTIKEL-NR. 05.19.042 / 05.19.045

Zur Befestigung des Profils und des Systems an der Stütze an der Kreuzung von 2 Ständern.

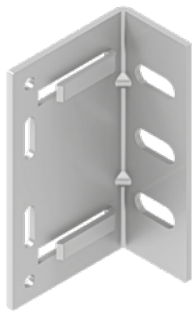

STB-T-CH-PRO®-L-ZWISCHEN-VERSTREBUNGSPROFIL (4)

ARTIKEL-NR. 05.19.120

In der Zwischenposition der Kassetten, zur Befestigung der CH-Kassette und der **KURZEN** Halterung der horizontalen Versteifung.



ABSTANDSHALTER (*) (2)

ARTIKEL-NR. 05.19.089 / 05.19.090 / 05.19.041/ 05.19.044 / 05.19.051 / 05.19.052 / 05.19.053 / 05.19.054 / 05.19.055 / 05.19.056

Zur Profil- und Systembefestigung an der Halterung. Erhältlich in verschiedenen Größen, je nach gewünschter Systemstärke.

(*) Auch aus EDELSTAHL erhältlich

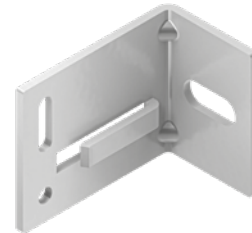

STB-T-CH-PRO®-PROFIL (3)

ARTIKEL-NR. 05.19.092 / 05.19.093

In vertikalen Fugen zwischen Kassetten und in Zwischenpositionen, zur Befestigung des T-CH-PRO® HÄNGEBÜGELS, der CH-Kassetten und der **MINI-** oder **LANGEN** Halterung der horizontalen Versteifung.



STB-T-CH-PRO®-AUFHÄNGEBÜGELSATZ (5)

ARTIKEL-NR. 05.19.088

Zum Einhängen der CH-Kassetten in die Unterkonstruktion. Wird zur einfachen Regulierung an das T-CH-PRO®-Profil geclipt und mit 1 vorinstallierten Zentralschraube befestigt.

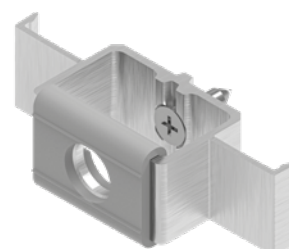

STB-T-CH-PRO®-SYSTEM

ELEMENTE DES SYSTEMS

UNTERER CLIP FÜR DIE CH-KASSETTE

ARTIKEL-NR. 05.19.108

Er wird neben den Zwischenprofilen angebracht, um die Kassette an ihrem unteren Teil zu fixieren und ihre Ausrichtung zu erleichtern.



CH-HALTERUNG DER HORIZONTALEN VERSTEIFUNG (6)

ARTIKEL-NR. 05.19.106 / 05.19.105 / 05.19.109

Erhältlich in den Größen **LANG**, **KURZ** und **MINI**, je nach Art der verwendeten Verstrebung.

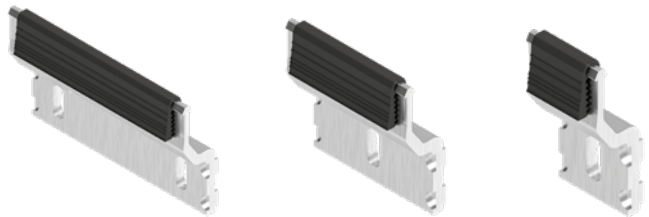

VERSTEIFUNGSPROFIL (7)

ARTIKEL-NR. 05.19.107

Es wird an der Rückseite der Kassette befestigt, passt auf spezielle Halterungen und ermöglicht die Ausführung von größeren Kassetten (Breite und Höhe).



PLATTE ZUM FALZEN EINER KASSETTE

ARTIKEL-NR. 05.19.050

Sie wird zusammen mit Nieten für das Formen an den Ecken von Kassetten mit vertikalem Flansch von 45 mm verwendet.



BEFESTIGUNGSSCHRAUBE UND -DÜBEL

ARTIKEL-NR. STB-T0800 / STB-T0801

Zur Befestigung des Abstandshalters an einer Beton- oder Ziegelwand. Die spezifische Belastung ist durch einen Extraktionstest gemäß ETAG 020 zu prüfen.



BEFESTIGUNGSSCHRAUBE FÜR ABSTANDSHALTER / VERSTREBUNG

ARTIKEL-NR. STB-T0300 / STB-T0310 / STB-T0311 / STB-T0312

Zur Befestigung der Verstrebung am Abstandshalter.



SCHRAUBE ZUR BEFESTIGUNG AN DER VERSTREBUNG

ARTIKEL-NR. STB-T0600 / STB-T0610

Zur Befestigung der **CH-Kassette**, des **STB-T-CH-AUFHÄNGEBÜGELS** oder der **CH-HALTERUNG DER HORIZONTALEN VERSTEIFUNG** am **T-OMEGA-** oder **L-Profil**.

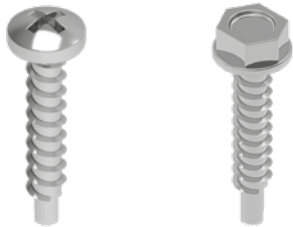

FLACHKOPFSCHRAUBE

ARTIKEL-NR. STB-T0700

Zur Befestigung der Versteifung an den Enden der Kassette.

(*) Möglichkeit der Lieferung in lackierter Ausführung



MULTIGRIP BLINDNIETE (*)

ARTIKEL-NR. STB-R0300

Für das Formen der Kassette

(*) Möglichkeit der Lieferung in lackierter Ausführung



STB-T-CH-PRO®-SYSTEM

NEUE ELEMENTE DES SYSTEMS

Die Kassetten des **STB-T-CH-PRO®**-Systems sind einfacher zu bearbeiten als die STB-T-CH-Kassetten, da sie weniger Aufhängeschlitze haben.

Bearbeitung, Formung und Montage sind daher schneller und kostengünstiger.

FLACHE KASSETTE

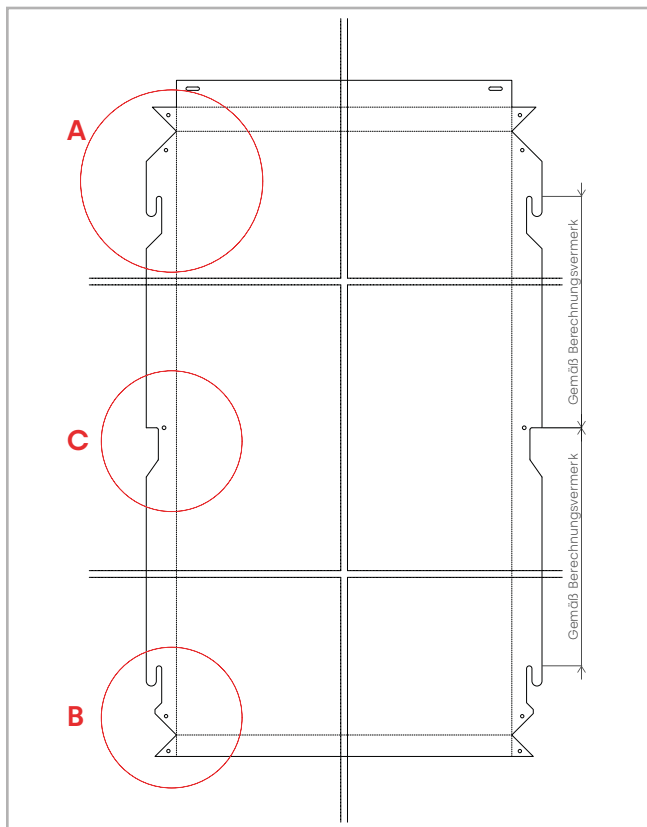

GEFORMTE KASSETTE

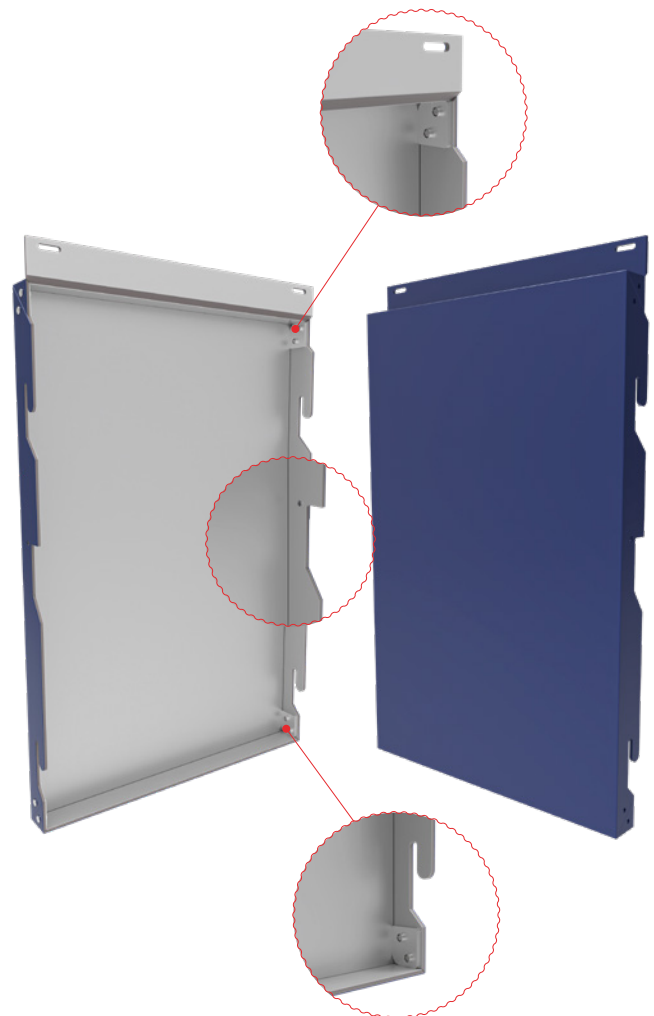

DETAIL A

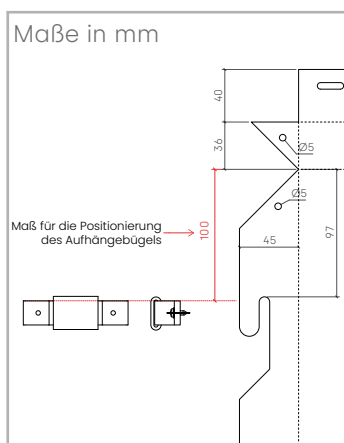

DETAIL B

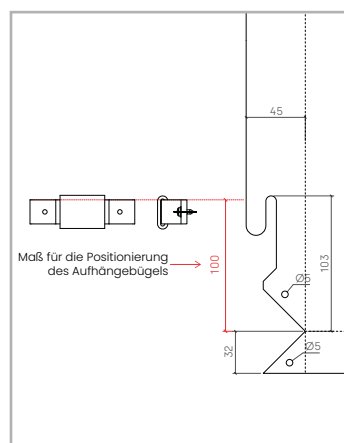

DETAIL C

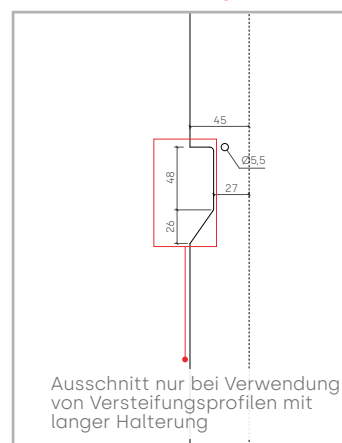

VIDEO ANSEHEN
FORMEN EINER
KASSETTE



ENTWICKLUNG DES **STB-T-CH**-SYSTEMS zum **STB-T-CH-PRO**®-SYSTEM

NEUE ELEMENTE DES SYSTEMS

NEUER **STB-T-CH-PRO**®-AUFHÄNGEBÜGELSATZ

Beim Einclippen des **STB-T-CH-PRO**®-Aufhängebügels auf das Profil kann seine Höhe leicht reguliert werden und dank der bereits im Lieferumfang enthaltenen Schraube wird er leicht, schnell und ohne Beschädigung befestigt.

Da die Befestigungsschraube immer durch die Fuge zwischen den Teilen zugänglich ist, ermöglicht das **STB-T-CH-PRO**®-System die Korrektur der Position der Aufhängungen auch bei installierter Kassette und erleichtert ihren Austausch, ohne dass die oberen Kassetten demontiert werden müssen.

Darüber hinaus vereinfacht das **STB-T-CH-PRO**®-System auch den Einbau von Endstücken und Zwischendecken.



Neues **STB-T-CH-PRO**®-Verstreibungsprofil mit integrierter zentraler Schraubenführung.



Neuer **STB-T-CH-PRO**®-Aufhängebügel mit integrierter zentraler Befestigungsschraube.



Draufsicht und Detail der Positionierung des Aufhängebügels am **STB-T-CH-PRO**®-Profil.

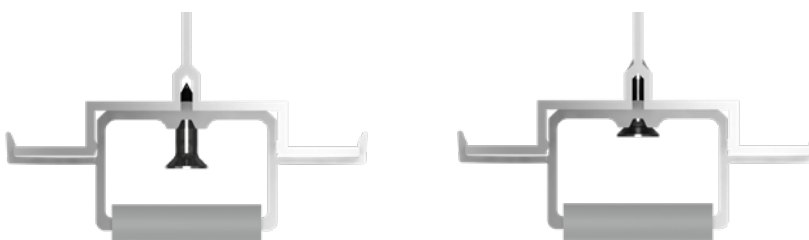

ENTWICKLUNG DES **STB-T-CH-SYSTEMS** zum **STB-T-CH-PRO®-SYSTEM** NEUE ELEMENTE DES SYSTEMS

NEUE HORIZONTALE VERSTEIFUNG

Die horizontale Versteifung ist ein optionales stranggepresstes Aluminiumprofil, das **die Ausführung großer CH-Bleche sowohl in horizontaler als auch vertikaler Modulation ermöglicht**.

Das horizontale Aussteifungsprofil muss in die horizontalen Aussteifungsbügel CH eingeklippt werden, die an allen Ständerprofilen vormontiert sind.

Die Verwendung dieser Steifen macht nicht nur die Verwendung teurerer vertikaler Steifen überflüssig, sondern ermöglicht auch eine Vergrößerung des maximalen Abstands zwischen den Stützen mit vertikalen Steifen.

Mit dieser neuen horizontalen Aussteifung können die Zwischenprofile mit einem leichteren L-Profil, ohne CH-Aufhänger, nur mit den Aussteifungshängern, anstelle von T-OMEGA-Profilen ausgeführt werden, was die Einsparungen bei der Unterkonstruktion weiter erhöht.

ANBRINGUNG DER HORIZONTALEN VERSTEIFUNG

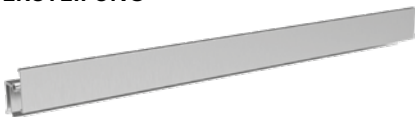

Den Klebebereich der Versteifung und der Kassette mit einem speziellen Reiniger reinigen.

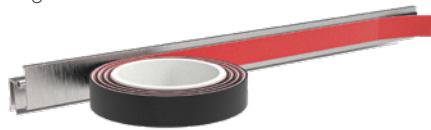

Mit Klebeband 3M VHB Serie GPH-160GF* 1,6 mm dick und 25 mm breit verkleben.



*Die Verklebung kann auch mit einem elastischen Kleber erfolgen, der speziell für diese Anwendung geeignet ist.

Die Anzahl der anzubringenden Versteifungen wird im Windberechnungsvermerk des technischen Büros von **STACBOND** angegeben.

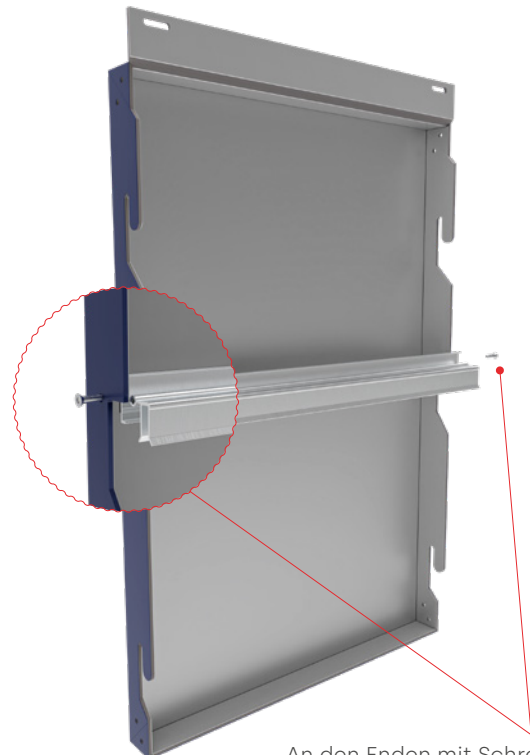
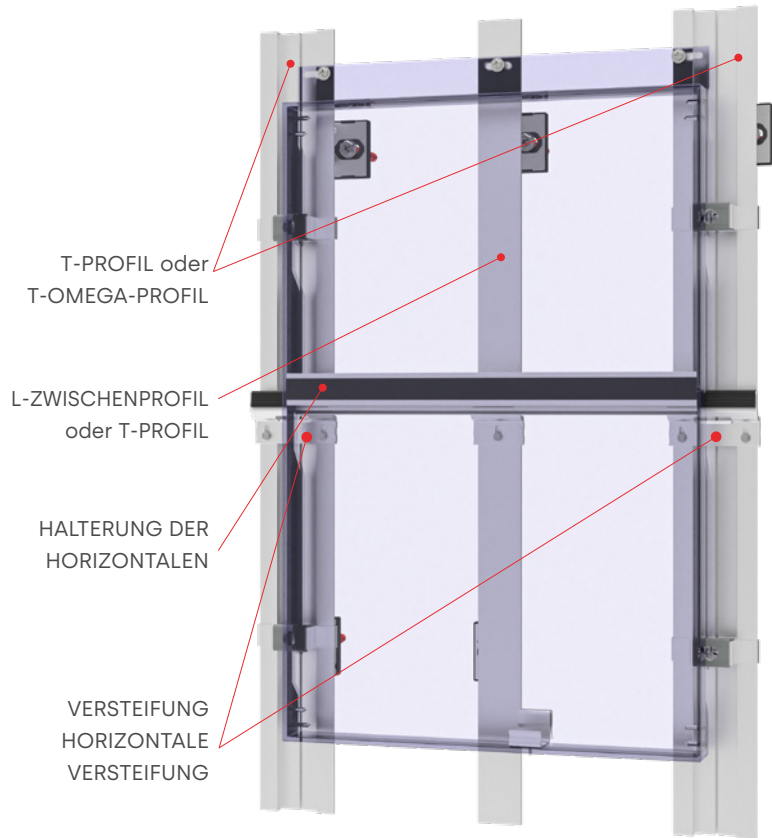

An den Enden mit Schrauben befestigen.



ENTWICKLUNG DES **STB-T-CH**-SYSTEMS zum **STB-T-CH-PRO®**-SYSTEM

NEUE ELEMENTE DES SYSTEMS

NEUER UNTERER CLIP DER CH-KASSETTE

Der neue untere Clip wird an der **Unterseite** der **CH-Kassette** in Höhe der Zwischenprofile angebracht, um die CH-Kassette im unteren Teil zu fixieren und ihre Ausrichtung zu erleichtern.

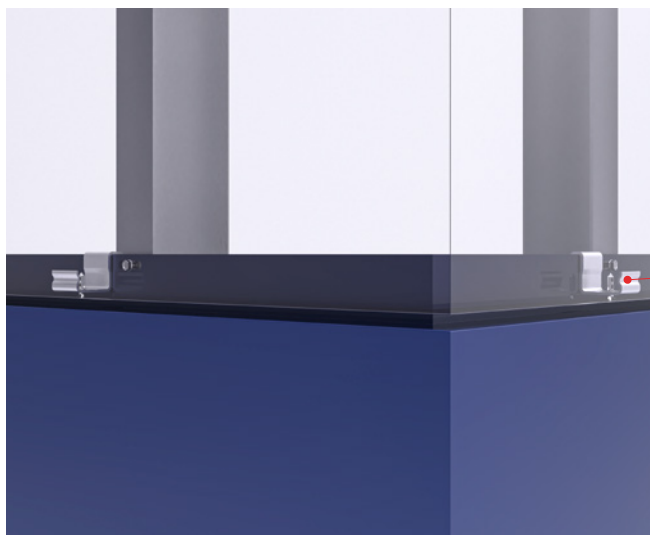

ENTWICKLUNG DES **STB-T-CH**-SYSTEMS zum **STB-T-CH-PRO®**-SYSTEM NEUE FORMEN DER MODULATION

HORIZONTALE UND VERTIKALE MODULATIONEN

Dank der Anbringung der Versteifung **ermöglicht** das **PRO®-System horizontale und vertikale Modulationen**.

Neben der Vielseitigkeit bei der Modulation **ermöglicht es einen maximalen Abstand zwischen den vertikalen Verstrebungen von 1200 mm***, viel größer als beim traditionellen CH-System.

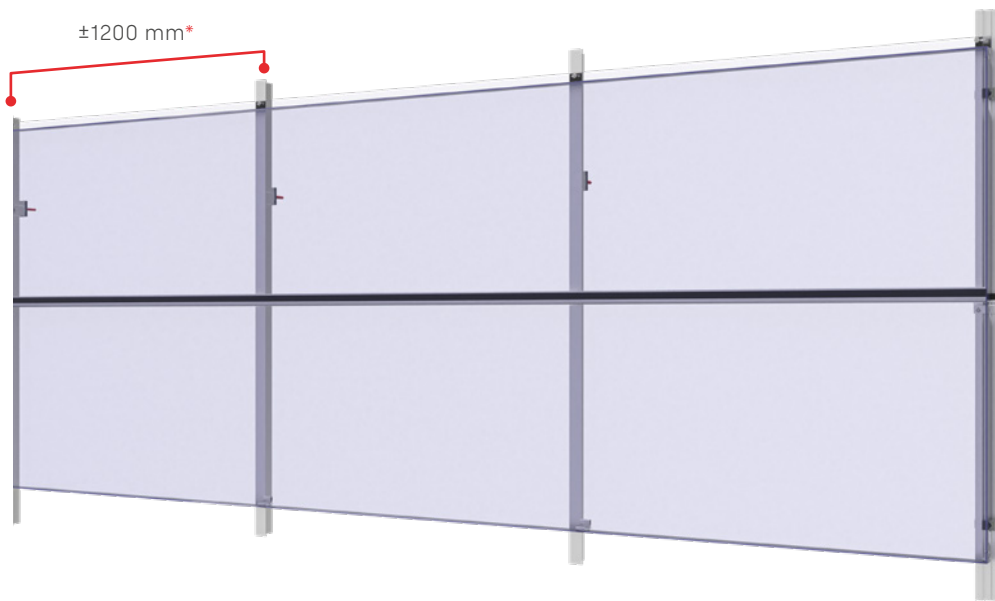

* Die Größe ist gemäß dem spezifischen STACBOND-Berechnungsvermerk zu konsultieren.

EINSPARUNGEN BEI DEN MATERIALIEN



- Größerer Abstand zwischen den Verstrebungen, wodurch die Menge der zu verwendenden Unterkonstruktion reduziert werden kann.
- Die T-Omega-Zwischenprofile werden durch die kostengünstigeren L-Profile ersetzt*.
- Das Verklebesystem für die horizontale Versteifung ist kostengünstiger.

* Nur bei geringen Windlasten

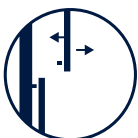

DEMONTIERBAR UND WIEDERVERWENDBAR

Die regulierbare Aufhängung erleichtert die Positionierung der Kassette und ermöglicht Korrekturen bei installierter Kassette und den Austausch von Kassetten, ohne dass die oberen Kassetten entfernt werden müssen.

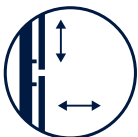

FASSADEN OHNE GRENZEN

Die Anbringung von Teilen in Zwischendecken wird einfacher und die vertikale Fuge wird dank des Mini-Aufhängers ästhetisch sauberer.

STB-T-CH-PRO®-SYSTEM

LISTE DER ARTIKELNUMMERN

DÄMMKEILE

ARTIKEL-NR.	ELEMENT
05.19.066	DÄMMKEIL FÜR DOPPEL-L-ABSTANDS- HALTER MIT ARTIKEL-NR.: 05.19.042 / 05.19.045
05.19.068	DÄMMKEIL FÜR L-ABSTANDSHALTER MIT ARTIKEL-NR.: 05.19.053 / 05.19.054 / 05.19.055 / 05.19.056 / 05.19.082 / 05.19.083 / 05.19.084 / 05.19.085
05.19.072	DÄMMKEIL FÜR L-ABSTANDSHALTER MIT ARTIKEL-NR.: 05.19.041 / 05.19.044 / 05.19.051 / 05.19.052
05.19.070	3 x RIEMENSCHLEIBE FÜR KEILE MIT AR- TIKEL-NR.: 05.19.041 / 05.19.044 / 05.19.051 / 05.19.052 / 05.19.078 / 05.19.079 / 05.19.080 / 05.19.081

ABSTANDSHALTER

ARTIKEL-NR.	ELEMENT
05.19.041	L-ABSTANDSHALTER 68
05.19.044	L-ABSTANDSHALTER 92
05.19.051	L-ABSTANDSHALTER 116
05.19.052	L-ABSTANDSHALTER 140
05.19.053	L-ABSTANDSHALTER 164
05.19.054	L-ABSTANDSHALTER 188
05.19.055	L-ABSTANDSHALTER 212
05.19.056	L-ABSTANDSHALTER 236
05.19.078	ABSTANDSHALTER AUS EDELSTAHL L 61
05.19.079	ABSTANDSHALTER AUS EDELSTAHL L 85
05.19.080	ABSTANDSHALTER AUS EDELSTAHL L 109
05.19.081	ABSTANDSHALTER AUS EDELSTAHL L 133
05.19.082	ABSTANDSHALTER AUS EDELSTAHL L 157
05.19.083	ABSTANDSHALTER AUS EDELSTAHL L 181
05.19.084	ABSTANDSHALTER AUS EDELSTAHL L 205
05.19.085	ABSTANDSHALTER AUS EDELSTAHL L 229
05.19.042	DOPPEL-L-ABSTANDSHALTER 68
05.19.045	DOPPEL-L-ABSTANDSHALTER 92

PROFILE

ARTIKEL-NR.	ELEMENT
05.19.043	T-PROFIL
05.19.059	L-ZWISCHENPROFIL
05.19.092	STB-T-CH-PRO®-VERSTREBUNGSPROFIL
05.19.093	STB-T-CH-PRO®-VERSTREBUNGSPROFIL KURZ Nur zu verwenden mit Abstandshalter L41 05.19.089 und Abstandshalter L51 Art.-Nr. 05.19.090.

HILFSELEMENTE

ARTIKEL-NR.	ELEMENT
05.19.088	AUFHÄNGEBÜGELSATZ STB-T-CH-PRO®
05.19.108	UNTERER CLIP DER CH-KASSETTE
05.19.106	LANGER VERSTEIFUNGSWINKEL HORIZONTAL CH
05.19.105	KURZER VERSTEIFUNGSWINKEL HORIZONTAL CH
05.19.109	HORIZONTALE MINI-AUSSTEIFUNGSHALTERUNG CH
05.19.123	COEXTRUDIERTER SPIELDICHTUNG
05.19.107	VERSTEIFUNGSPROFIL
05.19.050	PLATTE ZUM FALZEN EINER KASSETTE

BEFESTIGUNGSZUBEHÖR

ARTIKEL-NR.	ELEMENT
STB-T0800	DÜBEL UND SCHRAUBEN-SATZ ZUR BEFESTIGUNG DES MONTAGEWINKELS AN DER MAUER X3 10X80 SECHSK. 3DG BREITER RAND
STB-T0801	DÜBEL UND SCHRAUBEN-SATZ ZUR BEFESTIGUNG DES MONTAGEWINKELS AN DER MAUER SDF-KB-10x80-E EDELSTAHL A4 BREITER RAND
STB-T0300	BEFESTIGUNGSSCHRAUBE HALTERUNGSMONTAGE 5,5X20
STB-T0310	BEFESTIGUNGSSCHRAUBE HALTERUNGSMONTAGE Gleitpunkt JT9-2/5-5.0X25 VARIO INOX-A4
STB-T0311	BOHRSCHRAUBE JT4-3H/5-5,5x19 EDELSTAHL-A2 - FESTPUNKT
STB-T0312	BOHRSCHRAUBE JT9-3H/5-5,5x19 EDELSTAHL-A4 - FESTPUNKT
STB-T0600	SELBSTBOHRENDE SCHRAUBE 4,2x19 EDELSTAHL A2 DIN 7504-N ZYLINDERKOPF GEWÖLBT
STB-T0610	SELBSTBOHRENDE SCHRAUBE 4,2x19 EDELSTAHL A2 DIN 7504-K SECHSKANTKOPF
STB-T0700	FLACHKOPFSCHRAUBE 4,2X20
STB-R0300	NIET ALU/INOX ø4.8X12, KOPF 9,5



Siehe alle verfügbaren
Zubehörteile auf Seite 131.

STB-T-CH-PRO®-SYSTEM

GESAMTDICKENVERHÄLTNIS, JE NACH ABSTANDSHALTER UND DÄMMSTOFF

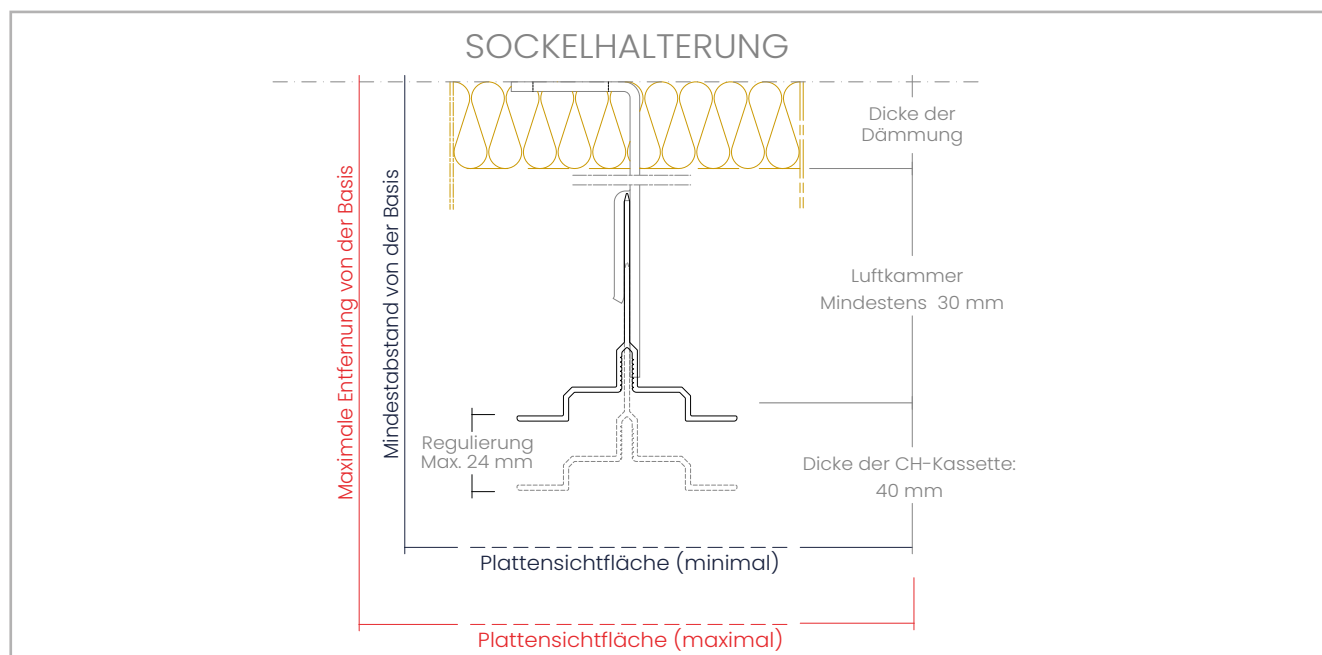

Hinweis: Durch die Verwendung von Isolierscheiben erhöht sich der Abstand zur Außenfläche der Platte um 5 mm.

L-ABSTANDSHALTER	ABSTAND (mm) VOM SOCKEL DER VERANKERUNG BIS ZUR SICHTFLÄCHE DER PLATTE		DÄMMSTOFFDICKE (mm) FÜR EINE REGULIERUNG VON 24 mm*
	MINIMUM	MAXIMUM	MAXIMUM
ARTIKEL-NR. ELEMENT			
05.19.089 L-ABSTANDSHALTER 41	110	120	mit Profil 05.19.093
05.19.090 L-ABSTANDSHALTER 51	120	130	mit Profil 05.19.093
05.19.090 L-ABSTANDSHALTER 51	130	137	—
05.19.041 L-ABSTANDSHALTER 68	137	161	—
05.19.044 L-ABSTANDSHALTER 92	161	185	40
05.19.051 L-ABSTANDSHALTER 116	185	209	60
05.19.052 L-ABSTANDSHALTER 140	209	233	80
05.19.053 L-ABSTANDSHALTER 164	233	257	110
05.19.054 L-ABSTANDSHALTER 188	257	281	130
05.19.055 L-ABSTANDSHALTER 212	281	305	160
05.19.056 L-ABSTANDSHALTER 236	305	329	180
L-ABSTANDSHALTER AUS EDELSTAHL	ABSTAND (mm) VOM SOCKEL DER VERANKERUNG BIS ZUR SICHTFLÄCHE DER PLATTE		DÄMMSTOFFDICKE (mm) FÜR EINE REGULIERUNG VON 24 mm*
ARTIKEL-NR. ELEMENT	MINIMUM	MAXIMUM	MAXIMUM
05.19.078 ABSTANDSHALTER AUS EDELSTAHL L 61	132	156	—
05.19.079 ABSTANDSHALTER AUS EDELSTAHL L 85	156	180	30
05.19.080 ABSTANDSHALTER AUS EDELSTAHL L 109	180	204	60
05.19.081 ABSTANDSHALTER AUS EDELSTAHL L 133	204	228	80
05.19.082 ABSTANDSHALTER AUS EDELSTAHL L 157	228	252	100
05.19.083 ABSTANDSHALTER AUS EDELSTAHL L 181	252	276	130
05.19.084 ABSTANDSHALTER AUS EDELSTAHL L 205	276	300	150
05.19.085 ABSTANDSHALTER AUS EDELSTAHL L 229	300	324	180
DOPPEL-L-ABSTANDSHALTER	ABSTAND (mm) VOM SOCKEL DER VERANKERUNG BIS ZUR SICHTFLÄCHE DER PLATTE		DÄMMSTOFFDICKE (mm) FÜR EINE REGULIERUNG VON 24 mm*
ARTIKEL-NR. ELEMENT	MINIMUM	MAXIMUM	MAXIMUM
05.19.042 DOPPEL-L-ABSTANDSHALTER 68	137	161	—
05.19.045 DOPPEL-L-ABSTANDSHALTER 92	161	185	40

* Bei der Berechnung der maximal zulässigen Dicke wurde eine starre Dämmung berücksichtigt, die die maximale Regulierung jedes Systems gewährleistet und eine Luftkammer von ≥ 30 mm beibehält.

STB-T-SZ

STECKSYSTEM

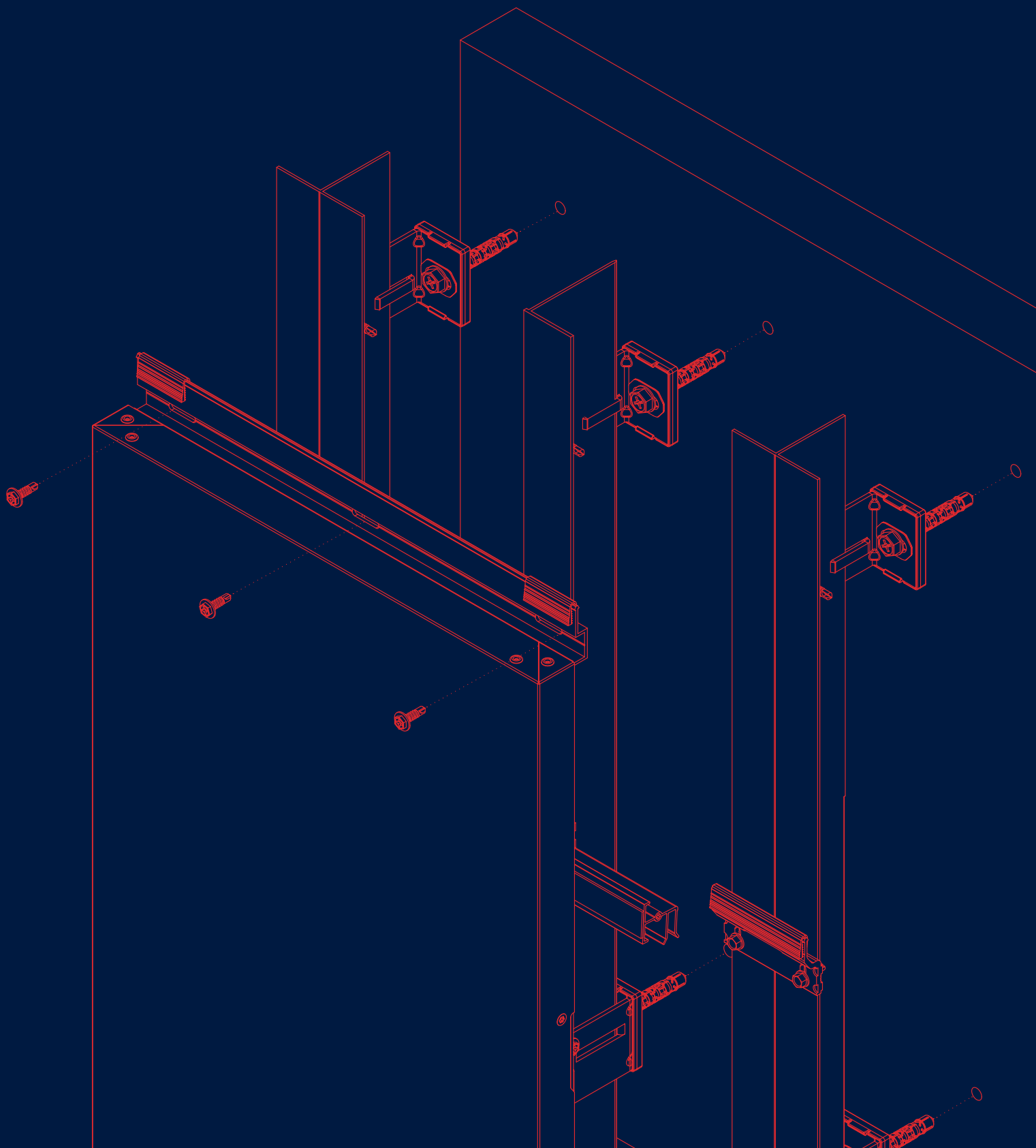

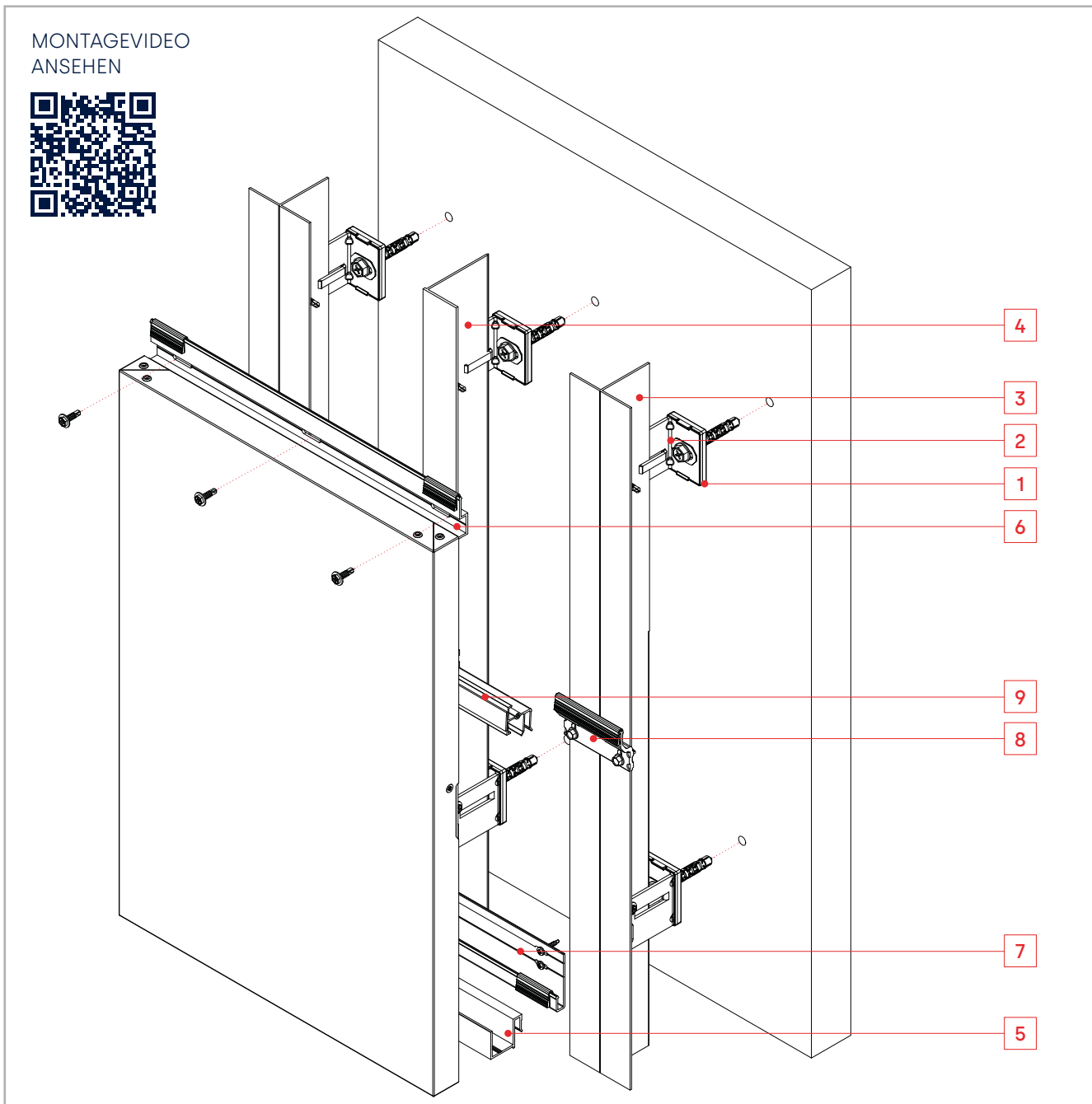

Das **STB-T-SZ** ist ein Systembausatz auf Basis von Kassetten aus **STACBOND-Verbundplatten für die Montage von hinterlüfteten Fassaden**. Es ist ein Nut- und Federsystem mit verdeckter Befestigung, das vielseitig und schnell zu montieren ist. Es wurde speziell für die Durchführung von Fassaden mit horizontaler oder vertikaler Modulation, mit überwiegend blinden Teilen und/oder kleinen Flächen von Öffnungen oder linearen Öffnungen entwickelt.

Mit diesem System können wir auch gebogene Kassetten ausführen.

Es besteht aus zwei Profilen aus Aluminiumlegierung 6063 T5/T6, auf denen die bereits geformten Kassetten verankert sind:

- Unteres Nut-Profil, sogenanntes **S-Profil**.
- Oberes Feder-Profil, sogenanntes **Z-Profil**.

Die Unterkonstruktion besteht aus **L-Abstandshaltern** (Legierung 5005 H24 oder INOX AISI 304/430) und **T-, L- oder T-OMEGA-Profilen** (Legierung 6063 T5/T6).

Diese Abstandshalter haben unterschiedliche Längen, um die erforderliche Dicke der Wärmedämmung aufzunehmen und alle Unregelmäßigkeiten der Fassade auszugleichen. Für die Unterbrechung der Wärmebrücke hat **STAC** spezielle **DÄMMKEILE** entwickelt, die zwischen den L-Abstandshaltern und der vertikalen Verkleidung angebracht werden.

KEIL UND RILLENSCHEIBE (1)

ARTIKEL-NR. 05.19.068 / 05.19.072 / 05.19.066

ARTIKEL-NR. 05.19.070

Optionale Dämmkeile und Dämmrillenscheiben, um Wärmebrücken bei den Abstandshaltern zu vermeiden.

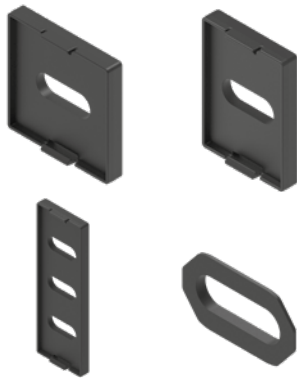

DOPPEL-L-ABSTANDSHALTER

ARTIKEL-NR. 05.19.042 / 05.19.045

Zur Befestigung des Profils und des Systems an der Stütze an der Kreuzung von 2 Ständern.

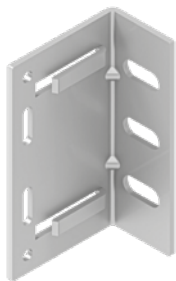

L-ZWISCHENPROFIL (4)

ARTIKEL-NR. 05.19.059

In der Zwischenposition der Kassetten, zur Befestigung der SZ-Kassette und der **KURZEN** Halterung der horizontalen Versteifung.



L-ABSTANDSHALTER (*) (2)

ARTIKEL-NR. 05.19.041/ 05.19.044 / 05.19.051 / 05.19.052 / 05.19.053 / 05.19.054 / 05.19.055 / 05.19.056

Zur Profil- und Systembefestigung an der Halterung. Erhältlich in verschiedenen Größen, je nach gewünschter Systemstärke.

(*) Auch aus EDELSTAHL erhältlich

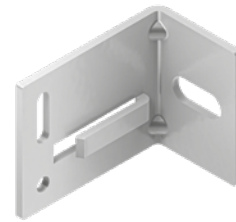

T-PROFIL (3)

ARTIKEL-NR. 05.19.043

In den vertikalen Fugen zwischen den Kassetten und in den Zwischenpositionen, zur Befestigung der SZ-Kassette und der **LANGEN** Halterung der horizontalen Versteifung.



T-OMEGA-PROFIL

ARTIKEL-NR. 05.19.061

In den vertikalen Fugen zwischen den Kassetten und in den Zwischenpositionen, zur Befestigung der SZ-Kassette und der **MINI**-Halterung der horizontalen Versteifung.



STB-T-SZ-SYSTEM

ELEMENTE DES SYSTEMS

S-PROFIL (5)

ARTIKEL-NR. 05.19.121

Es wird im unteren Teil der SZ-Kassette installiert.



Z-PROFIL (6)

ARTIKEL-NR. 05.19.122

Es wird im oberen Teil der SZ-Kassette installiert.

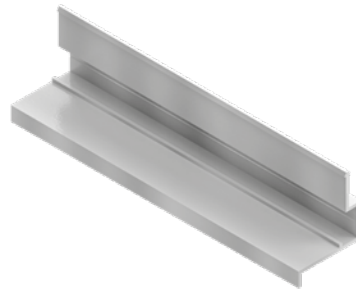

ANFANGSPROFIL (7)

ARTIKEL-NR. 05.19.099

Zur Unterstützung der ersten Kassette am Fuß der Fassade.

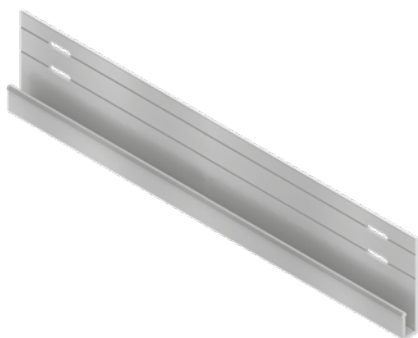

SZ-HALTERUNG DER HORIZONTALEN VERSTEIFUNG (8)

ARTIKEL-NR. 05.19.101 / 05.19.100 / 05.19.110

Erhältlich in den Größen **LANG**, **KURZ** und **MINI**, je nach Art der verwendeten Verstrebung.

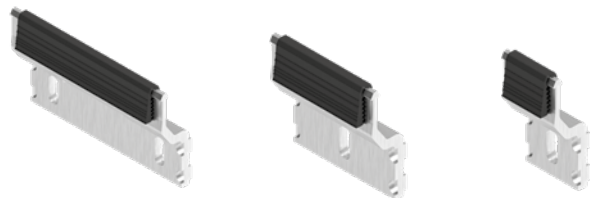

KOEXTRUDIERTER SPALTDICHTUNG

ARTIKEL-NR. 05.19.129

Zu montieren an Starterprofil und Z-Profil.

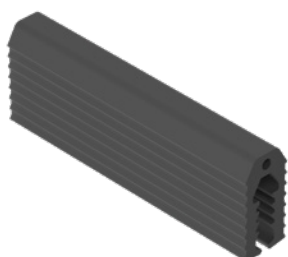

VERSTEIFUNGSPROFIL (9)

ARTIKEL-NR. 05.19.107

Es wird an der Rückseite der Kassette befestigt, passt auf spezielle Halterungen und ermöglicht die Ausführung von größeren Kassetten (Breite und Höhe), die vollständig demontierbar und wiederverwendbar sind.

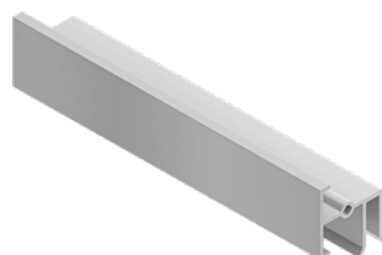

STB-T-SZ-VERSTÄRKUNG

ARTIKEL-NR. 05.19.049

Sie wird an der senkrechten Verstrebung befestigt und an die Rückseite der Kassette geklebt, so dass höhere Kassette ausgeführt werden können.



BEFESTIGUNGSSCHRAUBE FÜR ABSTANDSHALTER / VERSTREBUNG

ARTIKEL-NR. STB-T0300 / STB-T0310 / STB-T0311 / STB-T0312

Zur Befestigung der Verstrebung am Abstandshalter.



FLACHKOPFSCHRAUBE (*)

ARTIKEL-NR. STB-T0700

Zur Befestigung der Versteifung an den Enden der Kassette.

(*) Möglichkeit der Lieferung in lackierter Ausführung



BEFESTIGUNGSSCHRAUBE UND -DÜBEL

ARTIKEL-NR. STB-T0800 / STB-T0801

Zur Befestigung von Abstandshaltern an einer Beton- oder Ziegelwand. Die spezifische Belastung ist durch einen Extraktionstest gemäß ETAG 020 zu prüfen.



SCHRAUBE ZUR BEFESTIGUNG AN DER VERSTREBUNG

ARTIKEL-NR. STB-T0600 / STB-T0610

Zur Befestigung der SZ-Kassette, der SZ-HALTERUNG DER HORIZONTALEN VERSTEIFUNG und des ANFANGSPROFILS am T-Profil, L-Profil oder T-OMEGA-PROFIL.

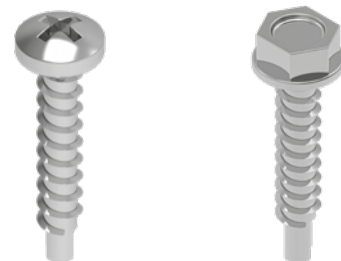

MULTIGRIP BLINDNIETE (*)

ARTIKEL-NR. STB-R0300

Für das Formen der Kassette

(*) Möglichkeit der Lieferung in lackierter Ausführung



STB-T-SZ-SYSTEM

SZ-STANDARDKASSETTE

Die Standardkassetten des **STB-T-SZ**-Systems haben 30 mm große Flansche. Sie werden mechanisch mittels Nieten direkt an den S- und Z-Längsprofilen zum Formen befestigt.

Das **S-Profil** wird unten und das **Z-Profil** oben auf dem Tablett angebracht. Die Profile verleihen den Kassetten eine hohe Längssteifigkeit.

FLACHE KASSETTE

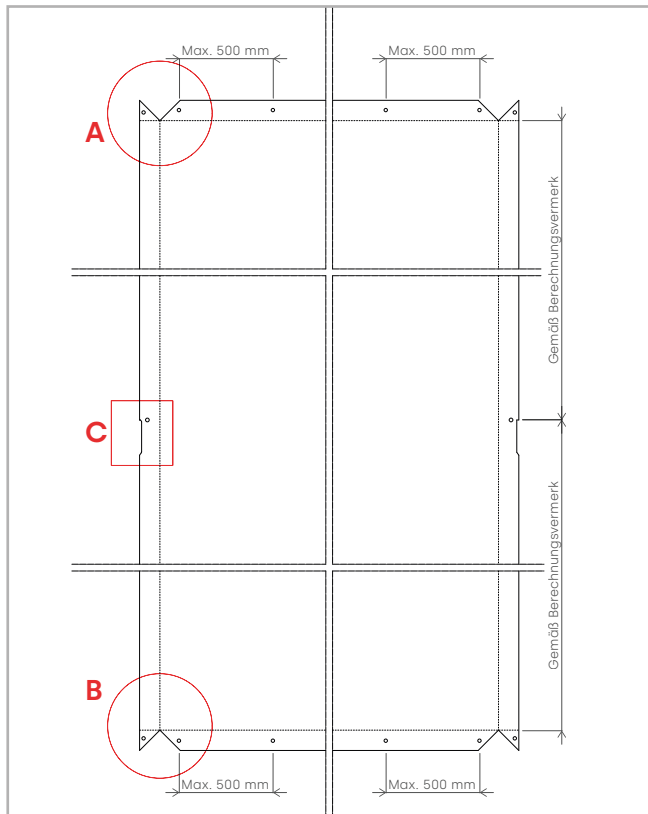

GEFORMTE KASSETTE



DETAIL A

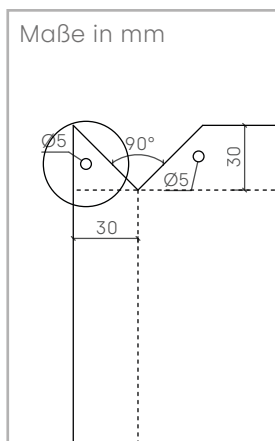

DETAIL B

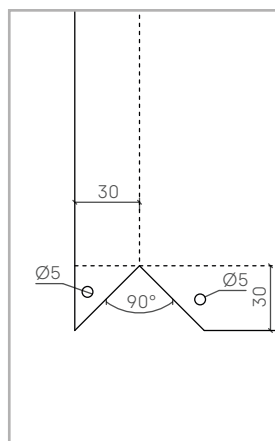

DETAIL C

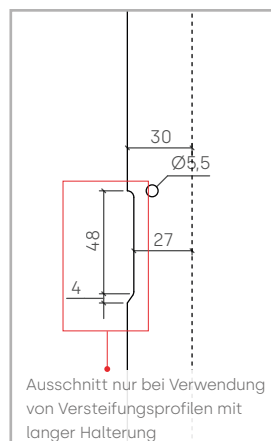

VIDEO ANSEHEN
FORMEN EINER
KASSETTE



ANFANGSPROFIL UND SPALTDICHTUNG

Die koextrudierte Spaltdichtung lässt sich leicht in das **Z-Profil** und das **Anfangsprofil** einbauen, mit einem maximalen Spalt von 500 mm zwischen ihnen.

Dadurch werden mögliche Schwingungen zwischen den Kassetten vermieden und die Einstellung der Kassetten erleichtert, um die korrekte Nivellierung der Teile zu gewährleisten.

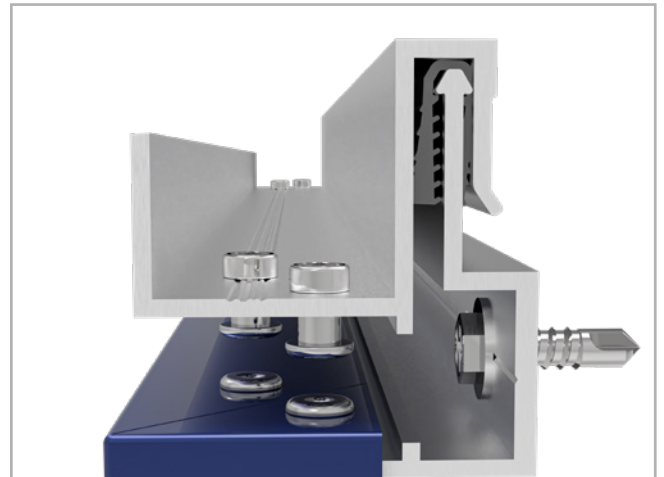
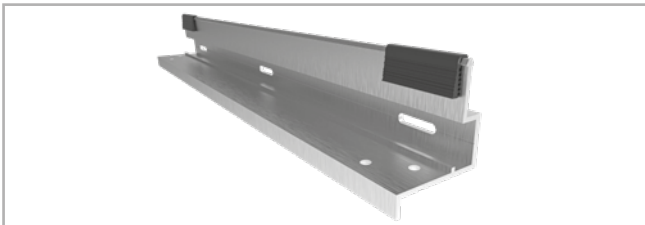
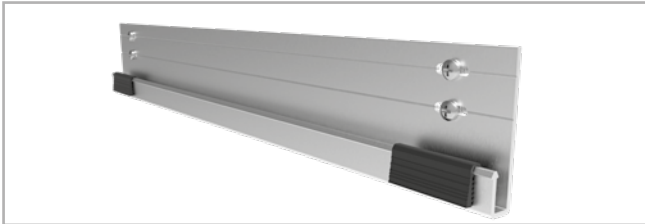
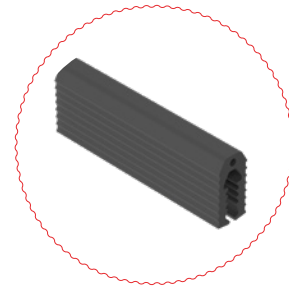

VERWENDUNG DER STB-T-SZ-VERSTÄRKUNG

Die Verwendung der STB-T-SZ-Verstärkung hängt von der Höhe der Kassette und der Windlast am Projektstandort ab.

Sie muss an jedem der Verstreibungsprofile verwendet werden, an denen die Verbundplattenkassette befestigt ist.

Die STB-T-SZ-Verstärkung wird mit einer Niete am **T- oder L-Verstreibungsprofil** befestigt und mit doppelseitigem Klebeband und Spezialkleber an der Vorderseite der Verstärkung angebracht.

Anschließend wird die Kassette angebracht, die **auf der Rückseite mit der Verstärkung verklebt** wird.

Die Anzahl der anzubringenden STB-T-SZ-Verstärkungen wird im Windberechnungsvermerk des technischen Büros von **STACBOND** angegeben.



ENTWICKLUNG DES **STB-T-SZ**-SYSTEMS zum **STB-T-SZ-evo®**-SYSTEM

NEUE ELEMENTE DES SYSTEMS

NEUE HORIZONTALE VERSTEIFUNG

Die horizontale Versteifung ist ein optionales stranggepresstes Aluminiumprofil, das die Ausführung von **SZ-Kassetten mit großen Abmessungen sowohl in horizontaler als auch in vertikaler Modulation ermöglicht und die freie Demontage der Kassette und ihre anschließende Wiederverwendung erlaubt** (im Gegensatz zu den Kassetten, in denen die STB-T-SZ-Verstärkung verwendet wird).

Die Horizontalaussteifung muss in die SZ-Halterungen der horizontalen Versteifung eingesetzt werden, die an allen Verstreibungsprofilen vormontiert sind.

Die Verwendung dieser Versteifungen **verbessert** nicht nur **die Vielseitigkeit des STB-T-SZ-Systems**, sondern ermöglicht auch eine Vergrößerung des **maximalen Abstandes zwischen den Verstreibungen** im Vergleich zu einem System ohne Versteifungen oder mit STB-T-SZ-Verstärkungen.

ANBRINGUNG DER HORIZONTALEN VERSTEIFUNG



Den Klebbereich der Versteifung und der Kassette mit einem speziellen Reiniger reinigen.

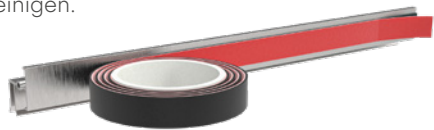

Mit Klebeband 3M VHB Serie GPH-160GF* 1,6 mm dick und 25 mm breit verkleben.

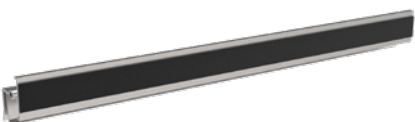

*Die Verklebung kann auch mit einem elastischen Kleber erfolgen, der speziell für diese Anwendung geeignet ist.

Die Anzahl der anzubringenden Versteifungen wird im Windberechnungsvermerk des technischen Büros von **STACBOND** angegeben.

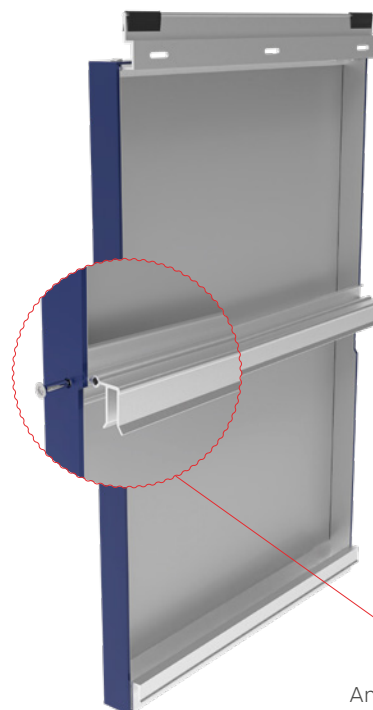

Das System ist mit der Omega-Unterkonstruktion kompatibel.

An den Enden mit Schrauben befestigen.

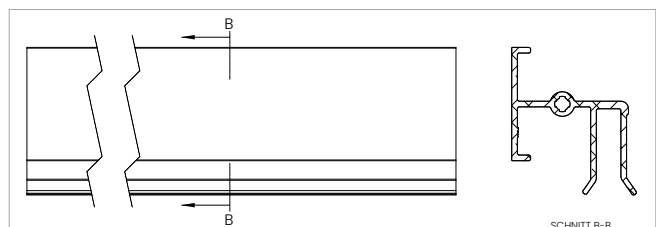

ENTWICKLUNG DES **STB-T-SZ**-SYSTEMS zum **STB-T-SZ-evo®**-SYSTEM

NEUE FORMEN DER MODULATION

HORIZONTALE UND VERTIKALE MODULATIONEN

Dank der Anbringung der Versteifung **ermöglicht** das **evo®-System horizontale und vertikale Modulationen**, mit vollständig **demontierbaren** und **wiederverwendbaren** Kassetten.

Neben der Vielseitigkeit bei der Modulation **ermöglicht es einen maximalen Abstand zwischen den vertikalen Verstreibungen von 1200 mm***, viel größer als beim traditionellen SZ-System.



*Die Größe ist gemäß dem spezifischen STACBOND-Berechnungsvermerk zu konsultieren.



EINSPARUNGEN BEI DEN MATERIALIEN

Neue, leichtere und effizientere S-, Z-Profile und Anfangsprofile.

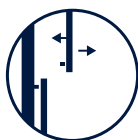

DEMONTIERBAR UND WIEDERVERWENDBAR

Dank der horizontalen Versteifung können die Kassetten leicht ausgetauscht werden.

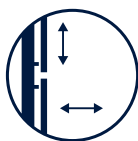

FASSADEN OHNE GRENZEN

Konzipiert für die Ausführung von Fassaden mit horizontaler oder vertikaler Modulation.

STB-T-SZ-SYSTEM

LISTE DER ARTIKELNUMMERN

DÄMMKEILE

ARTIKEL-NR.	ELEMENT
05.19.066	DÄMMKEIL FÜR DOPPEL-L-ABSTANDS- HALTER MIT ARTIKEL-NR.: 05.19.042 / 05.19.045
05.19.068	DÄMMKEIL FÜR L-ABSTANDSHALTER MIT ARTIKEL-NR.: 05.19.053 / 05.19.054 / 05.19.055 / 05.19.056 / 05.19.082 / 05.19.083 / 05.19.084 / 05.19.085
05.19.072	DÄMMKEIL FÜR L-ABSTANDSHALTER MIT ARTIKEL-NR.: 05.19.041 / 05.19.044 / 05.19.051 / 05.19.052 / 05.19.078 / 05.19.079 / 05.19.080 / 05.19.081
05.19.070	3 x RIEMENSSCHEIBE FÜR KEILE MIT ARTI- KEL-NR.: 05.19.066 / 05.19.068 / 05.19.072

ABSTANDSHALTER

ARTIKEL-NR.	ELEMENT
05.19.041	L-ABSTANDSHALTER 68
05.19.044	L-ABSTANDSHALTER 92
05.19.051	L-ABSTANDSHALTER 116
05.19.052	L-ABSTANDSHALTER 140
05.19.053	L-ABSTANDSHALTER 164
05.19.054	L-ABSTANDSHALTER 188
05.19.055	L-ABSTANDSHALTER 212
05.19.056	L-ABSTANDSHALTER 236
05.19.078	ABSTANDSHALTER AUS EDELSTAHL L 61
05.19.079	ABSTANDSHALTER AUS EDELSTAHL L 85
05.19.080	ABSTANDSHALTER AUS EDELSTAHL L 109
05.19.081	ABSTANDSHALTER AUS EDELSTAHL L 133
05.19.082	ABSTANDSHALTER AUS EDELSTAHL L 157
05.19.083	ABSTANDSHALTER AUS EDELSTAHL L 181
05.19.084	ABSTANDSHALTER AUS EDELSTAHL L 205
05.19.085	ABSTANDSHALTER AUS EDELSTAHL L 229
05.19.042	DOPPEL-L-ABSTANDSHALTER 68
05.19.045	DOPPEL-L-ABSTANDSHALTER 92

PROFILE

ARTIKEL-NR.	ELEMENT
05.19.043	T-PROFIL
05.19.059	L-ZWISCHENPROFIL
05.19.061	T-OMEGA-PROFIL
05.19.121	S-PROFIL
05.19.122	Z-PROFIL
05.19.099	ANFANGSPROFIL

HILFSELEMENTE

ARTIKEL-NR.	ELEMENT
05.19.101	SZ LANGE HALTERUNG DER HORIZONTALEN VERSTEIFUNG
05.19.100	SZ KURZE HALTERUNG DER HORIZONTALEN VERSTEIFUNG
05.19.110	SZ MINI-HALTERUNG DER HORIZONTALEN VERSTEIFUNG
05.19.123	COEXTRUDIERTER SPIELDICHUNG
05.19.107	VERSTEIFUNGSPROFIL
05.19.049	STB-T-SZ-VERSTÄRKUNG

BEFESTIGUNGSZUBEHÖR

ARTIKEL-NR.	ELEMENT
STB-T0800	DÜBEL UND SCHRAUBEN-SATZ ZUR BEFESTIGUNG DES MONTAGEWINKELS AN DER MAUER X3 10X80 SECHSK. 3DG BREITER RAND
STB-T0801	DÜBEL UND SCHRAUBEN-SATZ ZUR BEFESTIGUNG DES MONTAGEWINKELS AN DER MAUER SDF-KB-10x80-E EDELSTAHL A4 BREITER RAND
STB-T0300	BEFESTIGUNGSSCHRAUBE HALTERUNGSMONTAGE 5.5X20
STB-T0310	BEFESTIGUNGSSCHRAUBE HALTERUNGSMONTAGE GLEITPUNKT JT9-2/5-5.0X25 VARIO INOX-A4
STB-T0311	BOHRSCHRAUBE JT4-3H/5-5,5x19 EDELSTAHL-A2 - FESTPUNKT
STB-T0312	BOHRSCHRAUBE JT9-3H/5-5,5x19 EDELSTAHL-A4 - FESTPUNKT
STB-T0600	SELBSTBOHRENDE SCHRAUBE 4,2x19 EDELSTAHL A2 DIN 7504-N ZYLINDERKOPF GEWÖLBT
STB-T0610	SELBSTBOHRENDE SCHRAUBE 4,2x19 EDELSTAHL A2 DIN 7504-K SECHSKANTKOPF
STB-T0700	FLACHKOPFSCHRAUBE 4,2x20
STB-R0300	NIET ALU/INOX Ø4.8X12, KOPF 9,5

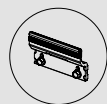

Siehe alle verfügbaren
Zubehörteile auf Seite 131.

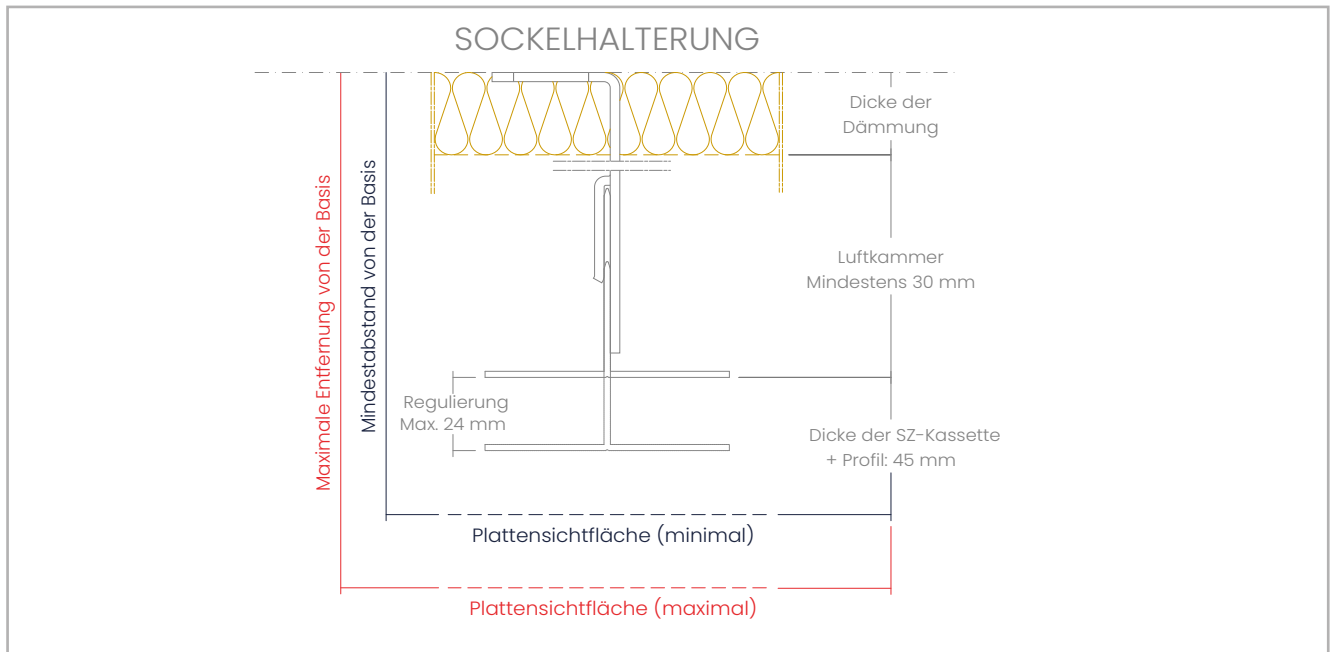

Hinweis: Durch die Verwendung von Isolierscheiben erhöht sich der Abstand zur Außenfläche der Platte um 5 mm.

L-ABSTANDSHALTER		ABSTAND (mm) VOM SOCKEL DER VERANKERUNG BIS ZUR SICHTFLÄCHE DER PLATTE		DÄMMSTOFFDICKE (mm) FÜR DIE REGULIERUNG VON 24 mm*
ARTIKEL-NR. ELEMENT		MINIMUM	MAXIMUM	MAXIMUM
05.19.041	L-ABSTANDSHALTER 68	121	145	—
05.19.044	L-ABSTANDSHALTER 92	145	169	40
05.19.051	L-ABSTANDSHALTER 116	169	193	60
05.19.052	L-ABSTANDSHALTER 140	193	217	80
05.19.053	L-ABSTANDSHALTER 164	217	241	110
05.19.054	L-ABSTANDSHALTER 188	241	265	130
05.19.055	L-ABSTANDSHALTER 212	265	289	160
05.19.056	L-ABSTANDSHALTER 236	289	313	180

L-ABSTANDSHALTER AUS EDELSTAHL		ABSTAND (mm) VOM SOCKEL DER VERANKERUNG BIS ZUR SICHTFLÄCHE DER PLATTE		DÄMMSTOFFDICKE (mm) FÜR DIE REGULIERUNG VON 24 mm*
ARTIKEL-NR. ELEMENT		MINIMUM	MAXIMUM	MAXIMUM
05.19.078	ABSTANDSHALTER AUS EDELSTAHL L 61	116	140	—
05.19.079	ABSTANDSHALTER AUS EDELSTAHL L 85	140	164	30
05.19.080	ABSTANDSHALTER AUS EDELSTAHL L 109	164	188	60
05.19.081	ABSTANDSHALTER AUS EDELSTAHL L 133	188	212	80
05.19.082	ABSTANDSHALTER AUS EDELSTAHL L 157	212	236	100
05.19.083	ABSTANDSHALTER AUS EDELSTAHL L 181	236	260	130
05.19.084	ABSTANDSHALTER AUS EDELSTAHL L 205	260	284	150
05.19.085	ABSTANDSHALTER AUS EDELSTAHL L 229	284	308	180

DOPPEL-L-ABSTANDSHALTER		ABSTAND (mm) VOM SOCKEL DER VERANKERUNG BIS ZUR SICHTFLÄCHE DER PLATTE		DÄMMSTOFFDICKE (mm) FÜR DIE REGULIERUNG VON 24 mm*
ARTIKEL-NR. ELEMENT		MINIMUM	MAXIMUM	MAXIMUM
05.19.042	DOPPEL-L-ABSTANDSHALTER 68	121	145	—
05.19.045	DOPPEL-L-ABSTANDSHALTER 92	145	169	40

*Bei der Berechnung der maximal zulässigen Dicke wurde eine starre Dämmung berücksichtigt, die die maximale Regulierung jedes Systems gewährleistet und einen Luftspalt von ≥ 30 mm aufrechterhält.

STACBOND
more than you see

STB-T-SZ-PRO®

STECKSYSTEM

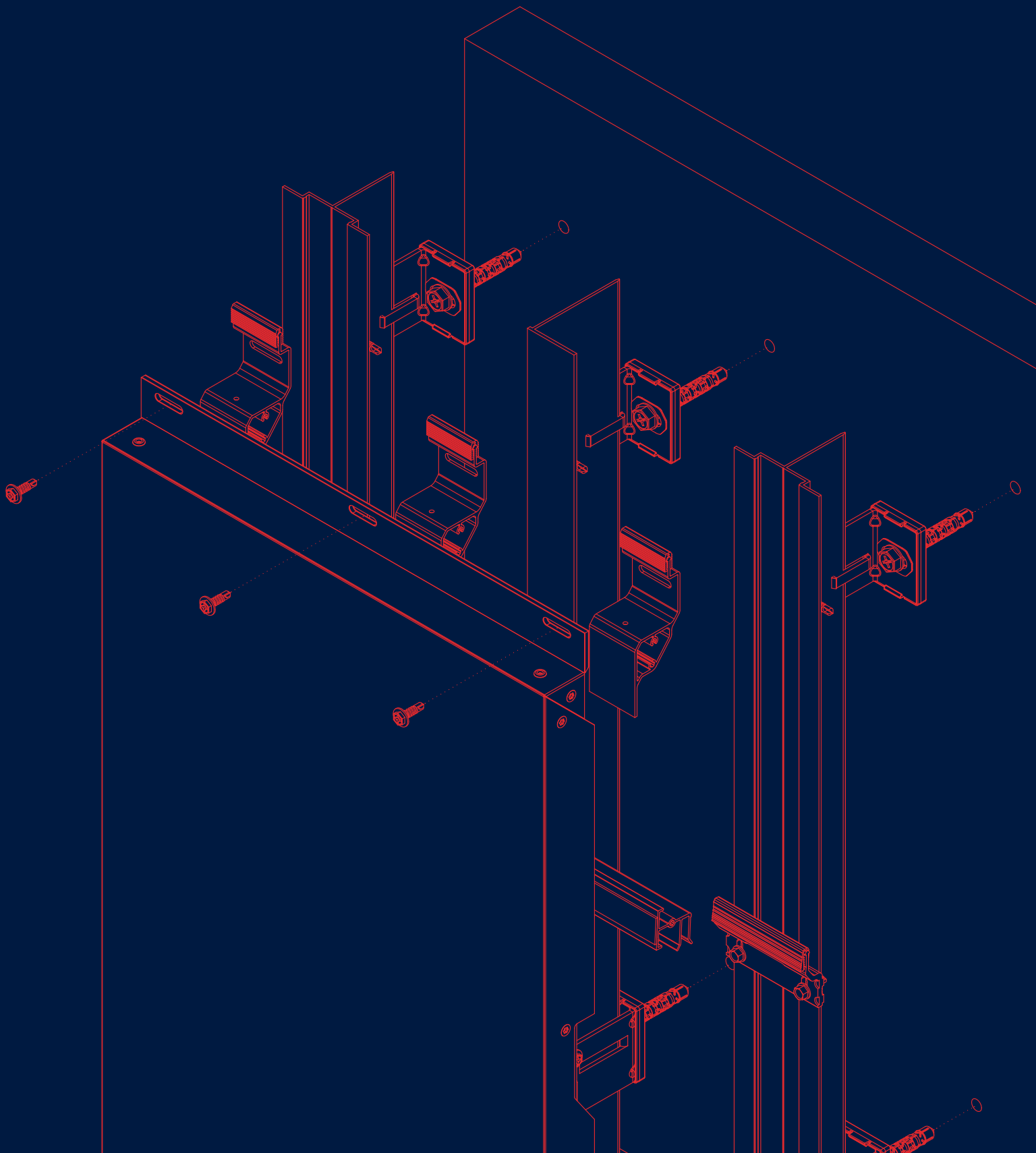

STB-T-SZ-PRO®-SYSTEM

BESCHREIBUNG

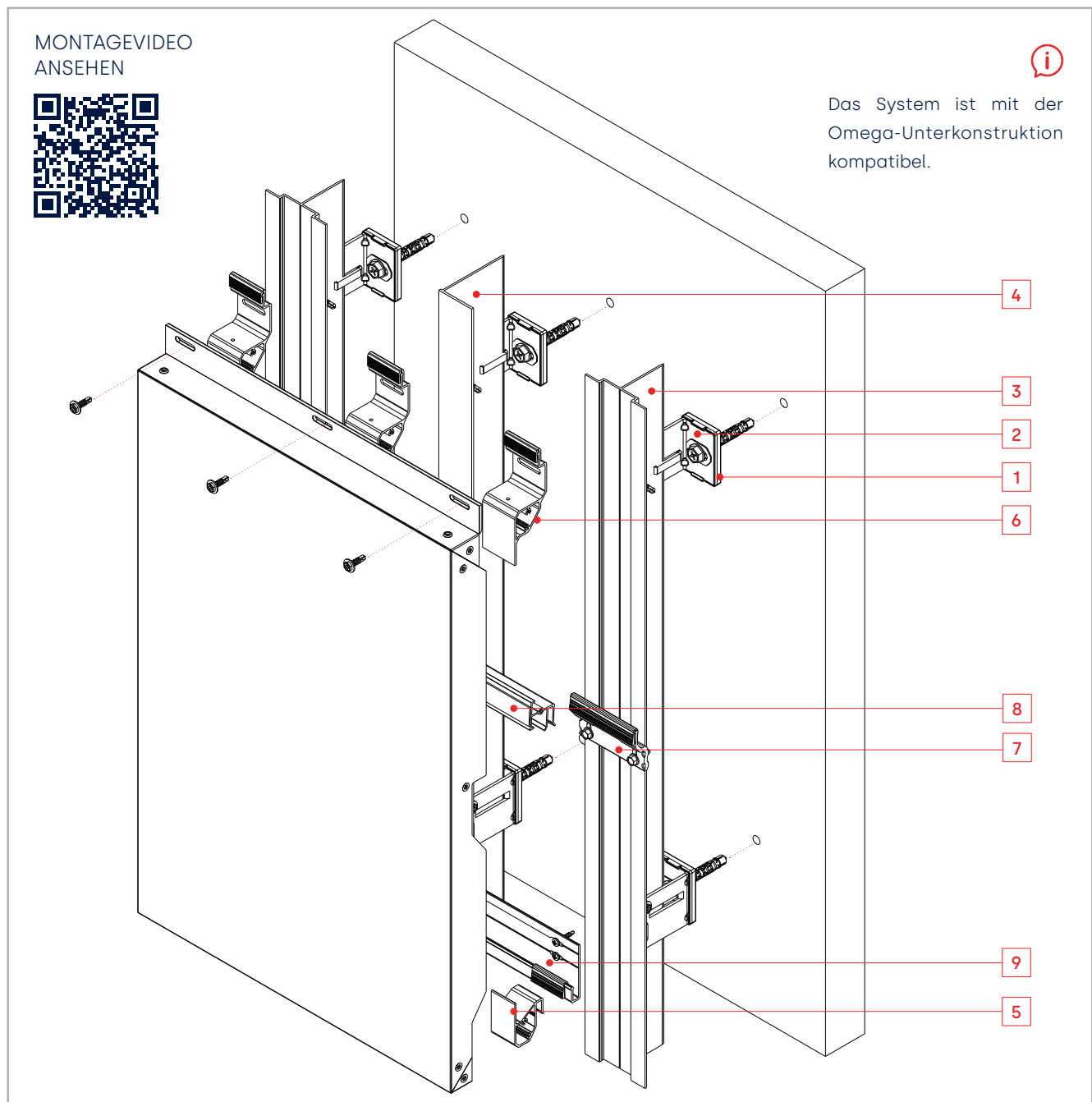

Das **STB-T-SZ-PRO®** ist ein Systembausatz auf der Basis von Kassetten aus **STACBOND**-Verbundplatten **für die Montage von hinterlüfteten Fassaden**. Es ist ein Nut- und Federsystem mit verdeckter Befestigung, das vielseitig und schnell zu montieren ist. Es wurde speziell für die Durchführung von Fassaden mit horizontaler oder vertikaler Modulation, mit überwiegend blinden Teilen und/oder kleinen Flächen von Öffnungen oder linearen Öffnungen entwickelt.

Es besteht aus zwei Profilen aus Aluminiumlegierung 6063 T5/T6, auf denen die bereits geformten Kassetten verankert sind:

- Unterer Nut-Winkel, sogenannter **S-Winkel**.
- Oberer Feder-Winkel, sogenannter **Z-Winkel**.

Die Unterkonstruktion besteht aus **L-Abstandshaltern** (Legierung 5005 H24 oder INOX AISI 304/430) und **T-, L- oder T-OMEGA-Profilen** (Legierung 6063 T5/T6).

Diese Abstandshalter haben unterschiedliche Längen, um die erforderliche Dicke der Wärmedämmung aufzunehmen und alle Unregelmäßigkeiten der Fassade auszugleichen. Für die Unterbrechung der Wärmebrücke hat **STAC** spezielle **DÄMMKEILE** entwickelt, die zwischen den L-Abstandshaltern und der vertikalen Verkleidung angebracht werden.

KEIL UND RILLENSCHEIBE (1)

ARTIKEL-NR. 05.19.068 / 05.19.072 / 05.19.066

ARTIKEL-NR. 05.19.070

Optionale Dämmkeile und Dämmrillenscheiben, um Wärmebrücken bei den Abstandshaltern zu vermeiden.

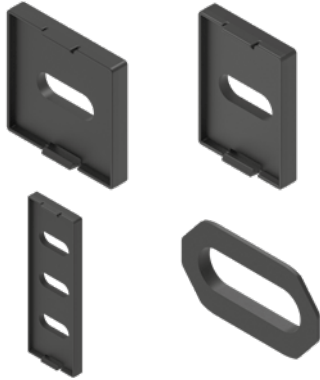

DOPPEL-L-ABSTANDSHALTER

ARTIKEL-NR. 05.19.042 / 05.19.045

Zur Befestigung des Profils und des Systems an der Stütze an der Kreuzung von 2 Ständern.

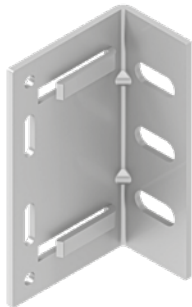

L-ZWISCHENPROFIL (4)

ARTIKEL-NR. 05.19.059

In der Zwischenposition der Kassetten, zur Befestigung der SZ-Kassette und der **KURZEN** Halterung der horizontalen Versteifung.



L-ABSTANDSHALTER (*) (2)

ARTIKEL-NR. 05.19.041/ 05.19.044 / 05.19.051 / 05.19.052 /

05.19.053 / 05.19.054 / 05.19.055 / 05.19.056

Zur Profil- und Systembefestigung an der Halterung. Erhältlich in verschiedenen Größen, je nach gewünschter Systemstärke.

(*) Auch aus edelstahl erhältlich

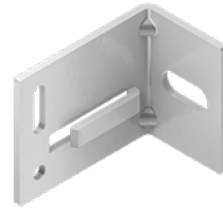

T-OMEGA-PROFIL (3)

ARTIKEL-NR. 05.19.061

In vertikalen Fugen zwischen Kassetten, für die Befestigung der SZ-Kassetten und der **MINI- oder LANGEN** Halterung der horizontalen Versteifung.



T-PROFIL

ARTIKEL-NR. 05.19.043

In vertikalen Fugen zwischen Kassetten, für die Befestigung der SZ-Kassette und der **LANGEN** Halterung der horizontalen Versteifung.



STB-T-SZ-PRO®-SYSTEM

ELEMENTE DES SYSTEMS

S-WINKEL (5)

ARTIKEL-NR. 05.19.096 / 05.19.097

Erhältlich in den Größen **KURZ** und **LANG**. Es wird im unteren Teil der SZ-Kassette installiert.

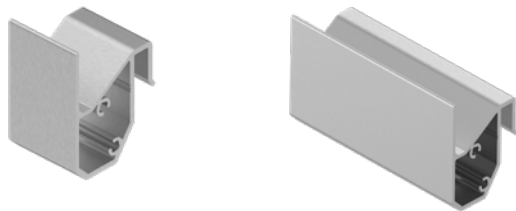

Z-WINKEL (6)

ARTIKEL-NR. 05.19.094 / 05.19.095

Erhältlich in den Größen **KURZ** und **LANG**. Es wird im oberen Teil der SZ-Kassette installiert.

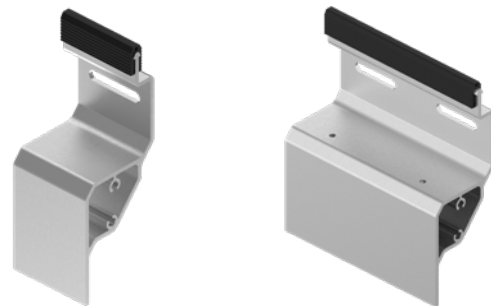

ANFANGSPROFIL

ARTIKEL-NR. 05.19.099

Zur Unterstützung der ersten Kassette am Fuß der Fassade.

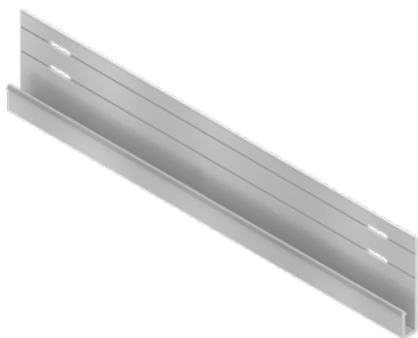

SZ-HALTERUNG DER HORIZONTALEN VERSTEIFUNG (7)

ARTIKEL-NR. 05.19.101 / 05.19.100 / 05.19.110

Erhältlich in den Größen **LANG**, **KURZ** und **MINI**, je nach Art der verwendeten Verstrebung.

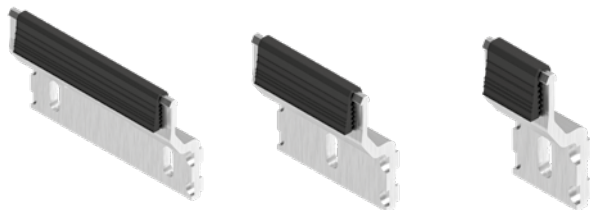

NAHTABDICHTUNG FÜR DURCHGEHENDE PROFILE

ARTIKEL-NR. 05.19.129

Wird in das Starterprofil aufgenommen.

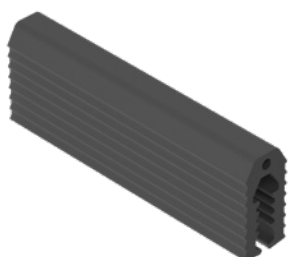

VERSTEIFUNGSPROFIL (8)

ARTIKEL-NR. 05.19.107

Es wird an der Rückseite der Kassette befestigt, passt auf spezielle Halterungen und ermöglicht die Ausführung von größeren Kassetten (Breite und Höhe), die vollständig demontierbar und wiederverwendbar sind.

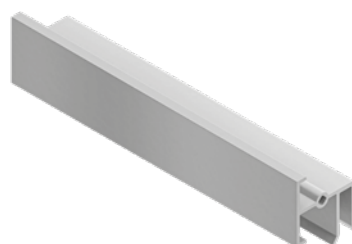

BEFESTIGUNGSSCHRAUBE FÜR ABSTANDSHALTER / VERSTREBUNG

ARTIKEL-NR. STB-T0300 / STB-T0310 / STB-T0311 / STB-T0312

Zur Befestigung der Verstrebung am Abstandshalter.



SCHRAUBE ZUR BEFESTIGUNG AN DER VERSTREBUNG

ARTIKEL-NR. STB-T0600 / STB-T0610

Zur Befestigung der SZ-PRO®-Kassette, **der SZ-HALTERUNG DER HORIZONTALEN VERSTEIFUNG** und des **ANFANGSPROFILS** am T-, L- oder T-OMEGA-Profil.

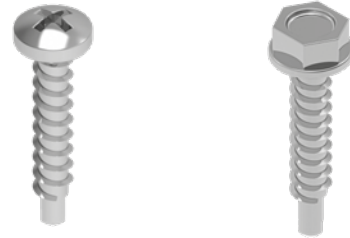

FLACHKOPFSCHRAUBE (*)

ARTIKEL-NR. STB-T0700

Zum Befestigen der Versteifungen an den Enden der Kassette.

(*) Möglichkeit der Lieferung in lackierter Ausführung



STB-T-SZ-PRO[®]-SYSTEM

STANDARDKASSETTE MIT KURZER KLAPPE

Die Standardablagen des **STB-T-SZ-PRO[®]** Systems sind einfacher zu bearbeiten als CH-Blechs. Auch die Formgebung ist einfacher, da sie mit Schrauben erfolgt, die direkt an den S- und Z-Winkeln befestigt sind.

Die **S-Klammer** wird unten und die **Z-Klammer** oben auf dem Blech angebracht.

Die Halterungen sparen im Vergleich zu herkömmlichen SZ-Systemen erhebliche Mengen an Profilmaterial.

FLACHE KASSETTE

GEFORMTE KASSETTE

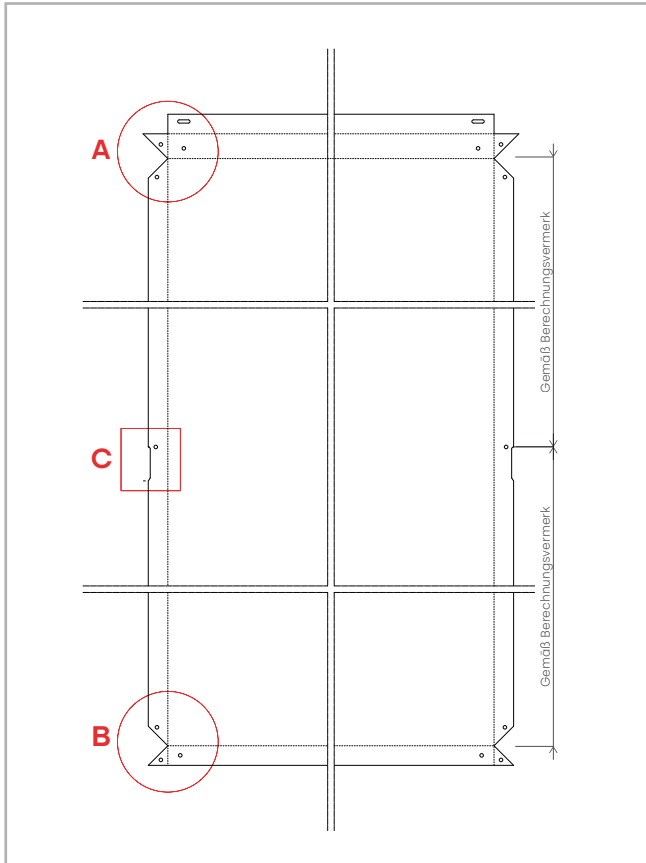

DETAIL A

DETAIL B

DETAIL C

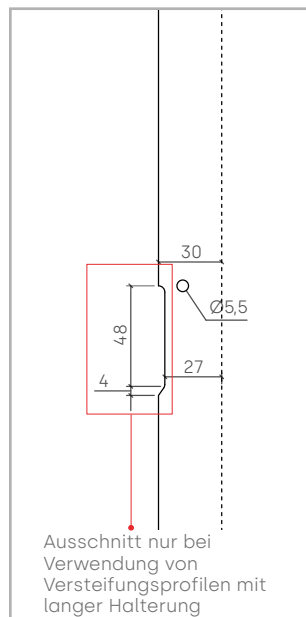
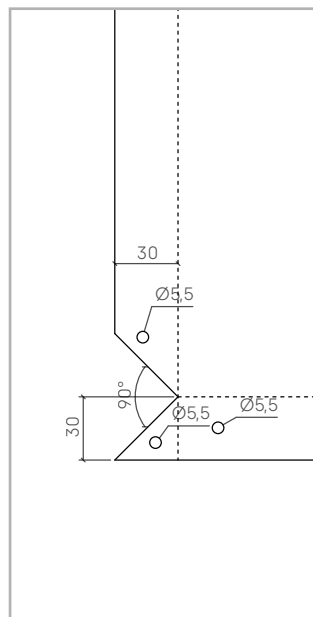
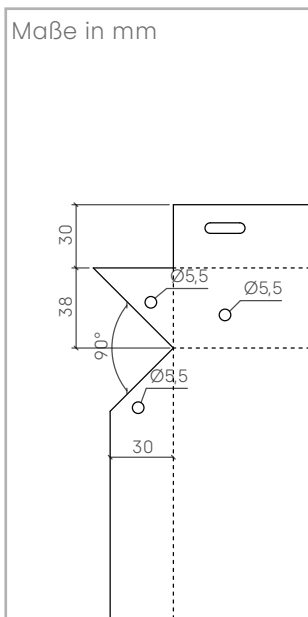

STB-T-SZ-PRO®-SYSTEM

SZ-STANDARDBLASSE MIT LANGER KLAPPE

Die **STB-T-SZ-PRO®-Systembleche** können auch mit Flanschen länger als 48 mm ausgeführt werden. Aber sie sind einfacher zu bearbeiten als CH-Bleche. Auch die Formgebung ist einfacher, da sie mit Schrauben erfolgt, die direkt an den **S- und Z-Halterungen** befestigt sind.

FLACHE KASSETTE

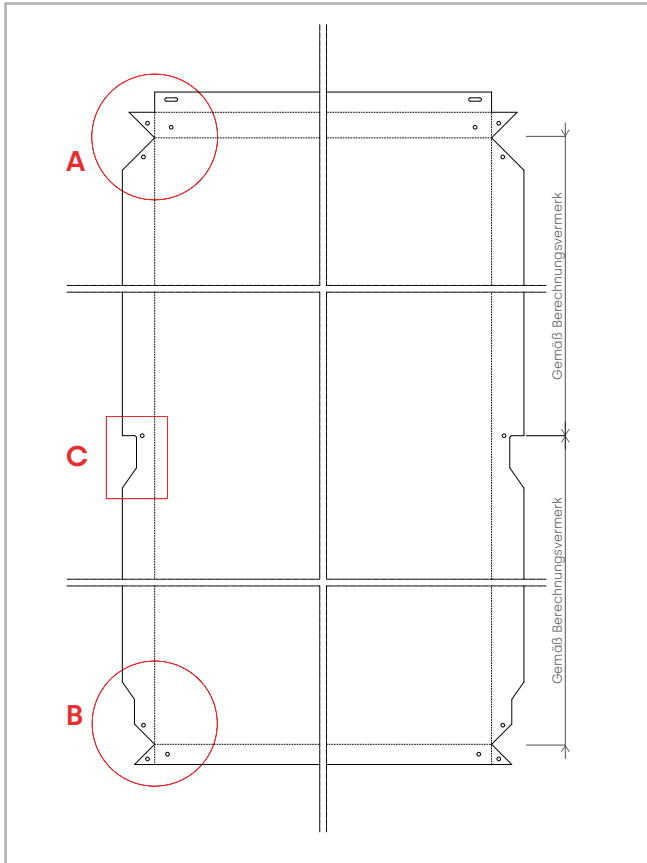

Die **S-Klammer** wird unten und die **Z-Klammer** oben auf dem Blech angebracht.

Die Halterungen sparen im Vergleich zu herkömmlichen SZ-Systemen erhebliche Mengen an Profilmaterial.

GEFORMTE KASSETTE

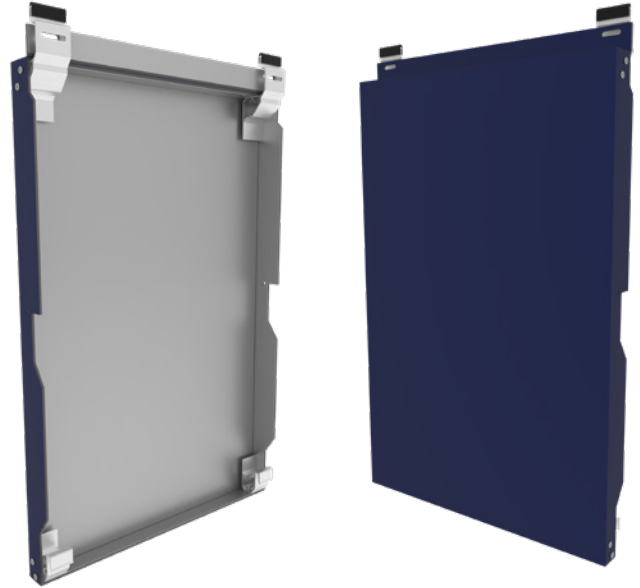

Die **STB-T-SZ-PRO®**-Kassette mit langer Klappe leitet das Wasser in den vertikalen Fugen besser ab.

DETAIL A

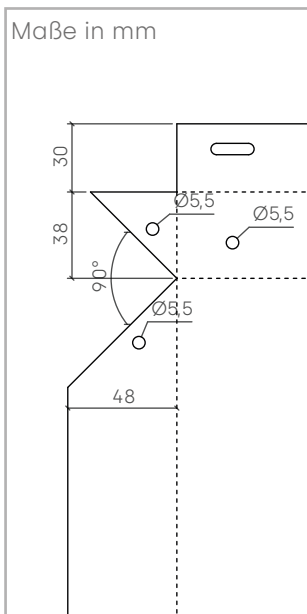

DETAIL B

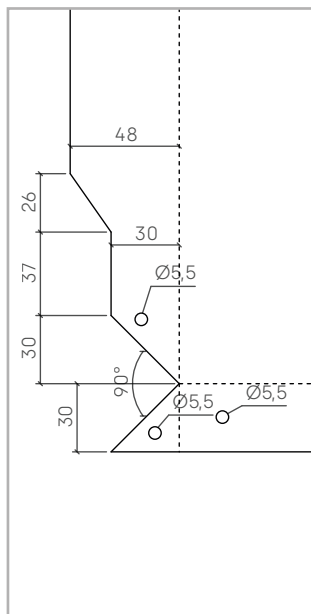

DETAIL C

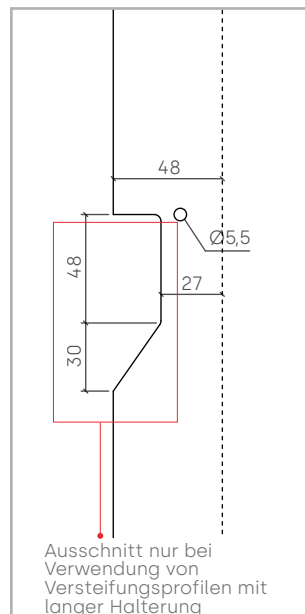

VIDEO ANSEHEN
FORMEN EINER
KASSETTE



STB-T-SZ-PRO®-SYSTEM

NEUE ELEMENTE DES SYSTEMS

NEUE HORIZONTALE VERSTEIFUNG

Die horizontale Versteifung ist ein optionales stranggepresstes Aluminiumprofil, das die Ausführung von SZ-Kassetten mit **großen Abmessungen sowohl in horizontaler als auch in vertikaler Modulation ermöglicht und die freie Demontage der Kassette und ihre anschließende Wiederverwendung erlaubt** (im Gegensatz zu den Kassetten, in denen die STB-T-SZ-Verstärkung verwendet wird).

Das T-Profil muss in die SZ-Halterungen der horizontalen Versteifung eingesetzt werden, die an allen Verstrebungsprofilen vormontiert sind.

Die Verwendung dieser Versteifungen **verbessert nicht nur die Vielseitigkeit des STB-T-SZ-PRO®-Systems**, sondern ermöglicht auch eine **Vergrößerung des maximalen Abstandes zwischen den Verstrebungen** im Vergleich zu einem System ohne Versteifung oder mit STB-T-SZ-Verstärkungen.

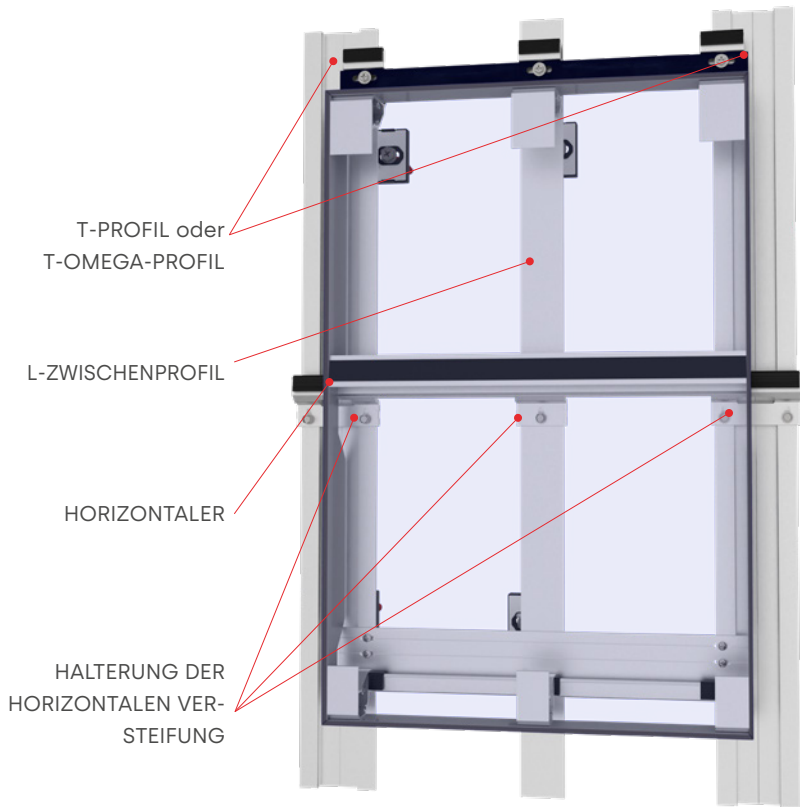

ANBRINGUNG DER HORIZONTALEN VERSTEIFUNG

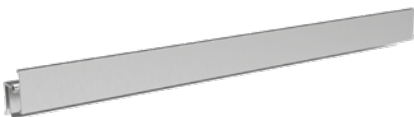

Den Klebbereich der Versteifung und der Kassette mit einem speziellen Reiniger reinigen.

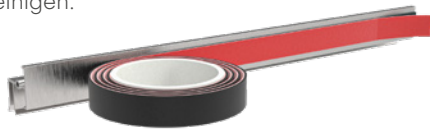

Mit Klebeband 3M VHB Serie GPH-160GF* 1,6 mm dick und 25 mm breit verkleben.



*Die Verklebung kann auch mit einem elastischen Kleber erfolgen, der speziell für diese Anwendung geeignet ist.

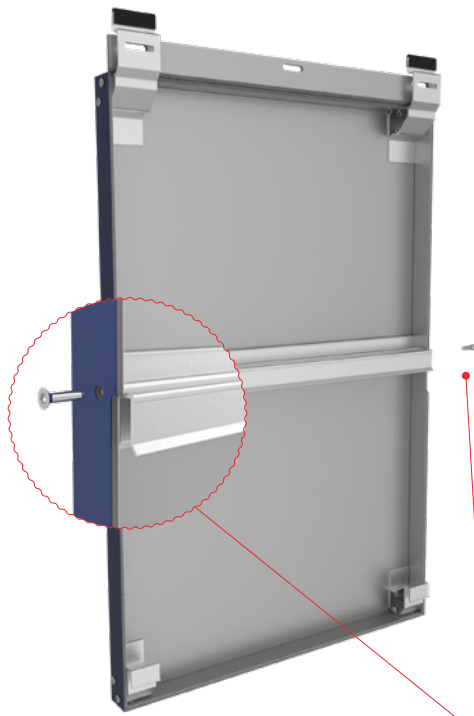

Das System ist mit der Omega-Unterkonstruktion kompatibel.

An den Enden mit Schrauben befestigen.



Die Anzahl der anzubringenden Versteifungen wird in der Windberechnung des technischen Büros von **STACBOND** angegeben.

ENTWICKLUNG DES **STB-T-SZ**-SYSTEMS zum **STB-T-SZ-PRO®**-SYSTEM

HILFSELEMENTE

NEUE "Z"- UND "S"-WINKEL

Mit diesem neuen Zubehör haben wir ein durchgehendes verdecktes Befestigungssystem in ein **Punktbefestigungssystem umgewandelt**, das nur aus **Schrauben** (ohne Niete) besteht.

Die horizontalen Fugen (jetzt 8 mm) haben einen **doppelten oberen Flansch**, der ihnen optische Einheitlichkeit verleiht. Darüber hinaus sind die vertikalen Fugen völlig frei von jeglichen Befestigungselementen.

Deswegen ist das **STB-T-SZ-PRO®-System** jetzt:

- Das ästhetischste der verdeckten Befestigungssysteme.
- Das System mit den geringsten Materialkosten.
- Das System, das am schnellsten zu formen ist.
- Das System, das am leichtesten und schnellsten zu montieren ist.
- Das System, das am wettbewerbsfähigsten, am meisten PRO® ist.

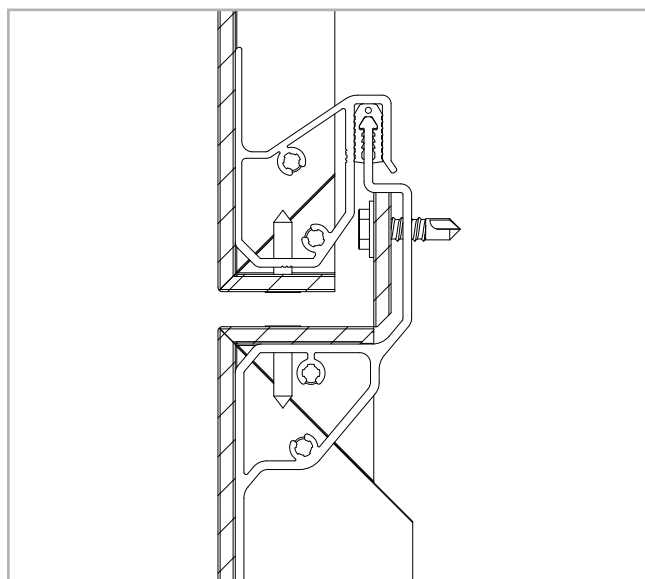

Position der Z- und S-WINKEL an der geformten Kassette.



ENTWICKLUNG DES **STB-T-SZ**-SYSTEMS zum **STB-T-SZ-PRO®**-SYSTEM NEUE ELEMENTE DES SYSTEMS

NEUES ANFANGSPROFIL UND NEUE SPALTDICHTUNG

Die koextrudierte **Spaltdichtung** wird einfach auf das Anfangsprofil an den **Z-Winkeln** montiert.

Diese Dichtung wird vorinstalliert auf den Z-Winkeln des **STB-T-SZ-PRO®-Systems** geliefert.

Diese ermöglicht mögliche Vibrationen zwischen den Kassetten zu vermeiden und die Kassetten können so eingestellt werden, dass die korrekte Nivellierung der Teile gewährleistet wird.

Wir haben auch ein **neues Anfangsprofil**, um die erste Kassette am Fuß der Fassade anzubringen, wobei dieses komplett verdeckt ist.

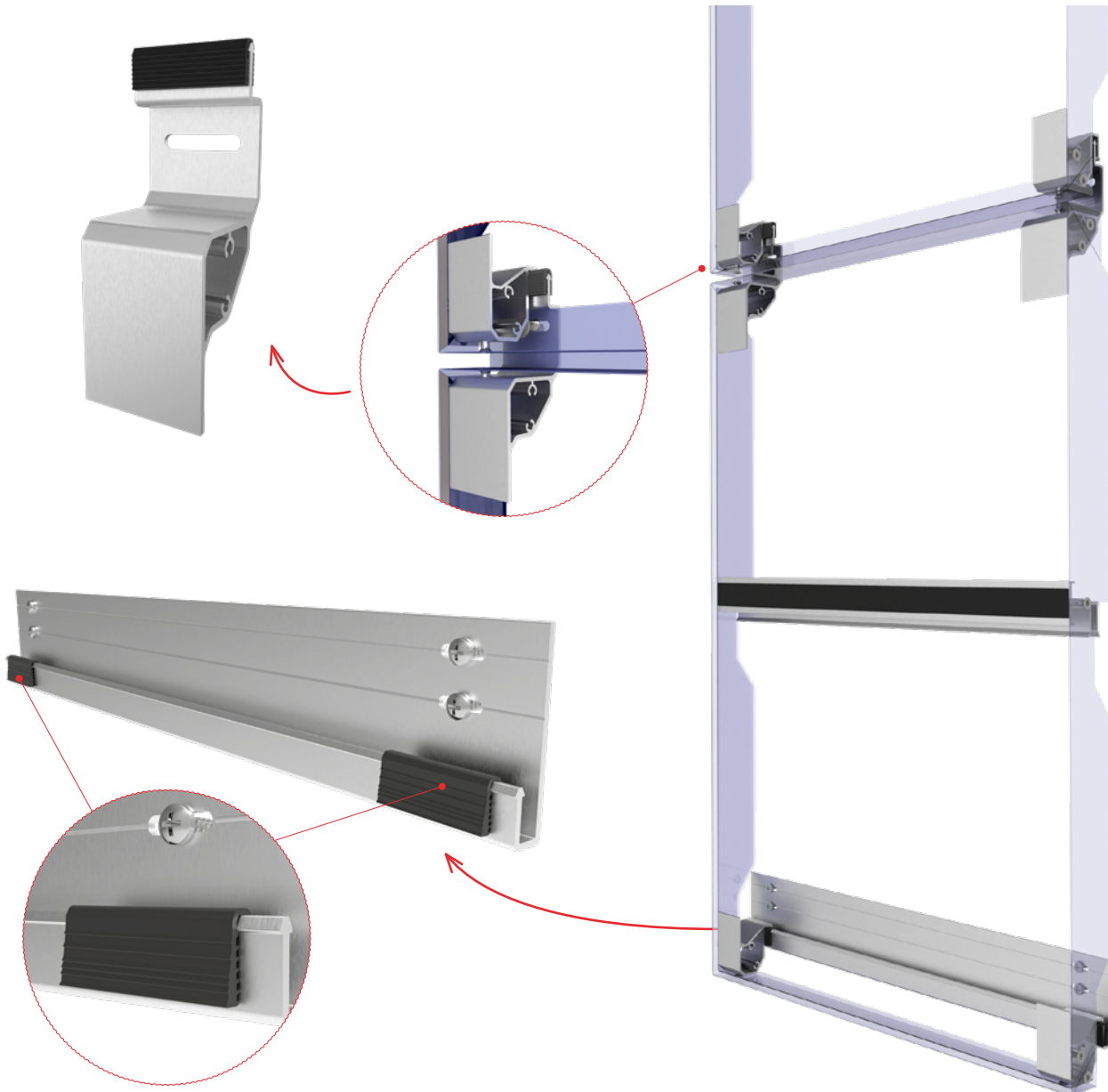
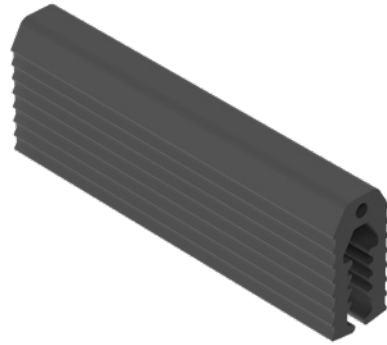

ENTWICKLUNG DES **STB-T-SZ**-SYSTEMS zum **STB-T-SZ-PRO®**-SYSTEM

NEUE ELEMENTE DES SYSTEMS

ÜBERKOPFVERBINDUNGEN

Die langen Winkel ermöglichen eine einfache Herstellung von Überkopfverbindungen.

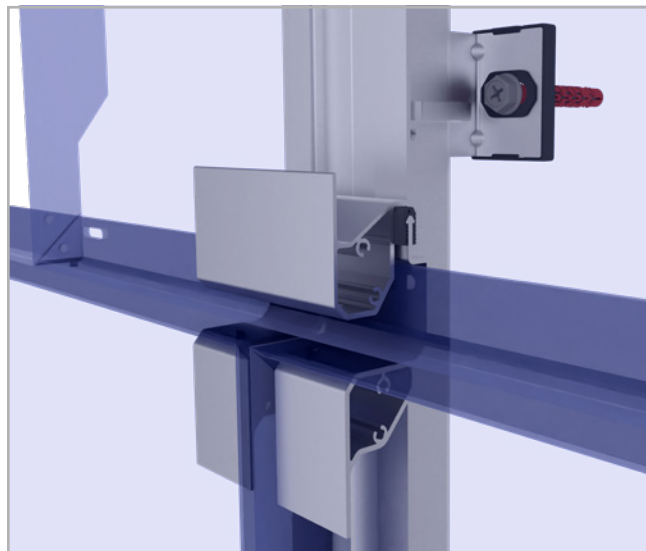
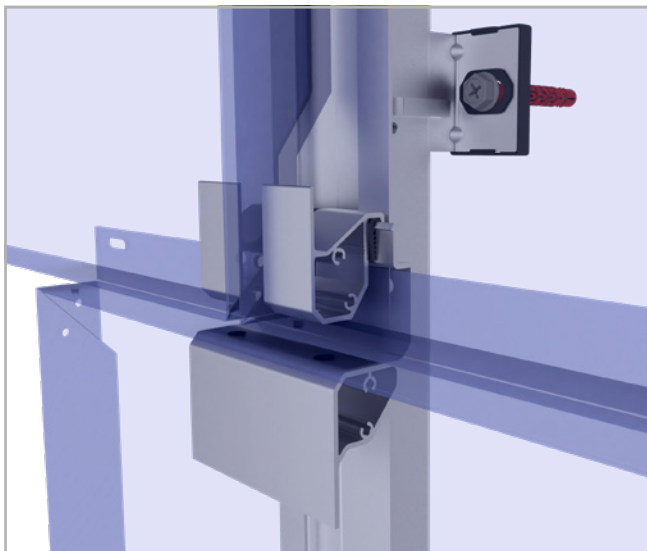

MÖGLICHKEIT VON DURCHGEHENDEN ABSCHLÜSSEN

Die horizontale Versteifung ermöglicht die Ausführung von durchgehenden Abschlüssen und Einfassungen, was mit dem STB-SZ-System (unabhängige Einfassungen) nicht möglich war.

Die horizontale Versteifung ermöglicht die Ausführung von durchgehenden Abschlüssen und Einfassungen, was mit dem STB-T-SZ-System nicht möglich war.



Einfassungen mit dem früheren **STB-T-SZ-System**.



Durchgehende Einfassungen mit dem **PRO®-System**.

ENTWICKLUNG DES **STB-T-SZ**-SYSTEMS zum **STB-T-SZ-PRO®**-SYSTEM NEUE FORMEN DER MODULATION

HORIZONTALE UND VERTIKALE MODULATIONEN

Das **PRO®**-System ermöglicht die Ausführung von leichteren Fassaden mit weniger Material und geringerer Montagezeit.

Neben der Vielseitigkeit bei der Modulation **ermöglicht es einen maximalen Abstand zwischen den vertikalen Verstrebungen von 1200 mm***, viel größer als beim traditionellen SZ-System.

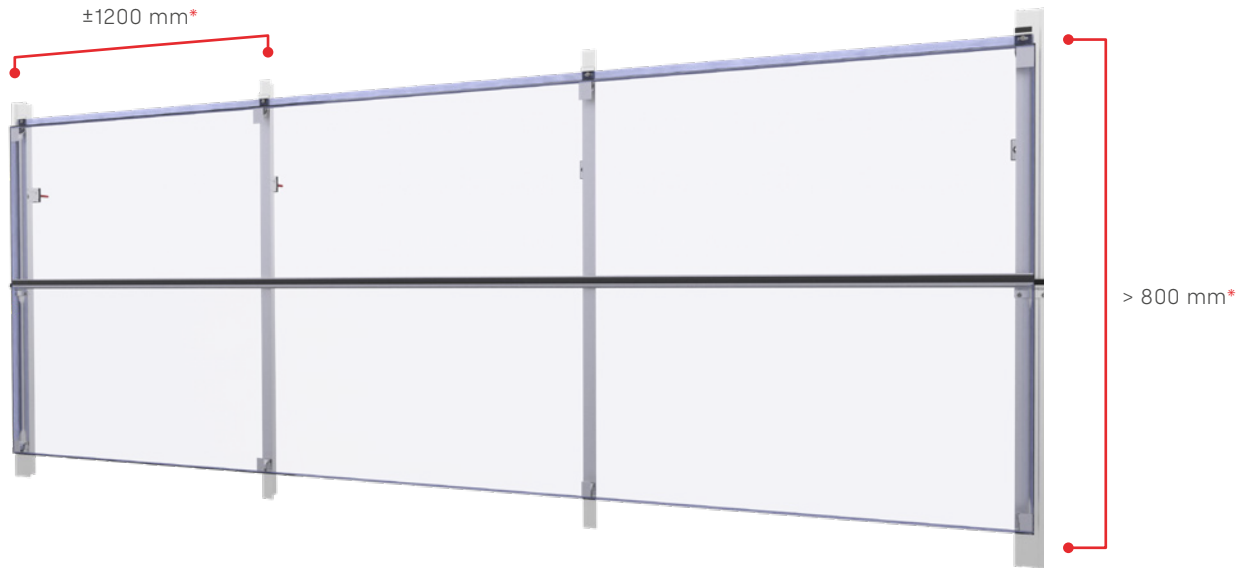

* Die Größe ist gemäß dem spezifischen STACBOND-Berechnungsvermerk zu konsultieren.



EINSPARUNGEN BEI DEN MATERIALIEN

Es können größere Abstände zwischen den Verstrebungen erzielt werden und dadurch wird eine Einsparung bei der Menge der zu benutzenden Unterkonstruktion ermöglicht.

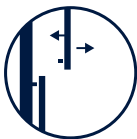

DEMONTIERBAR UND WIEDERVERWENDBAR

Dank der horizontalen Versteifung können die Kassetten leicht ausgetauscht werden.

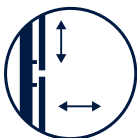

FASSADEN OHNE GRENZEN

Konzipiert für die Ausführung von Fassaden mit horizontaler und vertikaler Modulation.



MEHR ÄSTHETIK

Das System ermöglicht die Ausführung von durchgehenden Einfassungen und horizontalen Fugen mit der gleichen Oberfläche wie die Platte.

DÄMMKEILE

ARTIKEL-NR.	ELEMENT
05.19.066	DÄMMKEIL FÜR DOPPEL-L-ABSTANDS- HALTER MIT ARTIKEL-NR.: 05.19.042 / 05.19.045
05.19.068	DÄMMKEIL FÜR L-ABSTANDSHALTER MIT ARTIKEL-NR.: 05.19.053 / 05.19.054 / 05.19.055 / 05.19.056 / 05.19.082 / 05.19.083 / 05.19.084 / 05.19.085
05.19.072	DÄMMKEIL FÜR L-ABSTANDSHALTER MIT ARTIKEL-NR.: 05.19.041 / 05.19.044 / 05.19.051 / 05.19.052 / 05.19.078 / 05.19.079 / 05.19.080 / 05.19.081
05.19.070	3 x RIEMENSCHEIBE FÜR KEILE MIT ARTI- KEL-NR.: 05.19.066 / 05.19.068 / 05.19.072

ABSTANDSHALTER

ARTIKEL-NR.	ELEMENT
05.19.041	L-ABSTANDSHALTER 68
05.19.044	L-ABSTANDSHALTER 92
05.19.051	L-ABSTANDSHALTER 116
05.19.052	L-ABSTANDSHALTER 140
05.19.053	L-ABSTANDSHALTER 164
05.19.054	L-ABSTANDSHALTER 188
05.19.055	L-ABSTANDSHALTER 212
05.19.056	L-ABSTANDSHALTER 236
05.19.078	ABSTANDSHALTER AUS EDELSTAHL L 61
05.19.079	ABSTANDSHALTER AUS EDELSTAHL L 85
05.19.080	ABSTANDSHALTER AUS EDELSTAHL L 109
05.19.081	ABSTANDSHALTER AUS EDELSTAHL L 133
05.19.082	ABSTANDSHALTER AUS EDELSTAHL L 157
05.19.083	ABSTANDSHALTER AUS EDELSTAHL L 181
05.19.084	ABSTANDSHALTER AUS EDELSTAHL L 205
05.19.085	ABSTANDSHALTER AUS EDELSTAHL L 229
05.19.042	DOPPEL-L-ABSTANDSHALTER 68
05.19.045	DOPPEL-L-ABSTANDSHALTER 92

PROFILE

ARTIKEL-NR.	ELEMENT
05.19.043	T-PROFIL
05.19.059	L-ZWISCHENPROFIL
05.19.061	T-OMEGA-PROFIL
05.19.099	ANFANGSPROFIL
05.19.107	VERSTEIFUNGSPROFIL

HILFSELEMENTE

ARTIKEL-NR.	ELEMENT
05.19.101	SZ LANGE HALTERUNG DER HORIZONTALEN VERSTEIFUNG
05.19.100	SZ KURZE HALTERUNG DER HORIZONTALEN VERSTEIFUNG
05.19.110	SZ MINI-HALTERUNG DER HORIZONTALEN VERSTEIFUNG
05.19.123	COEXTRUDIERTER SPIELDICHTUNG
05.19.096	S-WINKEL KURZ
05.19.097	S-WINKEL LANG
05.19.094	Z-WINKEL KURZ
05.19.095	Z-WINKEL LANG

BEFESTIGUNGSZUBEHÖR

ARTIKEL-NR.	ELEMENT
STB-T0800	DÜBEL UND SCHRAUBEN-SATZ ZUR BEFESTIGUNG DES MONTAGEWINKELS AN DER MAUER X3 10X80 SECHSK. 3DG BREITER RAND
STB-T0801	DÜBEL UND SCHRAUBEN-SATZ ZUR BEFESTIGUNG DES MONTAGEWINKELS AN DER MAUER SDF-KB-10x80-E EDELSTAHL A4 BREITER RAND
STB-T0300	BEFESTIGUNGSSCHRAUBE HALTERUNGSMONTAGE 5,5X20
STB-T0310	BEFESTIGUNGSSCHRAUBE HALTERUNGSMONTAGE GLEITPUNKT JT9-2/5-5,0X25 VARIO INOX-A4
STB-T0311	BOHRSCHRAUBE JT4-3H/5-5,5x19 EDELSTAHL-A2 - FESTPUNKT
STB-T0312	BOHRSCHRAUBE JT9-3H/5-5,5x19 EDELSTAHL-A4 - FESTPUNKT
STB-T0600	SELBSTBOHRENDE SCHRAUBE 4,2x19 EDELSTAHL A2 DIN 7504-N ZYLINDERKOPF GEWÖLBT
STB-T0610	SELBSTBOHRENDE SCHRAUBE 4,2x19 EDELSTAHL A2 DIN 7504-K SECHSKANTKOPF
STB-T0700	FLACHKOPFSCHRAUBE 4,2x20

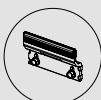

Siehe alle verfügbaren
Zubehörteile auf Seite 131.

STB-T-SZ-PRO®-SYSTEM

GESAMTDICKENVERHÄLTNISS, JE NACH ABSTANDSHALTER UND DÄMMSTOFF

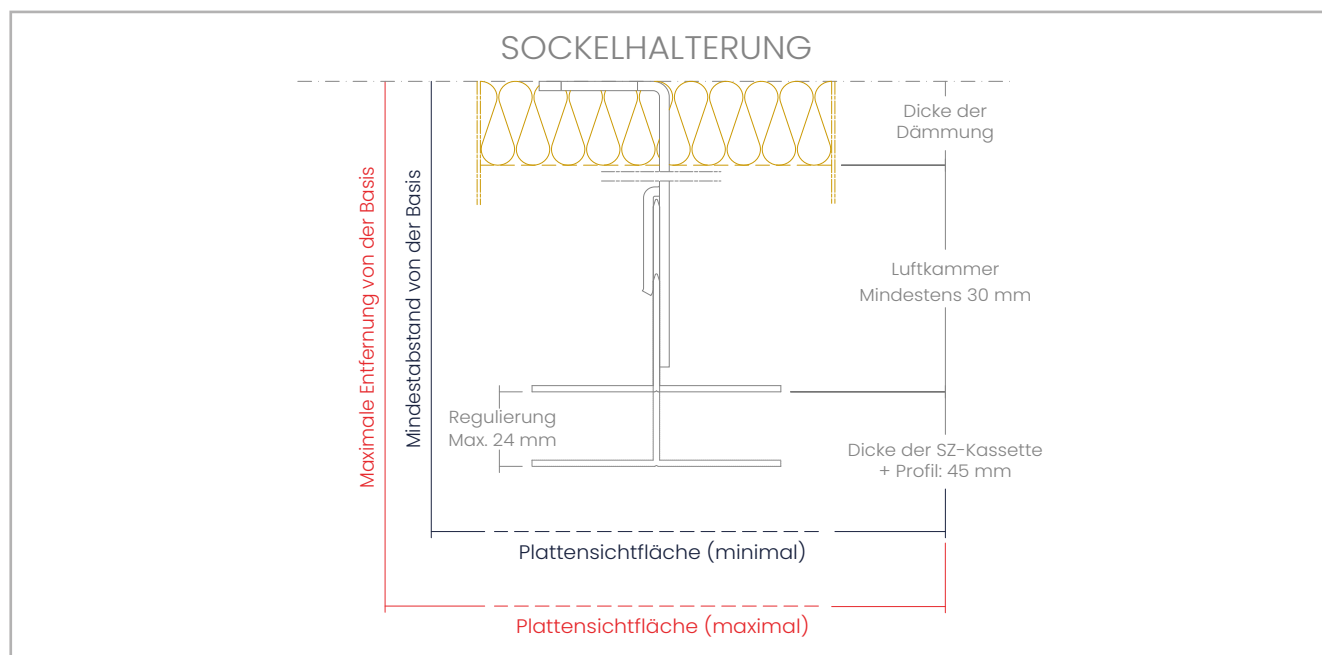

Hinweis: Durch die Verwendung von Isolierscheiben erhöht sich der Abstand zur Außenfläche der Platte um 5 mm.

L-ABSTANDSHALTER	ABSTAND (mm) VOM SOCKEL DER VERANKERUNG BIS ZUR SICHTFLÄCHE DER PLATTE		DÄMMSTOFFDICKE (mm) FÜR DIE REGULIERUNG VON 24 mm*
	MINIMUM	MAXIMUM	MAXIMUM
ARTIKEL-NR. ELEMENT			
05.19.041 L-ABSTANDSHALTER 68	121	145	—
05.19.044 L-ABSTANDSHALTER 92	145	169	40
05.19.051 L-ABSTANDSHALTER 116	169	193	60
05.19.052 L-ABSTANDSHALTER 140	193	217	80
05.19.053 L-ABSTANDSHALTER 164	217	241	110
05.19.054 L-ABSTANDSHALTER 188	241	265	130
05.19.055 L-ABSTANDSHALTER 212	265	289	160
05.19.056 L-ABSTANDSHALTER 236	289	313	180

L-ABSTANDSHALTER AUS EDELSTAHL	ABSTAND (mm) VOM SOCKEL DER VERANKERUNG BIS ZUR SICHTFLÄCHE DER PLATTE		DÄMMSTOFFDICKE (mm) FÜR DIE REGULIERUNG VON 24 mm*
	MINIMUM	MAXIMUM	MAXIMUM
ARTIKEL-NR. ELEMENT			
05.19.078 ABSTANDSHALTER AUS EDELSTAHL L 61	116	140	—
05.19.079 ABSTANDSHALTER AUS EDELSTAHL L 85	140	164	30
05.19.080 ABSTANDSHALTER AUS EDELSTAHL L 109	164	188	60
05.19.081 ABSTANDSHALTER AUS EDELSTAHL L 133	188	212	80
05.19.082 ABSTANDSHALTER AUS EDELSTAHL L 157	212	236	100
05.19.083 ABSTANDSHALTER AUS EDELSTAHL L 181	236	260	130
05.19.084 ABSTANDSHALTER AUS EDELSTAHL L 205	260	284	150
05.19.085 ABSTANDSHALTER AUS EDELSTAHL L 229	284	308	180

DOPPEL-L-ABSTANDSHALTER	ABSTAND (mm) VOM SOCKEL DER VERANKERUNG BIS ZUR SICHTFLÄCHE DER PLATTE		DÄMMSTOFFDICKE (mm) FÜR DIE REGULIERUNG VON 24 mm*
	MINIMUM	MAXIMUM	MAXIMUM
ARTIKEL-NR. ELEMENT			
05.19.042 DOPPEL-L-ABSTANDSHALTER 68	121	145	—
05.19.045 DOPPEL-L-ABSTANDSHALTER 92	145	169	40

*Bei der Berechnung der maximal zulässigen Dicke wurde eine starre Dämmung berücksichtigt, die die maximale Regulierung jedes Systems gewährleistet und einen Luftspalt von ≥ 30 mm aufrechterhält.

STB-T-REM

NIETENSYSTEM

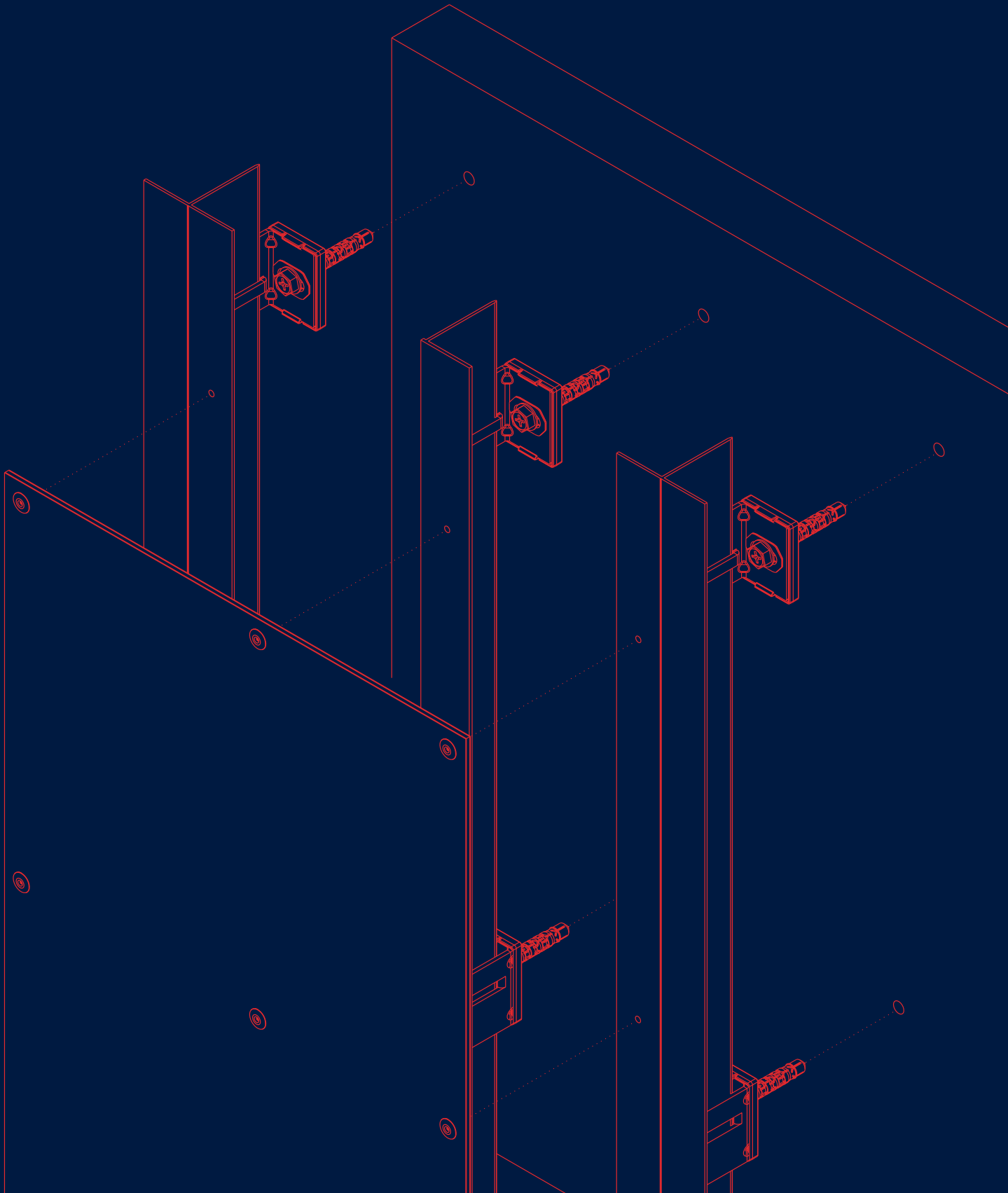

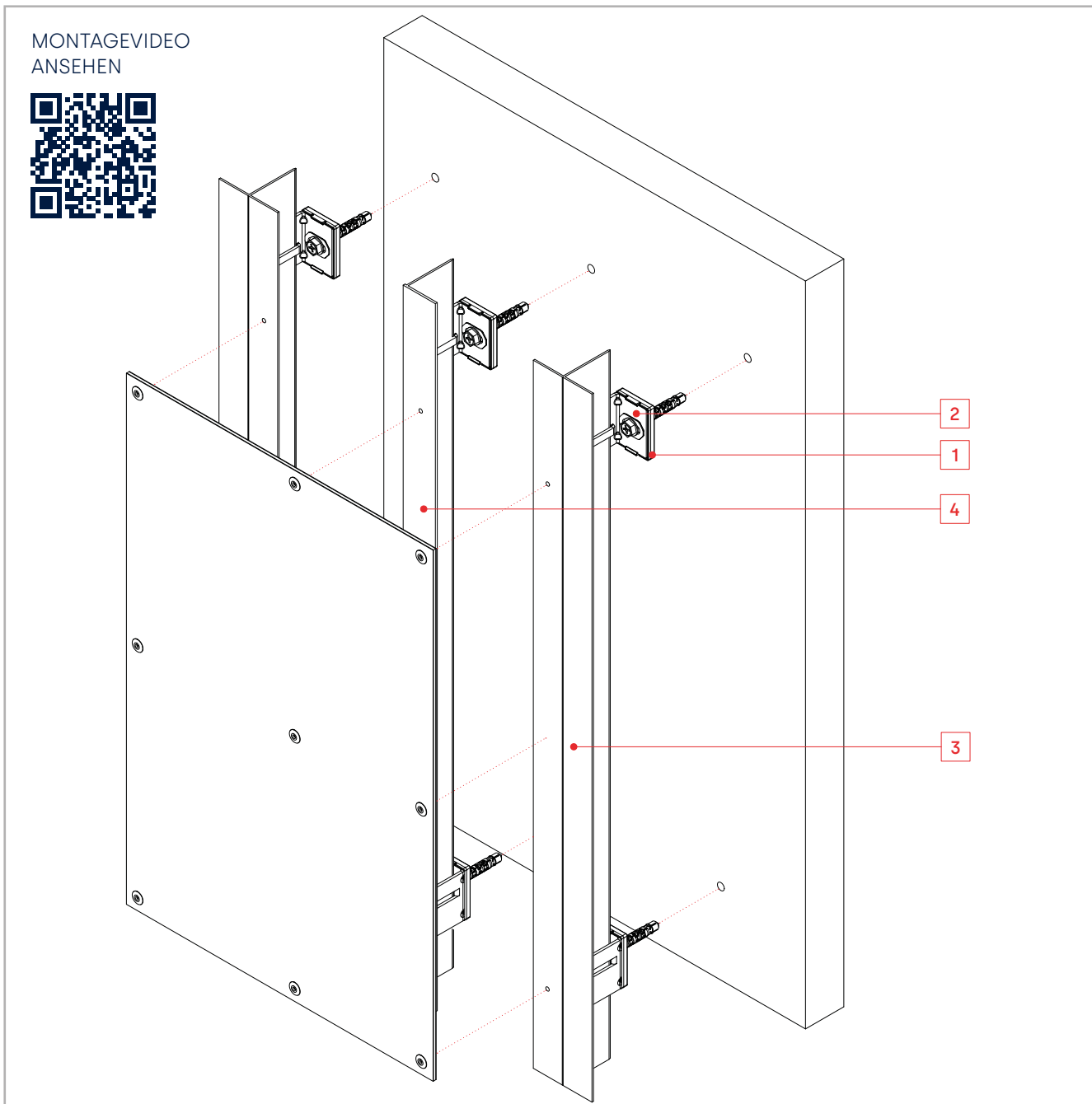

Das **STB-T-REM** ist ein Bausatzsystem aus ungeformten **STACBOND-Verbundplatten für die Montage von hinterlüfteten Fassaden**. Es handelt sich um ein offenes Befestigungssystem, das schnell zu montieren ist und sowohl für horizontale als auch vertikale Ausschnitte verwendet werden kann. Es ist ein sehr vielseitiges System, das anpassungsfähig ist und die Möglichkeit bietet, gekrümmte Flächen auf einfache Weise auszuführen. Daher erfüllt das **STB-T-REM**-System alle Anforderungen für die anspruchsvollsten architektonischen Verkleidungen.

Die Unterkonstruktion besteht aus **L-Abstandshaltern** (Legierung 5005 H24 oder INOX AISI 304/430) und **T- oder L-Profilen** (Legierung 6063 T5/T6).

Die Abstandshalter haben unterschiedliche Längen, um die erforderliche Dicke der Wärmedämmung aufzunehmen und alle Unregelmäßigkeiten der Fassade auszugleichen. Für die Unterbrechung der Wärmebrücke hat STAC spezielle **DÄMMPLATTEN** entwickelt, die zwischen den L-Abstandshaltern und der vertikalen Verkleidung angebracht werden.

Die **STACBOND-Verbundplattenteile** werden mittels ALU/INOX-Breitkopfnieten (Ref. STB-R0100) an der Unterkonstruktion (T/L) befestigt.

Das **STB-T-REM**-System erfüllt die wichtigsten internationalen Zertifizierungen.

KEIL UND RILLENSCHEIBE (1)

ARTIKEL-NR. 05.19.068 / 05.19.072

ARTIKEL-NR. 05.19.070

Optionale Dämmkeile und Dämmrillenscheiben, um Wärmebrücken bei den Abstandshaltern zu vermeiden.



DOPPEL-L-ABSTANDSHALTER

ARTIKEL-NR. 05.19.042 / 05.19.045

Zur Befestigung des Profils und des Systems an der Stütze an der Kreuzung von 2 Ständern.

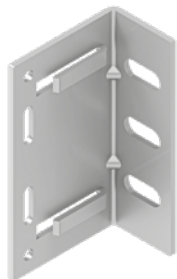

L-ZWISCHENPROFIL (4)

ARTIKEL-NR. 05.19.059

In der Zwischenposition der Platten, zur Befestigung der **STACBOND-Verbundplatte**.



L-ABSTANDSHALTER (2)

ARTIKEL-NR. 05.19.041 / 05.19.044 / 05.19.051 / 05.19.052 / 05.19.053 / 05.19.054 / 05.19.055 / 05.19.056

Zur Profil- und Systembefestigung an der Halterung. Erhältlich in verschiedenen Größen, je nach gewünschter Systemstärke.

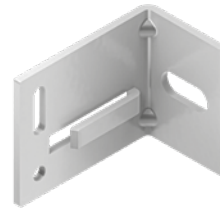

T-PROFIL (3)

ARTIKEL-NR. 05.19.043

In vertikalen Fugen zwischen Platten, zur Befestigung von **STACBOND-Verbundplatten**.



BEFESTIGUNGSSCHRAUBE UND -DÜBEL

ARTIKEL-NR. STB-T0800 / STB-T0801

Zur Befestigung des Abstandhalters an einer Beton- oder Ziegelwand. Die spezifische Belastung ist durch einen Extraktionstest gemäß ETAG 020 zu prüfen.



STB-T-REM-SYSTEM

ELEMENTE DES SYSTEMS

BEFESTIGUNGSSCHRAUBE FÜR ABSTANDSHALTER / VERSTREBUNG

ARTIKEL-NR. STB-T0300 / STB-T0310 / STB-T0311 / STB-T0312

Zur Befestigung der Verstrebung am Abstandshalter.



BLINDNIETE

ARTIKEL-NR. STB-R0100

Für die Befestigung von Platten an Tragwerken
STB-T-REM

(*) Möglichkeit der Lieferung in lackierter Ausführung



BLINDNIETE AUS EDELSTAHL

ARTIKEL-NR. STB-R0200

Zur Befestigung von Platten auf STB-T-REM-Tragwerken für Umgebungen mit hoher Chloridbelastung.



SICHERHEITSSCHRAUBE

ARTIKEL-NR. STB-T0100

Für die Befestigung von Platten an Tragwerken
STB-T-REM

(*) Möglichkeit der Lieferung in lackierter Ausführung



NIETZANGENAUFSAZ

ARTIKEL-NR. STB-FIJA-201 / STB-FIJA-202

Ermöglicht die Begrenzung des Anpressdruck des Nietkopfes gegen die Platte.

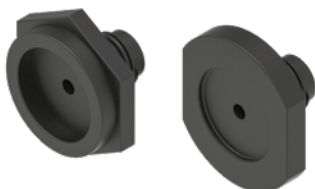

ZWEI DURCHM. BOHRKOPF

ARTIKEL-NR. STB-FIJA-203

Ermöglicht das gleichzeitige Bohren der Platte auf 7 mm Durchmesser und der Unterkonstruktion auf 5,1 mm Durchmesser.



TIEFENBEGRENZUNG

ARTIKEL-NR. STB-FIJA-204

Zusammen mit dem Doppelbohrer ermöglicht sie, die Dicke der 7-mm-Bohrung in der Platte zu begrenzen.



ZENTRIERLEHRE

ARTIKEL-NR. STB-FIJA-205 / STB-FIJA-206 / STB-FIJA-207

Bohren einer 5,1 mm großen Bohrung in die Unterkonstruktion, zentriert auf die Gleitpunkte der Platte.



TREIBERKOPF

ARTIKEL-NR. STB-FIJA-208

Zur Befestigung der Sicherheitsschraube.



MANUELLE ZENTRIERLEHRE

ARTIKEL-NR. STB-FIJA-209

Zum Zentrieren der Sicherungsschraube in den Gleitpunkten der Platte.

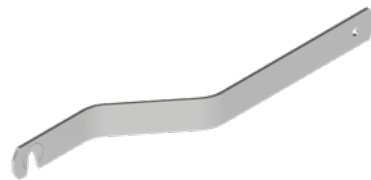

STB-T-REM-SYSTEM

HILFSELEMENTE

L-ZWISCHENPROFIL

Das L-ZWISCHEN-Profil wird zusätzlich zum T-Profil verwendet, wodurch das Gewicht der Unterkonstruktion reduziert wird.

Es wird als Verstrebung zur Befestigung von Zwischenpunkten der **STACBOND**-Verbundplatten verwendet.



AUSDEHNUNG DER PLATTE

Da die Verbundplatte größtenteils aus Aluminium besteht, unterliegt sie **Ausdehnungen und Schrumpfungen aufgrund von Temperaturschwankungen**.

Um die Platte genau in die gewünschte Position anzubringen, sollte die Platte zunächst an **1 oder 2 Festpunkten** mit Bohrungen in der Platte von **5,1 mm Durchmesser** vernietet werden, deren Lage **die Ausdehnung der Platte in alle Richtungen minimal blockieren** sollte.

Um mögliche Probleme aufgrund dieses Phänomens zu vermeiden und mögliche Ausdehnungen aufzufangen, sollten die restlichen Bohrungen in der Platte **Gleitpunkte** sein: d.h. wenn der Nietkörperdurchmesser 5 mm beträgt, sollte die **Bohrung in der Platte einen Durchmesser von 7 bis 8,5 mm haben**.

Wichtig ist auch, dass die 5,1-mm-Bohrung in der Unterkonstruktion und damit die Positionierung der Nieten **genau mittig auf den Gleitpunkten liegt**, um eine gleichmäßige Ausdehnung in alle Richtungen zu ermöglichen. Zu diesem Zweck verwenden wir **Zentrierlehren**.

Um die Ausdehnung der Platte nicht zu blockieren, ist es außerdem wichtig, **den Anpressdruck des Nietkopfes gegen die Platte zu begrenzen**. Dies wird durch die Verwendung von **Nietzangenaufsätzen** erreicht, die **einen Spalt von 0,2 mm** zwischen dem Nietkopf und der Platte **aufrechterhalten**.

* Zu verwendende Werkzeuge: **Zentrierlehre** und **Nietzangenaufsatz**. Siehe Seiten 80 und 81.

ORDNUNGSGEMÄSSE MONTAGE *

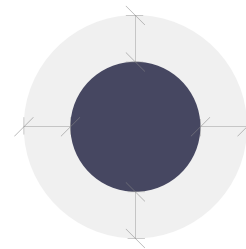

Bohrung in der Unterkonstruktion zentriert

FEHLERHAFTHE MONTAGE

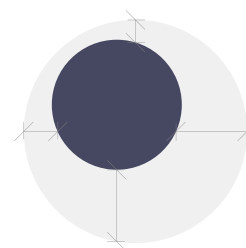

Bohrung in der Unterkonstruktion nicht zentriert

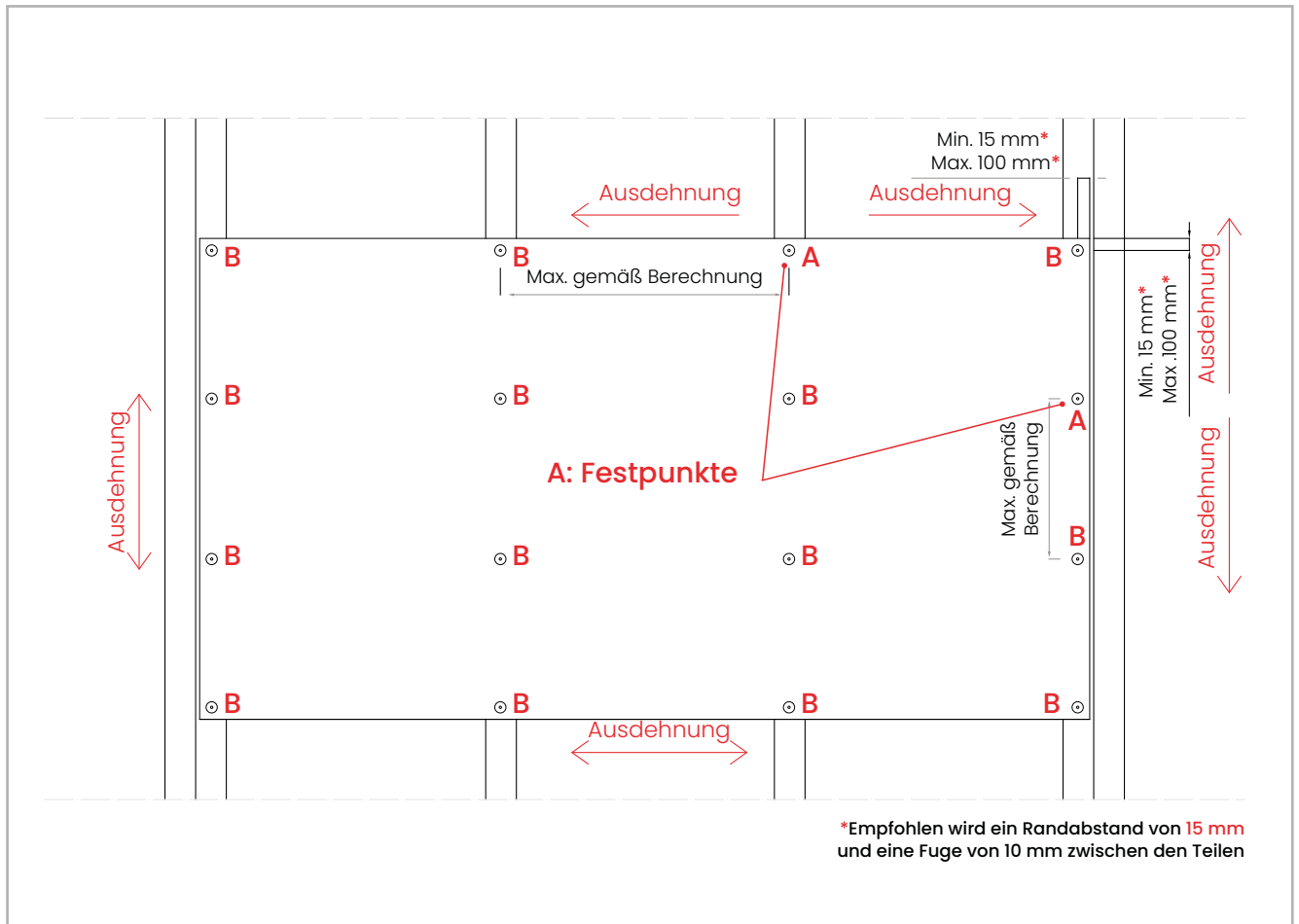

Anmerkung: Andere Nieten oder ähnliche Schrauben können verwendet werden, sofern ihre mechanischen Eigenschaften den von **STACBOND** angegebenen gleichwertig oder besser sind.

FIXPUNKTE A

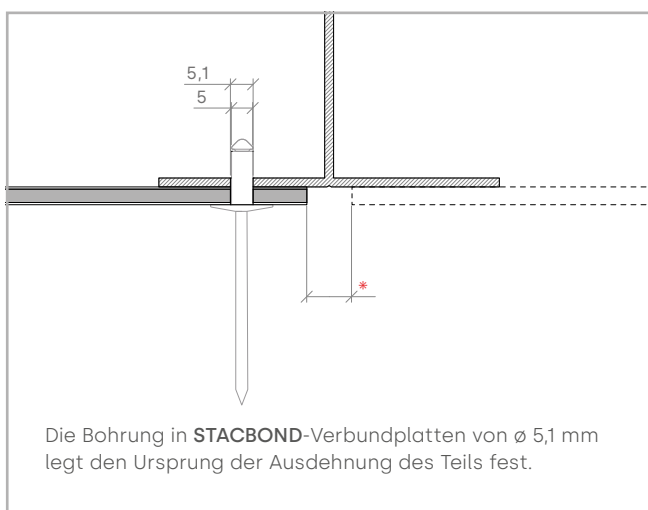

GLEITPUNKTE B

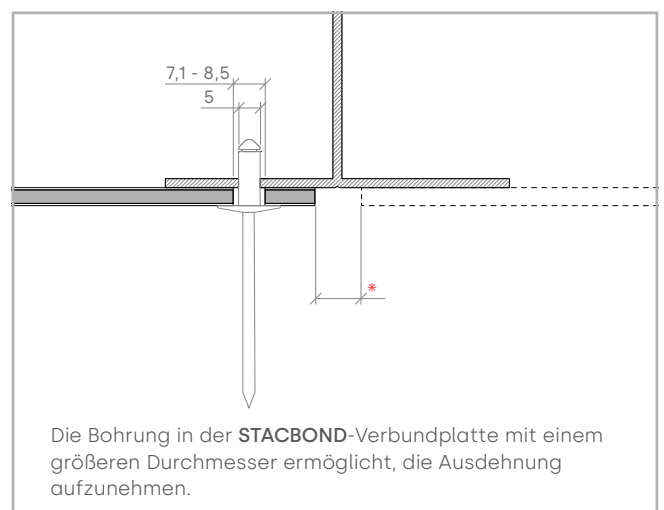

Maße in mm

* Die Größe der Dehnungsfuge zwischen den Platten muss entsprechend dem Wärmeausdehnungskoeffizienten gemäß dem technischen Datenblatt und den Abmessungen der Teile berechnet werden.

STB-T-REM-SYSTEM

LISTE DER ARTIKELNUMMERN

DÄMMKEILE

ARTIKEL-NR.	ELEMENT
05.19.066	DÄMMKEIL FÜR DOPPEL-L-ABSTANDSHALTER MIT ARTIKEL-NR.: 05.19.042 / 05.19.045
05.19.068	DÄMMKEIL FÜR L-ABSTANDSHALTER MIT ARTIKEL-NR.: 05.19.053 / 05.19.054 / 05.19.055 / 05.19.056 / 05.19.082 / 05.19.083 / 05.19.084 / 05.19.085
05.19.072	DÄMMKEIL FÜR L-ABSTANDSHALTER MIT ARTIKEL-NR.: 05.19.041 / 05.19.044 / 05.19.051 / 05.19.052 / 05.19.078 / 05.19.079 / 05.19.080 / 05.19.081
05.19.070	3 x RIEMENSCHEIBE FÜR KEILE MIT ARTIKEL-NR.: 05.19.066 / 05.19.068 / 05.19.072

ABSTANDSHALTER

ARTIKEL-NR.	ELEMENT
05.19.041	L-ABSTANDSHALTER 68
05.19.044	L-ABSTANDSHALTER 92
05.19.051	L-ABSTANDSHALTER 116
05.19.052	L-ABSTANDSHALTER 140
05.19.053	L-ABSTANDSHALTER 164
05.19.054	L-ABSTANDSHALTER 188
05.19.055	L-ABSTANDSHALTER 212
05.19.056	L-ABSTANDSHALTER 236
05.19.042	DOPPEL-L-ABSTANDSHALTER 68
05.19.045	DOPPEL-L-ABSTANDSHALTER 92

PROFILE

ARTIKEL-NR.	ELEMENT
05.19.043	T-PROFIL
05.19.059	L-ZWISCHENPROFIL

BEFESTIGUNGSZUBEHÖR

ARTIKEL-NR.	ELEMENT
STB-FIJA-201	NIETZANGENAUFSATZ SSO-D15-NIETEN
STB-FIJA-202	NIETZANGENAUFSATZ (AP-NIETEN)
STB-FIJA-203	ZWEI DURCHM. BOHRKOPF (HSS-7,0/5,1x74)
STB-FIJA-204	TIEFENBEGRENZUNG (TIEFENBESTIMMER 16x18)
STB-FIJA-205	ZENTRIERLEHRE (DG-146x20-7,0)
STB-FIJA-206	ERSATZAUFSATZ FÜR ZENTRIERLEHRE ø 7 mm
STB-FIJA-207	SPEZIALKOPF FÜR DIE ZENTRIERLEHRE (HS-5,1x62/26)
STB-FIJA-208	TREIBERKOPF T20WW-25-HEX1/4"
STB-FIJA-209	MANUELLE ZENTRIERLEHRE SCREWS SLA3
STB-FIJA-210	STECKSCHLÜSSEL IRIUS G-00106.07
STB-T0100	SICHERHEITSSCHRAUBE 4,8x19 EDELSTAHL TORX-KOPF SLA3/6-S-D12-4,8x19
STB-R0100	BLINDNIETE ISO 15977 D5x12 KOPF 14 mm ALU/ Gebäude tga AP14-S-5,0x12
STB-R0200	FASSADENNIETE 15 mm EDELSTAHL/ EDELSTAHL A4 5x14 SSO-D15-50140



Siehe alle verfügbaren
Zubehörteile auf Seite 131.

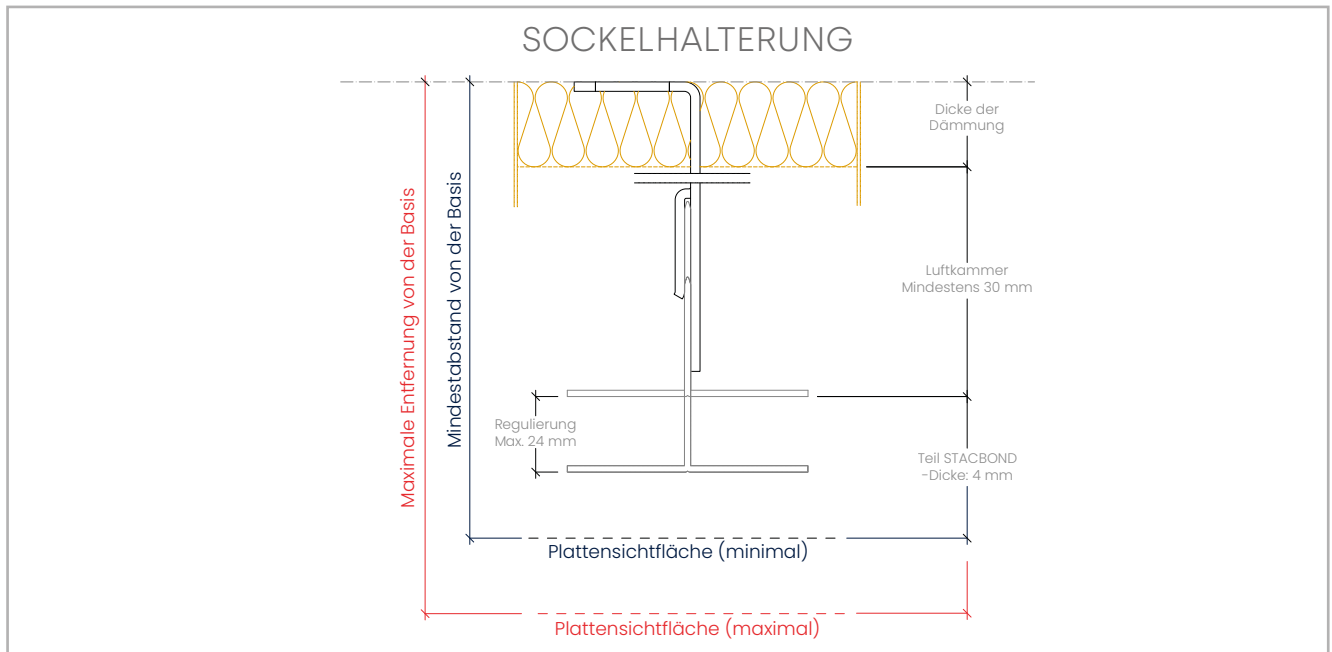

Hinweis: Durch die Verwendung von Isolierscheiben erhöht sich der Abstand zur Außenfläche der Platte um 5 mm.

L-ABSTANDSHALTER		ABSTAND (mm) VOM SOCKEL DER VERANKERUNG BIS ZUR SICHTFLÄCHE DER PLATTE		DÄMMSTOFFDICKE (mm) FÜR EINE REGULIERUNG VON 24 mm*
ARTIKEL-NR. ELEMENT		MINIMUM	MAXIMUM	MAXIMUM
05.19.041	L-ABSTANDSHALTER 68	80	104	—
05.19.044	L-ABSTANDSHALTER 92	104	128	40
05.19.051	L-ABSTANDSHALTER 116	128	152	60
05.19.052	L-ABSTANDSHALTER 140	152	176	80
05.19.053	L-ABSTANDSHALTER 164	176	200	110
05.19.054	L-ABSTANDSHALTER 188	200	224	130
05.19.055	L-ABSTANDSHALTER 212	224	248	160
05.19.056	L-ABSTANDSHALTER 236	248	272	180

L-ABSTANDSHALTER AUS EDELSTAHL		ABSTAND (mm) VOM SOCKEL DER VERANKERUNG BIS ZUR SICHTFLÄCHE DER PLATTE		DÄMMSTOFFDICKE (mm) FÜR EINE REGULIERUNG VON 24 mm*
ARTIKEL-NR. ELEMENT		MINIMUM	MAXIMUM	MAXIMUM
05.19.078	ABSTANDSHALTER AUS EDELSTAHL L 61	75	99	—
05.19.079	ABSTANDSHALTER AUS EDELSTAHL L 85	99	123	40
05.19.080	ABSTANDSHALTER AUS EDELSTAHL L 109	123	147	60
05.19.081	ABSTANDSHALTER AUS EDELSTAHL L 133	147	171	80
05.19.082	ABSTANDSHALTER AUS EDELSTAHL L 157	171	195	110
05.19.083	ABSTANDSHALTER AUS EDELSTAHL L 181	195	219	130
05.19.084	ABSTANDSHALTER AUS EDELSTAHL L 205	219	243	160
05.19.085	ABSTANDSHALTER AUS EDELSTAHL L 229	243	267	180

DOPPEL-L-ABSTANDSHALTER		ABSTAND (mm) VOM SOCKEL DER VERANKERUNG BIS ZUR SICHTFLÄCHE DER PLATTE		DÄMMSTOFFDICKE (mm) FÜR EINE REGULIERUNG VON 24 mm*
ARTIKEL-NR. ELEMENT		MINIMUM	MAXIMUM	MAXIMUM
05.19.042	DOPPEL-L-ABSTANDSHALTER 68	80	104	—
05.19.045	DOPPEL-L-ABSTANDSHALTER 92	104	128	40

* Bei der Berechnung der maximal zulässigen Dicke wurde eine starre Dämmung berücksichtigt, die die maximale Regulierung jedes Systems gewährleistet und eine Luftkammer von ≥ 30 mm beibehält.

STACBOND
more than you see

STB-T-PEG

KLEBESYSTEM

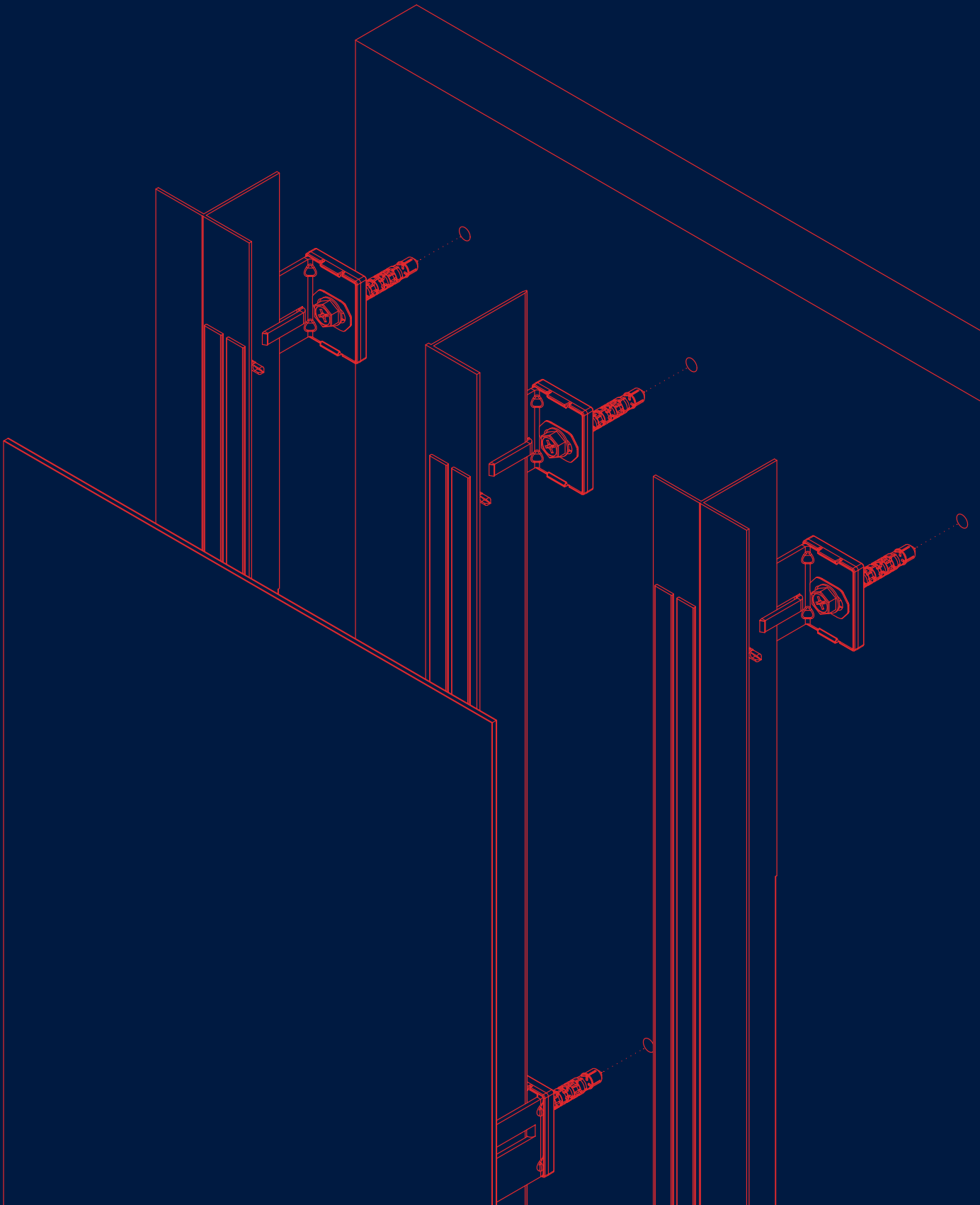

STB-T-PEG-SYSTEM

BESCHREIBUNG

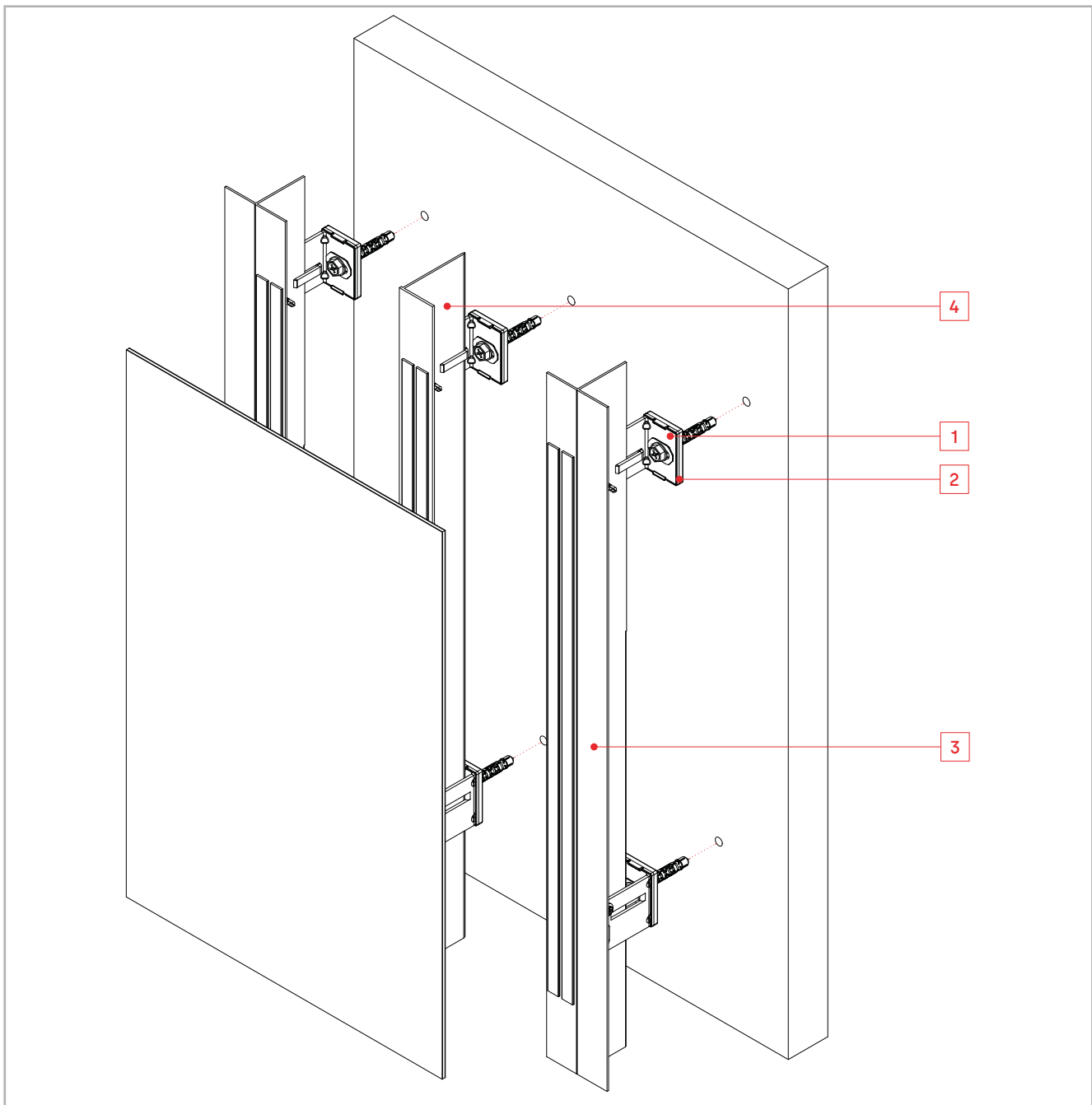

Das **STB-T-PEG** ist ein Bausatzsystem aus ungeformten **STACBOND-Verbundplatten für die Montage von hinterlüfteten Fassaden**. Es ist ein verdecktes, schnell zu montierendes und kostengünstiges Befestigungssystem, das sowohl für horizontale als auch für vertikale Ausschnitte verwendet werden kann.

Da es sich um ein chemisch gebundenes System handelt, ist es alterungs- und witterungsbeständig. Es dämpft auch Schwingungen und bietet vielfältige Möglichkeiten der Fassadengestaltung.

Die Unterkonstruktion besteht aus **L-Abstandshaltern** (Legierung 5005 H24 oder INOX AISI 304/430) und **T- oder L-Profilen** (Legierung 6063 T5/T6).

Die Abstandshalter haben unterschiedliche Längen, um die erforderliche Dicke der Wärmedämmung aufzunehmen und alle Unregelmäßigkeiten der Fassade auszugleichen. Für die Unterbrechung der Wärmebrücke hat STAC spezielle **DÄMMPLATTEN** entwickelt, die zwischen den L-Abstandshaltern und der vertikalen Verkleidung angebracht werden.

Die **STACBOND-Verbundplatten** werden auf der vertikalen Unterkonstruktion aus T/L-Profilen mit einem speziellen Klebesystem für diese Art der Anwendung befestigt.

KEIL UND RILLENSCHEIBE (1)

ARTIKEL-NR. 05.19.068 / 05.19.072

ARTIKEL-NR. 05.19.070

Optionale Dämmkeile und Dämmrillenscheiben, um Wärmebrücken bei den Abstandshaltern zu vermeiden.



DOPPEL-L-ABSTANDSHALTER

ARTIKEL-NR. 05.19.042 / 05.19.045

Zur Befestigung des Profils und des Systems an der Stütze an der Kreuzung von 2 Ständern.

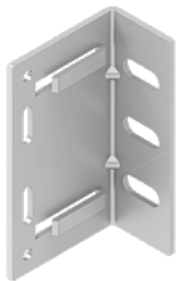

L-ZWISCHENPROFIL (4)

ARTIKEL-NR. 05.19.059

In der Zwischenposition der Platten, zur Befestigung der **STACBOND-Verbundplatte**.



L-ABSTANDSHALTER (2)

ARTIKEL-NR. 05.19.041 / 05.19.044 / 05.19.051 / 05.19.052 / 05.19.053 / 05.19.054 / 05.19.055 / 05.19.056

Zur Profil- und Systembefestigung an der Halterung. Erhältlich in verschiedenen Größen, je nach gewünschter Systemstärke.

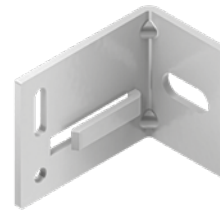

T-PROFIL (3)

ARTIKEL-NR. 05.19.043

In vertikalen Fugen zwischen Platten, zur Befestigung von **STACBOND-Verbundplatten**.



BEFESTIGUNGSSCHRAUBE UND -DÜBEL

ARTIKEL-NR. STB-T0800 / STB-T0801

Zur Befestigung des Abstandhalters an einer Beton- oder Ziegelwand. Die spezifische Belastung ist durch einen Extraktionstest gemäß ETAG 020 zu prüfen.



STB-T-PEG-SYSTEM

HILFSELEMENTE

L-ZWISCHENPROFIL

Das L-ZWISCHEN-Profil wird zusätzlich zum T-Profil verwendet, wodurch das Gewicht der Unterkonstruktion reduziert wird.

Es wird als Verstrebung zur Befestigung von Zwischenpunkten der **STACBOND-Verbundplatten** verwendet.

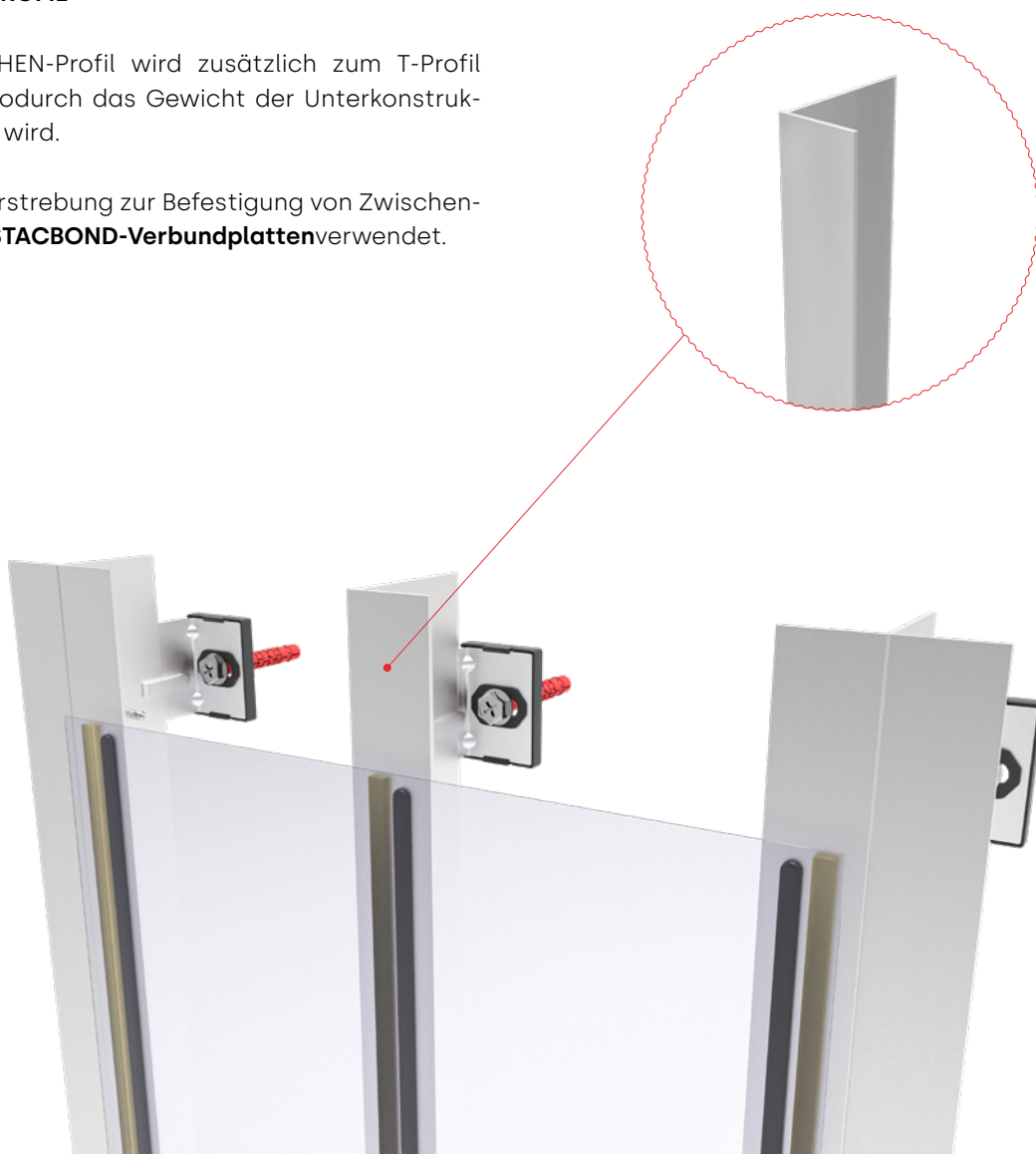

VERKLEBUNG DER PLATTE

1. Reinigung der Unterkonstruktion und Grundierung.

Der Untergrund muss sauber, trocken, homogen, frei von Ölen, Fetten, Staub und losen oder schlecht haftenden Partikeln sein. Anstriche, Fugen und andere Beschichtungen müssen entfernt werden. Die Grundierung muss mit einem Produkt aufgetragen werden, das die Haftung des Klebespachtels auf der Unterkonstruktion verstärkt, SIKATAACK PANEL PRIMER (oder ähnliche).

2. Anwendung des doppelseitigen Klebebandes. Das doppelseitige Klebeband SIKATAACK PANEL -3 (oder ähnliches) wird für die anfängliche Befestigung der Platten verwendet, bis der Kleber polymerisiert ist, um eine minimale Kleberdicke von 3 mm zu erreichen, die eventuelle Ausdehnungen und Schwingungen, die in der Fassade der STACBOND-Verbundplatten entstehen, absorbiert. Langfristige Beständigkeit wird nur durch den Kleber erreicht.

3. Elastischer Kleber. Mit der Dreiecksdüse (8 mm breit, 10 mm lang) eine durchgehende vertikale Wulst des elastischen Klebers SIKATAACK PANEL 50 (oder ähnlichen) in einem Abstand von mindestens 5 mm zum Band auftragen. Für eine korrekte Anwendung muss die Auftragspistole senkrecht zur Halterung positioniert werden.

4. Anbringung der Platte. Die Schutzfolie von dem doppelseitigen Klebeband entfernen. Die Platte vorsichtig an der richtigen Stelle positionieren und sie fest andrücken, bis sie mit dem doppelseitigen Klebeband in Kontakt kommt.

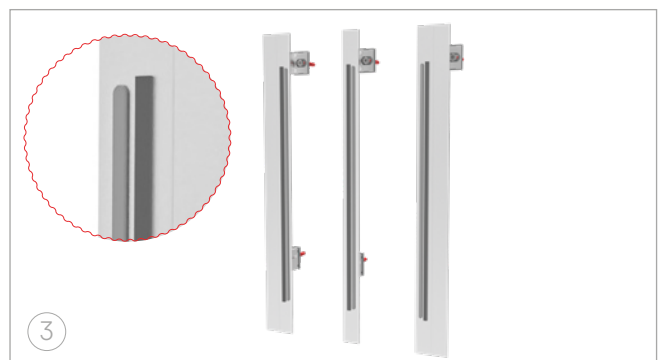

STB-T-PEG-SYSTEM

LISTE DER ARTIKELNUMMERN

DÄMMKEILE

ARTIKEL-NR.	ELEMENT
05.19.066	DÄMMKEIL FÜR DOPPEL-L-ABSTANDS- HALTER MIT ARTIKEL-NR.: 05.19.042 / 05.19.045
05.19.068	DÄMMKEIL FÜR L-ABSTANDSHALTER MIT ARTIKEL-NR.: 05.19.053 / 05.19.054 / 05.19.055 / 05.19.056 / 05.19.082 / 05.19.083 / 05.19.084 / 05.19.085
05.19.072	DÄMMKEIL FÜR L-ABSTANDSHALTER MIT ARTIKEL-NR.: 05.19.041 / 05.19.044 / 05.19.051 / 05.19.052 / 05.19.078 / 05.19.079 / 05.19.080 / 05.19.081
05.19.070	3 x RIEMENSCHEIBE FÜR KEILE MIT ARTI- KEL-NR.: 05.19.066 / 05.19.068 / 05.19.072

ABSTANDSHALTER

ARTIKEL-NR.	ELEMENT
05.19.041	L-ABSTANDSHALTER 68
05.19.044	L-ABSTANDSHALTER 92
05.19.051	L-ABSTANDSHALTER 116
05.19.052	L-ABSTANDSHALTER 140
05.19.053	L-ABSTANDSHALTER 164
05.19.054	L-ABSTANDSHALTER 188
05.19.055	L-ABSTANDSHALTER 212
05.19.056	L-ABSTANDSHALTER 236
05.19.042	DOPPEL-L-ABSTANDSHALTER 68
05.19.045	DOPPEL-L-ABSTANDSHALTER 92
05.19.078	ABSTANDSHALTER AUS EDELSTAHL L 61
05.19.079	ABSTANDSHALTER AUS EDELSTAHL L 85
05.19.080	ABSTANDSHALTER AUS EDELSTAHL L 109
05.19.081	ABSTANDSHALTER AUS EDELSTAHL L 133
05.19.082	ABSTANDSHALTER AUS EDELSTAHL L 157
05.19.083	ABSTANDSHALTER AUS EDELSTAHL L 181
05.19.084	ABSTANDSHALTER AUS EDELSTAHL L 205
05.19.085	ABSTANDSHALTER AUS EDELSTAHL L 229



Siehe alle verfügbaren
Zubehörteile auf Seite 131.

PROFILE

ARTIKEL-NR.	ELEMENT
05.19.043	T-PROFIL
05.19.059	L-ZWISCHENPROFIL

BEFESTIGUNGSZUBEHÖR

ARTIKEL-NR.	ELEMENT
STB-T0800	DÜBEL UND SCHRAUBEN-SATZ ZUR BEFESTIGUNG DES MONTAGEWINKELS AN DER MAUER X3 10X80 SECHSK. 3DG BREITER RAND
STB-T0801	DÜBEL UND SCHRAUBEN-SATZ ZUR BEFESTIGUNG DES MONTAGEWINKELS AN DER MAUER SDF-KB-10x80-E EDELSTAHL A4 BREITER RAND
STB-T0300	BEFESTIGUNGSSCHRAUBE HALTERUNGSMONTAGE 5,5X20
STB-T0310	BEFESTIGUNGSSCHRAUBE HALTERUNGSMONTAGE Gleitpunkt JT9-2/5-5.0X25 VARIO INOX-A4
STB-T0311	BOHRSCHRAUBE JT4-3H/5-5,5x19 EDELSTAHL-A2 - FESTPUNKT
STB-T0312	BOHRSCHRAUBE JT9-3H/5-5,5x19 EDELSTAHL-A4 - FESTPUNKT

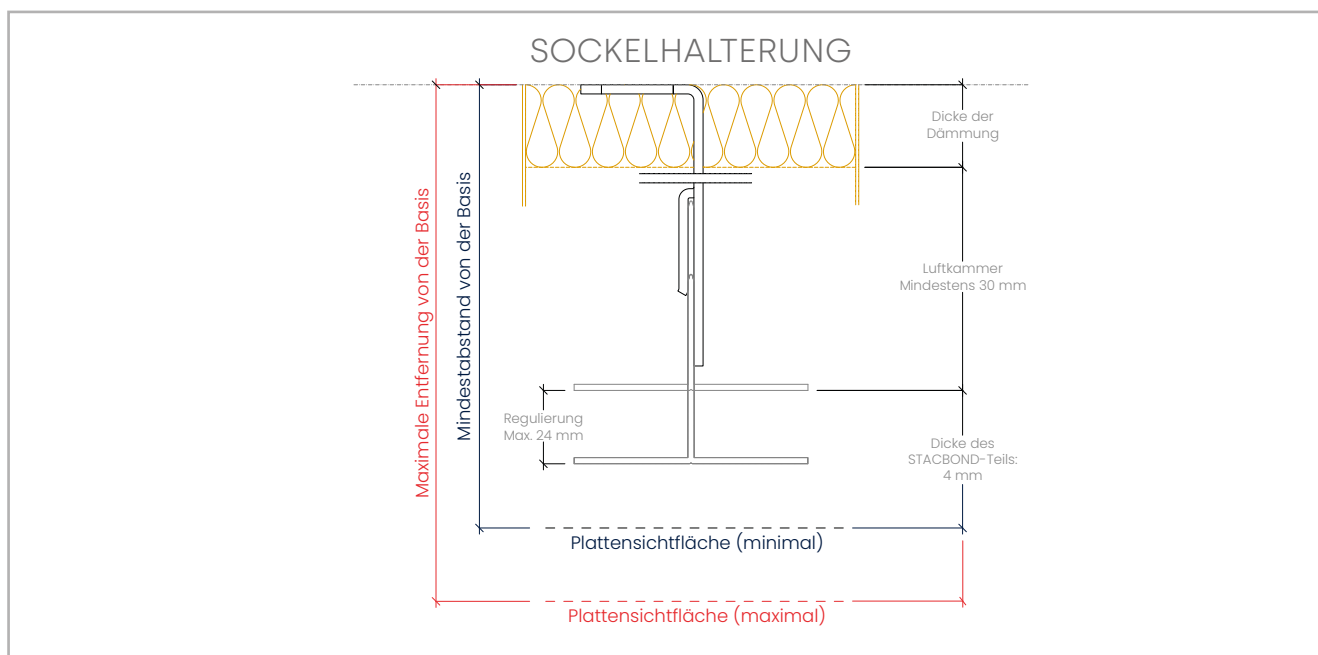

Hinweis: Durch die Verwendung von Isolierscheiben erhöht sich der Abstand zur Außenfläche der Platte um 5 mm.

L-ABSTANDSHALTER	ABSTAND (mm) VOM SOCKEL DER VERANKERUNG BIS ZUR SICHTFLÄCHE DER PLATTE		DÄMMSTOFFDICKE (mm) FÜR EINE REGULIERUNG VON 24 mm*
	MINIMUM	MAXIMUM	MAXIMUM
ARTIKEL-NR. ELEMENT			
05.19.041 L-ABSTANDSHALTER 68	80	104	—
05.19.044 L-ABSTANDSHALTER 92	104	128	40
05.19.051 L-ABSTANDSHALTER 116	128	152	60
05.19.052 L-ABSTANDSHALTER 140	152	176	80
05.19.053 L-ABSTANDSHALTER 164	176	200	110
05.19.054 L-ABSTANDSHALTER 188	200	224	130
05.19.055 L-ABSTANDSHALTER 212	224	248	160
05.19.056 L-ABSTANDSHALTER 236	248	272	180

L-ABSTANDSHALTER AUS EDELSTAHL	ABSTAND (mm) VOM SOCKEL DER VERANKERUNG BIS ZUR SICHTFLÄCHE DER PLATTE		DÄMMSTOFFDICKE (mm) FÜR EINE REGULIERUNG VON 24 mm*
	MINIMUM	MAXIMUM	MAXIMUM
ARTIKEL-NR. ELEMENT			
05.19.078 ABSTANDSHALTER AUS EDELSTAHL L 61	75	99	—
05.19.079 ABSTANDSHALTER AUS EDELSTAHL L 85	99	123	40
05.19.080 ABSTANDSHALTER AUS EDELSTAHL L 109	123	147	60
05.19.081 ABSTANDSHALTER AUS EDELSTAHL L 133	147	171	80
05.19.082 ABSTANDSHALTER AUS EDELSTAHL L 157	171	195	110
05.19.083 ABSTANDSHALTER AUS EDELSTAHL L 181	195	219	130
05.19.084 ABSTANDSHALTER AUS EDELSTAHL L 205	219	243	160
05.19.085 ABSTANDSHALTER AUS EDELSTAHL L 229	243	267	180

DOPPEL-L-ABSTANDSHALTER	ABSTAND (mm) VOM SOCKEL DER VERANKERUNG BIS ZUR SICHTFLÄCHE DER PLATTE		DÄMMSTOFFDICKE (mm) FÜR EINE REGULIERUNG VON 24 mm*
	MINIMUM	MAXIMUM	MAXIMUM
ARTIKEL-NR. ELEMENT			
05.19.042 DOPPEL-L-ABSTANDSHALTER 68	80	104	—
05.19.045 DOPPEL-L-ABSTANDSHALTER 92	104	128	40

* Bei der Berechnung der maximal zulässigen Dicke wurde eine starre Dämmung berücksichtigt, die die maximale Regulierung jedes Systems gewährleistet und eine Luftkammer von ≥ 30 mm beibehält.

STACBOND
more than you see

STB-CH

HÄNGESYSTEM

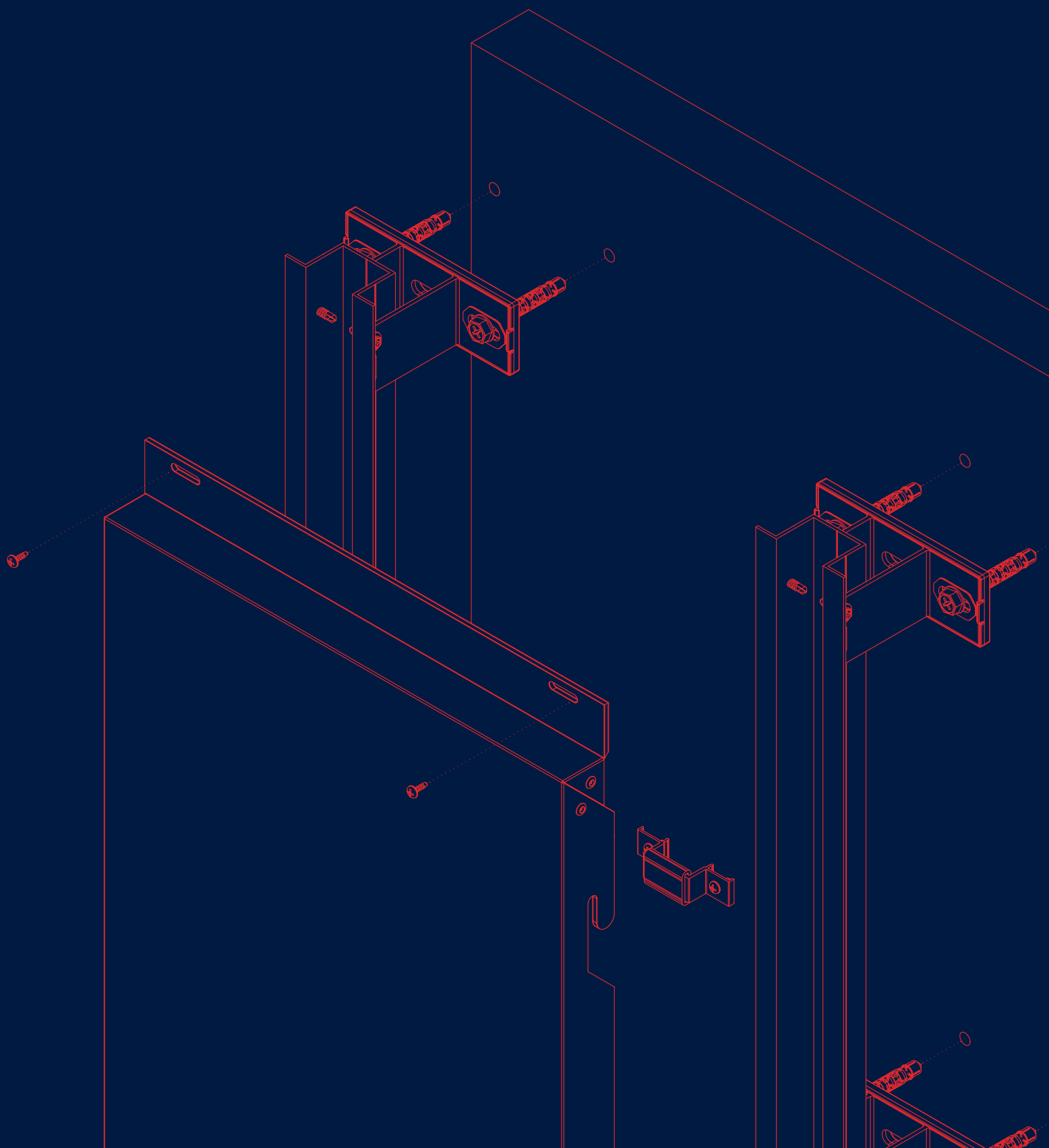

MONTAGEVIDEO
ANSEHEN



STB-CH evo®-

System kompatibel mit
horizontaler Versteifung
und unterem Clip.

Siehe Installationsanleitung
auf Seite 33

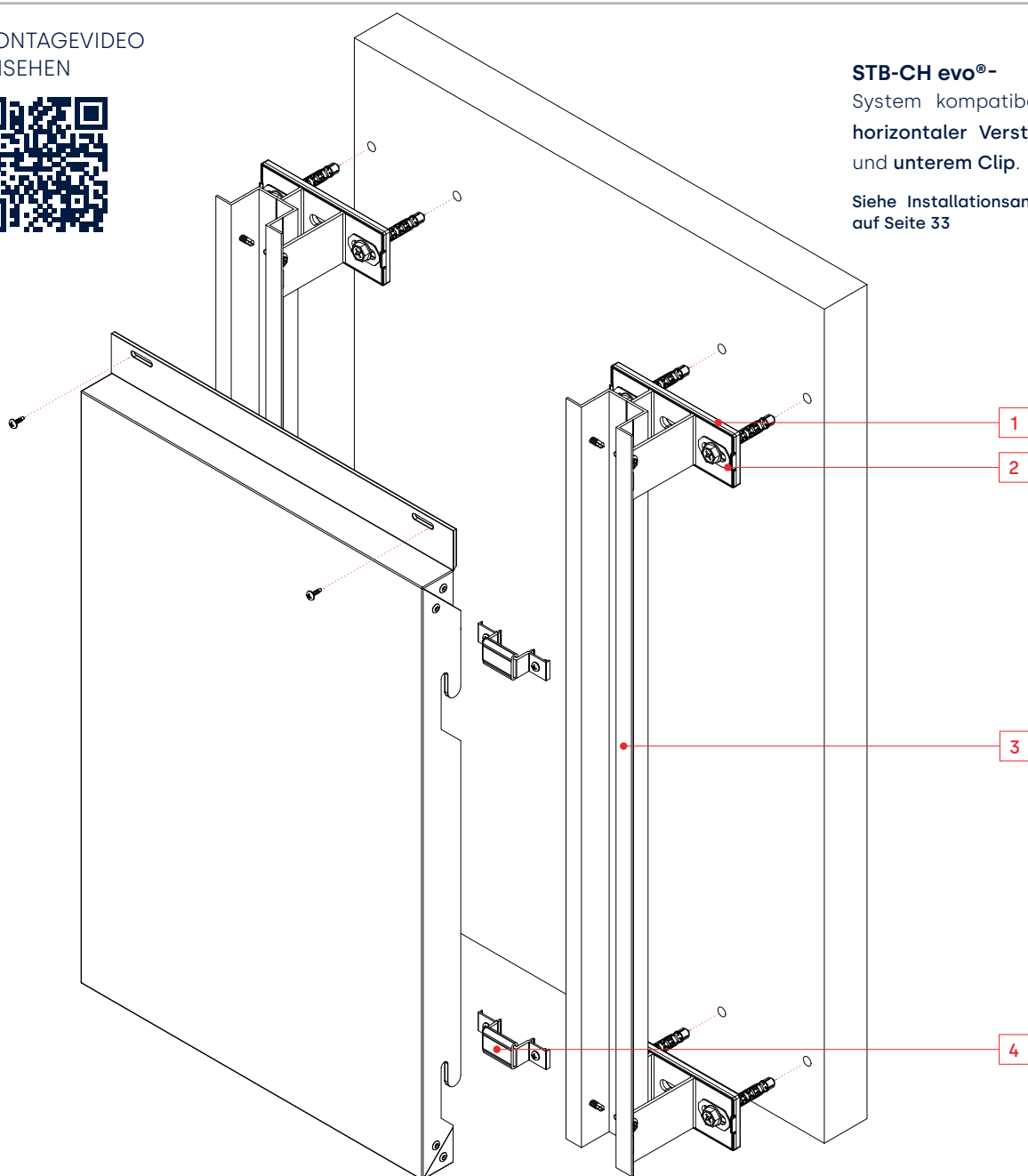

Das **STB-CH** ist ein Systembausatz auf Basis von geklebten Kassetten aus **STACBOND -Verbundplatten für die Montage von hinterlüfteten Fassaden**. Es ist ein vielseitiges, schnell montierbares, verdecktes Befestigungssystem, das speziell für die Durchführung von Fassaden mit horizontaler oder vertikaler Modulation entwickelt wurde.

Die Unterkonstruktion besteht aus **OMEGA-Profilen** und **DOPPEL-T-Abstandshaltern** aus einer 6063 T5/T6 Aluminiumlegierung, auf denen die bereits geformten Kassetten verankert werden.

Diese Abstandshalter haben unterschiedliche Längen, um die erforderliche Dicke der Wärmedämmung aufzunehmen und alle Unregelmäßigkeiten der

Fassade auszugleichen. Für die Unterbrechung der Wärmebrücke hat **STAC** einige spezielle **DÄMMKEILE** entwickelt, die zwischen den **DOPPEL-T-Abstandshaltern** und der vertikalen Verkleidung angebracht werden.

Die Verbindung der Kassetten mit der Unterkonstruktion erfolgt durch Aussparungen in den vertikalen Kanten der Kassetten und deren verdeckt angebrachten Versteifungen, die auf den Aufhängebügeln aufliegen und mit den OMEGA-Profilen verschraubt oder vernietet werden.

Das **STB-CH-System** erfüllt die wichtigsten internationalen Zertifizierungen.

KEILE UND RILLENSCHEIBE (1)

ARTIKEL-NR. 05.19.067 / 05.19.069 / 05.19.073

ARTIKEL-NR. 05.19.071

Optionale Dämmkeile und Dämmrillenscheiben, um Wärmebrücken bei den Abstandshaltern zu vermeiden.

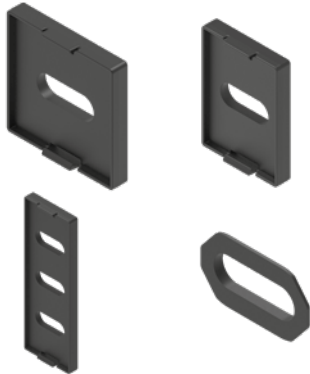

U-ABSTANDSHALTER

ARTIKEL-NR. 05.19.046 / 05.19.047

Zur Profil- und Systembefestigung an der Halterung. Erhältlich in verschiedenen Größen, je nach gewünschter Systemstärke.



STB-CH-AUFHÄNGEBÜGELSATZ (4)

ARTIKEL-NR. 05.19.013

Zum Aufhängen der **CH-Bleche** an der Unterkonstruktion. Sie werden mit 2 selbstbohrenden Schrauben am **Omega-Profil** befestigt.

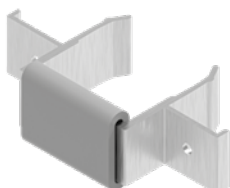

DOPPEL-T-ABSTANDSHALTER (2)

ARTIKEL-NR. 05.19.004 / 05.19.005 / 05.19.006 / 05.19.007 / 05.19.030 / 05.19.031 / 05.19.032 / 05.19.033 / 05.19.034 / 05.19.035 / 05.19.036 / 05.19.037 / 05.19.038 / 05.19.039

Zur Profil- und Systembefestigung an der Halterung. Erhältlich in verschiedenen Größen, je nach gewünschter Systemstärke.



OMEGA-PROFIL (3)

ARTIKEL-NR. 05.19.003 / 05.19.040 / 05.19.048

In vertikalen Fugen und in der Zwischenposition von Blechen, zur Befestigung von CH-Blechen.



PLATTE ZUR AUFHÄNGUNGSVERSTÄRKUNG

ARTIKEL-NR. 19.019

Ermöglicht die mechanische Befestigung mittels Nieten, um das Profil der Kassetten zu verstärken.



STB-CH-SYSTEM

ELEMENTE DES SYSTEMS

PLATTE ZUM FALZEN EINER KASSETTE

ARTIKEL-NR. 05.19.050

Wird zusammen mit Nieten zum Formen der Ecken von Schalen mit 45 mm vertikalem Flansch verwendet.



BEFESTIGUNGSSCHRAUBE UND -DÜBEL

ARTIKEL-NR. STB-T0800 / STB-T0801

Zur Befestigung des Abstandshalter an einer Beton- oder Ziegelwand. Die spezifische Belastung ist durch einen Extraktionstest gemäß ETAG 020 zu prüfen.



SCHRAUBE ZUR BEFESTIGUNG AN DER VERSTREBUNG

ARTIKEL-NR. STB-T0600 / STB-T0610

Zum Befestigen der **CH -Kassette** am OMEGA-Profil.

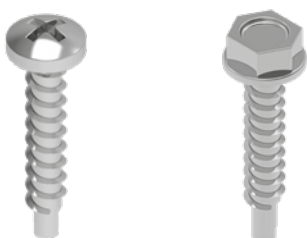

VERSTÄRKUNG SCH

ARTIKEL-NR. 05.19.025 / 05.19.026 / 05.19.027 / 05.19.0271 / 05.19.27.2 / 05.19.27.3

Es wird mit elastischem Kleber an der Rückseite der Kassette befestigt. Es ermöglicht die Ausführung von größeren Kassetten.



BEFESTIGUNGSSCHRAUBE FÜR ABSTANDSHALTER / VERSTREBUNG

ARTIKEL-NR. STB-T0300 / STB-T0310 / STB-T0311 / STB-T0312

Zur Befestigung der Verstrebung am Abstandshalter.



MULTIGRIP BLINDNIETE (*)

ARTIKEL-NR. STB-R0300

Für das Formen der Kassette

(*) Möglichkeit der Lieferung in lackierter Ausführung



STB-CH-AUFHÄNGEBÜGELSATZ

Der **STB-CH**-Aufhängebügelsatz ist derjenige, der für das OMEGA-Profil verwendet wird.

Die Fuge des Aufhängeteils soll Schwingungsgeräusche verhindern, die durch Windlast, Straßenverkehr usw. verursacht werden.

Diese Halterung wird zunächst mit Hilfe von Flanschen, die eine vertikale Verschiebung ermöglichen, befestigt, um die Anbringung in die Endposition zu erleichtern, und anschließend mit selbstbohrenden Schrauben am Profil befestigt.

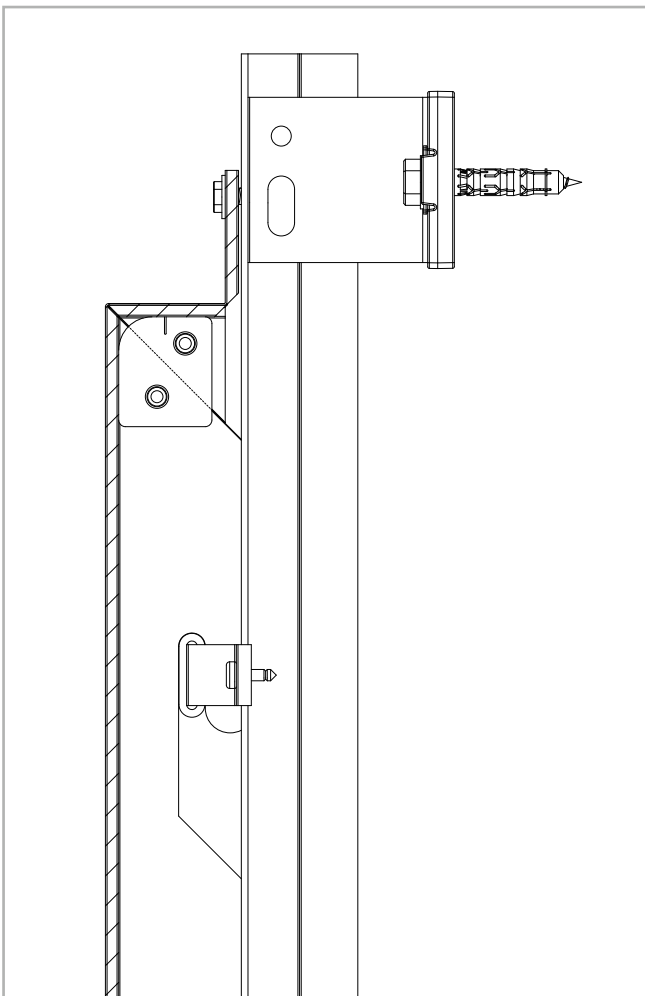
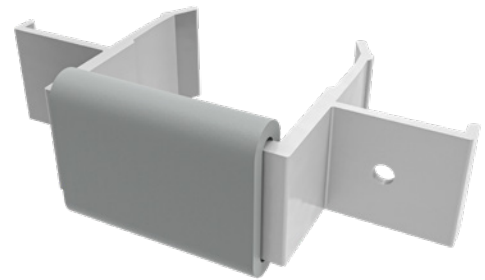

STB-CH-SYSTEM

CH-STANDARDKASSETTE MIT KLASPE 45 mm

Aus den Standard-Blechen des **STB-CH-Systems** werden während des Bearbeitungsprozesses die Formen der Einhängeschuhe ausgeschnitten, so dass das Blech anschließend an den zuvor befestigten Einhängebügeln in die Unterkonstruktion eingehängt werden kann.

Die Kassette wird mit Hilfe von Nieten und speziellen Formplatten geformt. Sobald die Kassette angebracht ist, wird sie mit einer selbstschneidenden Schraube durch den oberen Flansch an der Verstrebung befestigt.

FLACHE KASSETTE

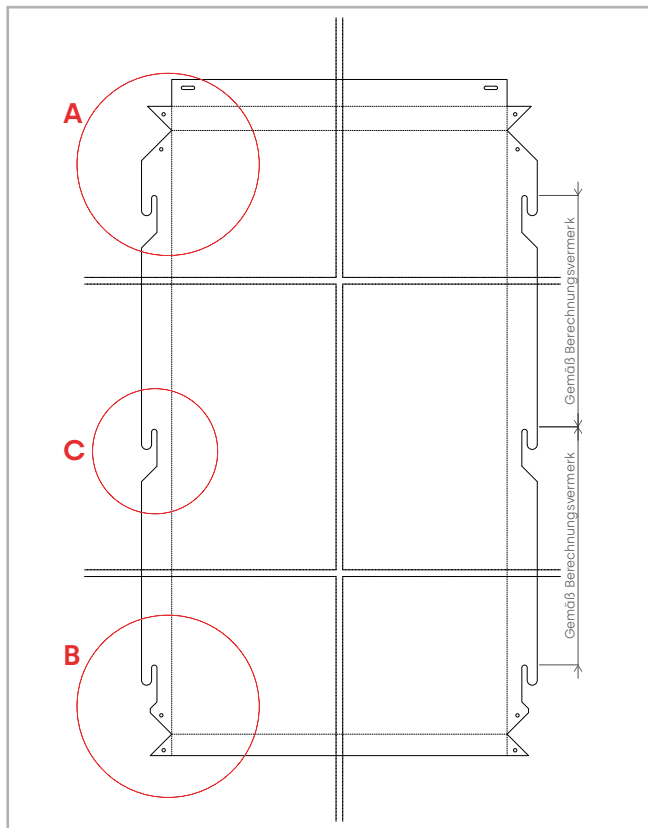

GEFORMTE KASSETTE



DETAIL A

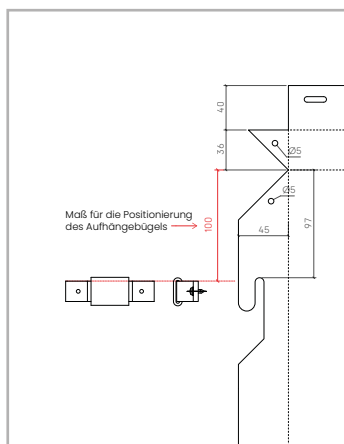

DETAIL B

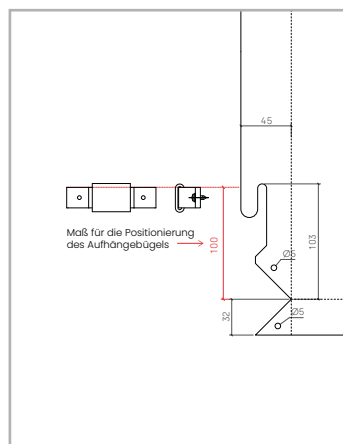

DETAIL C

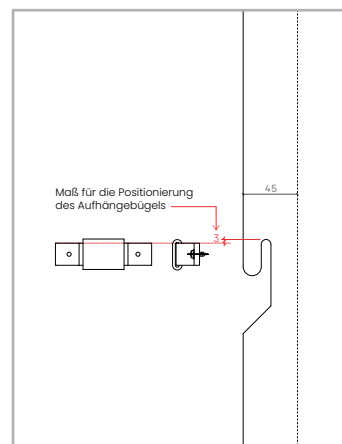

VIDEO ANSEHEN
FORMEN EINER
KASSETTE



STB-CH-SYSTEM

CH-STANDARDKASSETTE MIT 40-mm-KLAPPE

Aus den Standard-Blechen des **STB-CH-Systems** werden während des Bearbeitungsprozesses die Formen der Einhängeschuhe ausgeschnitten, in diesem Fall mit 40 mm Vertikalflanschen, so dass das Blech anschließend an den vormontierten Aufhängebügeln in die Unterkonstruktion eingehängt werden kann.

Die Kasette wird mit Hilfe von Nieten und speziellen Aufhängeverstärkungsteilen geformt, die an allen Aufhängeschlitzen der Kasette angebracht werden.

Sobald die Kasette angebracht ist, wird sie mit einer selbstschneidenden Schraube durch den oberen Flansch an der Verstrebung befestigt.

FLACHE KASSETTE

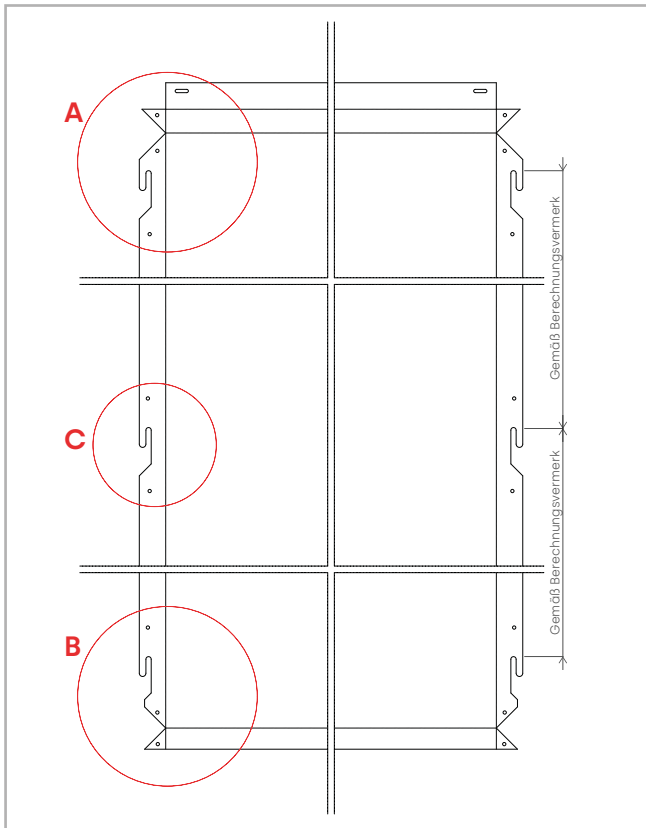

GEFORMTE KASSETTE



DETAIL A

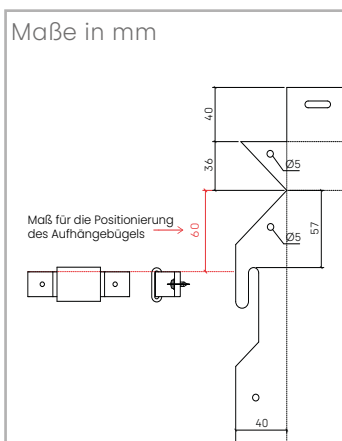

DETAIL B

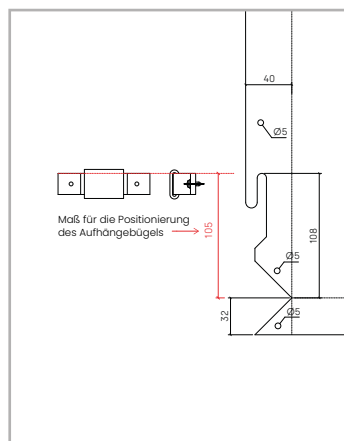

DETAIL C

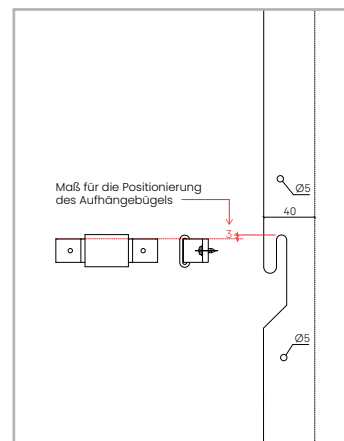

STB-CH-SYSTEM

VERTIKALE KASSETTENVERSTEIFUNG

VERTIKALE VERSTEIFUNG

Die vertikale Versteifung ist ein Eckstück, das aus einer maschinell bearbeiteten **STACBOND-Verbundplatte** geformt wurde. Sie wird zur Verstärkung der Innenseite der CH-Kassetten verwendet, wenn diese bestimmte Abmessungen überschreiten. Die Versteifung wird mit doppelseitigem Klebeband und Kleber an der Innenseite der Kassette befestigt und an den horizontalen oberen und unteren Flanschen vernietet.



1. VORBEREITUNG DER FLÄCHE

Die Entfernung von Staub und Schmutz erfolgt durch mechanische Verfahren, die je nach Verschmutzung aus mehr oder weniger tiefem Abschleifen bestehen. Nach der Reinigung muss die Fläche mit einem speziellen Produkt grundiert werden, das die Haftung des elastischen Klebers SIKATAACK PANEL PRIMER (oder ähnlich) verstärkt.

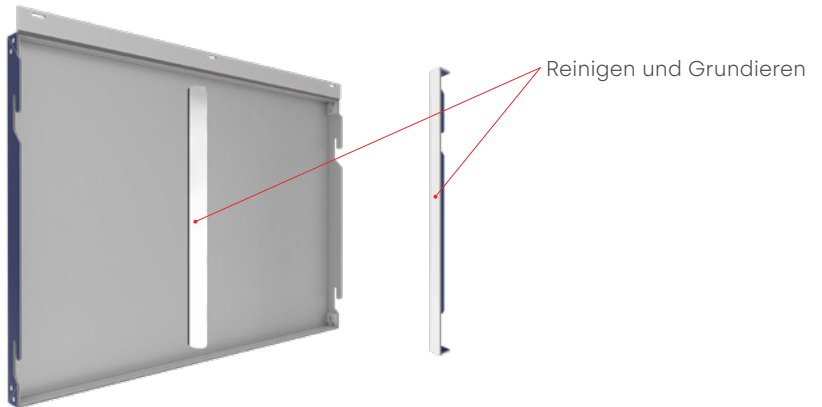

2. DOPPELSEITIGES KLEBEBAND

Nach der Grundierung wird das Selbstklebeband SIKATAACK PANEL-3 (oder ähnliches) angebracht. Anschließend wird der elastische Kleber SIKATAACK PANEL 50 (oder ähnlicher) durch Auftragen einer durchgehenden Wulst neben dem doppelseitigen Klebeband auf die Kassette aufgebracht.

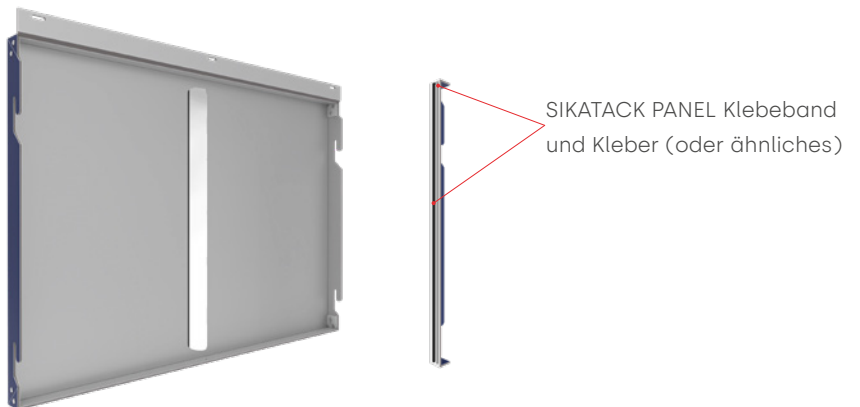

3. ANBRINGUNG UND BEFESTIGUNG DER VERSTEIFUNG

Die Versteifung wird dann so angebracht, dass die gesamte Oberfläche der Versteifung mit Kleber getränkt ist. Schließlich wird die Versteifung gebohrt und oben und unten gegen die horizontalen Flansche der Kassette genietet.

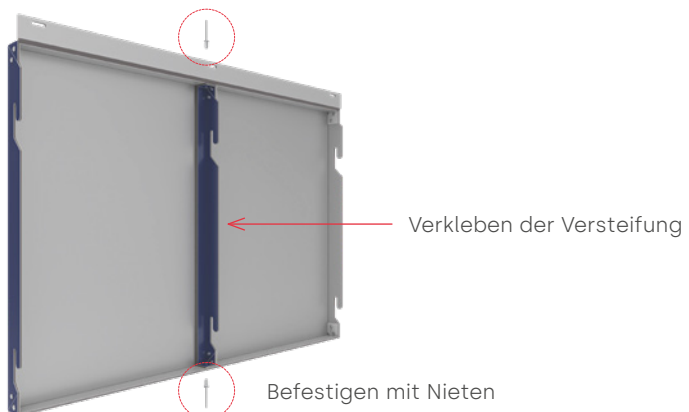

DÄMMKEILE

ARTIKEL-NR.	ELEMENT
05.19.067	DÄMMKEIL FÜR DOPPEL-U-ABSTANDSHALTER MIT ARTIKEL-NR.: 05.19.046 / 05.19.047
05.19.069	DÄMMKEIL FÜR DOPPEL-T-ABSTANDSHALTER MIT ARTIKEL-NR.: 05.19.030 / 05.19.031 / 05.19.032 / 05.19.033 / 05.19.034 / 05.19.035 / 05.19.036 / 05.19.037 / 05.19.038 / 05.19.039
05.19.073	DÄMMKEIL FÜR DOPPEL-T-ABSTANDSHALTER MIT ARTIKEL-NR.: 05.19.004 / 05.19.005 / 05.19.006 / 05.19.007
05.19.071	3 x RIEMENSCHEIBE FÜR KEILE MIT ARTIKEL-NR.: 05.19.067 / 05.19.069 / 05.19.073

ABSTANDSHALTER

ARTIKEL-NR.	ELEMENT
05.19.004	DOPPEL-T-ABSTANDSHALTER 57
05.19.005	DOPPEL-T-ABSTANDSHALTER 72
05.19.006	DOPPEL-T-ABSTANDSHALTER 87
05.19.007	DOPPEL-T-ABSTANDSHALTER 102
05.19.030	DOPPEL-T-ABSTANDSHALTER 117
05.19.031	DOPPEL-T-ABSTANDSHALTER 132
05.19.032	DOPPEL-T-ABSTANDSHALTER 147
05.19.033	DOPPEL-T-ABSTANDSHALTER 162
05.19.034	DOPPEL-T-ABSTANDSHALTER 177
05.19.035	DOPPEL-T-ABSTANDSHALTER 192
05.19.036	DOPPEL-T-ABSTANDSHALTER 207
05.19.037	DOPPEL-T-ABSTANDSHALTER 222
05.19.038	DOPPEL-T-ABSTANDSHALTER 237
05.19.039	DOPPEL-T-ABSTANDSHALTER 252
05.19.046	U-ABSTANDSHALTER 57
05.19.047	U-ABSTANDSHALTER 72

PROFILE

ARTIKEL-NR.	ELEMENT
05.19.003	OMEGA-PROFIL (2 mm)
05.19.040	OMEGA-PROFIL (2,5 mm)
05.19.048	LEICHTES OMEGA-PROFIL

HILFSELEMENTE

ARTIKEL-NR.	ELEMENT
05.19.013	STB-CH-AUFHÄNGEBÜGEL-SATZ
19.019	PLATTE ZUR AUFHÄNGUNGSVERSTÄRKUNG
05.19.050	PLATTE ZUM FALZEN EINER KASSETTE
05.19.025	VERSTÄRKUNG SCH-1 (< 750 mm)
05.19.026	VERSTÄRKUNG SCH-2 (750 - 1.500 mm)
05.19.027	VERSTÄRKUNG SCH-3 (1.500 - 2.400 mm)
05.19.027.1	VERSTÄRKUNG SCH-4 (2.400 - 4.000 mm)
05.19.027.2	VERSTÄRKUNG SCH-5 (4.000 - 5.000 mm)
05.19.027.3	VERSTÄRKUNG SCH-6 (> 5.000 mm)

BEFESTIGUNGSZUBEHÖR

ARTIKEL-NR.	ELEMENT
STB-T0800	DÜBEL UND SCHRAUBEN-SATZ ZUR BEFESTIGUNG DES MONTAGEWINKELS AN DER MAUER X3 10X80 SECHSK. 3DG BREITER RAND
STB-T0801	DÜBEL UND SCHRAUBEN-SATZ ZUR BEFESTIGUNG DES MONTAGEWINKELS AN DER MAUER SDF-KB-10x80-E EDELSTAHL A4 BREITER RAND
STB-T0300	SDA5/3,5-6-H13-S4-5,5x20 (SFS-ARTIKEL-NR.)
STB-T0300	BEFESTIGUNGSSCHRAUBE HALTERUNGSMONTAGE 5.5X20
STB-T0310	BEFESTIGUNGSSCHRAUBE HALTERUNGSMONTAGE GLEITPUNKT JT9-2/5-5.0x25 VARIO INOX-A4
STB-T0312	BOHRSCHRAUBE JT9-3H/5-5,5x19 EDELSTAHL-A4 - FESTPUNKT
STB-T0600	SELBSTBOHRENDE SCHRAUBE 4,2x19 EDELSTAHL A2 DIN 7504-N ZYLINDERKOPF GEWÖLBT
STB-T0610	SELBSTBOHRENDE SCHRAUBE 4,2x19 EDELSTAHL A2 DIN 7504-K SECHSKANTKOPF
STB-R0300	NIET ALU/INOX ø4.8x12, KOPF 9,5



Siehe alle verfügbaren
Zubehörteile auf Seite 131.

STB-CH-SYSTEM

GESAMTDICKENVERHÄLTNIS, JE NACH ABSTANDSHALTER UND DÄMMSTOFF

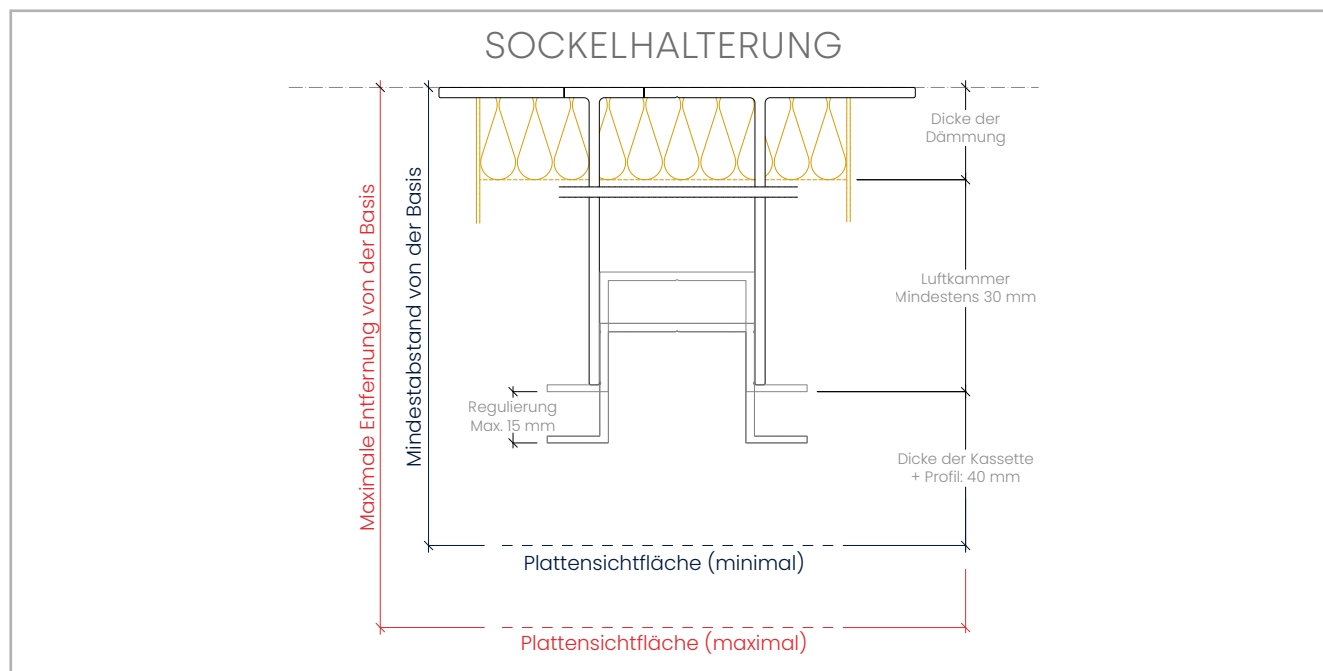

Hinweis: Durch die Verwendung von Isolierscheiben erhöht sich der Abstand zur Außenfläche der Platte um 5 mm.

DOPPEL-T-ABSTANDSHALTER	ABSTAND (mm) VOM SOCKEL DER VERANKERUNG BIS ZUR SICHTFLÄCHE DER PLATTE		DÄMMSTOFFDICKE (mm) FÜR EINE REGULIERUNG VON 15 mm*
	MINIMUM	MAXIMUM	MAXIMUM
ARTIKEL-NR. ELEMENT			
05.19.004 DOPPEL-T-ABSTANDSHALTER 57	100	115	—
05.19.005 DOPPEL-T-ABSTANDSHALTER 72	115	130	40
05.19.006 DOPPEL-T-ABSTANDSHALTER 87	130	145	50
05.19.007 DOPPEL-T-ABSTANDSHALTER 102	145	160	70
05.19.030 DOPPEL-T-ABSTANDSHALTER 117	160	175	80
05.19.031 DOPPEL-T-ABSTANDSHALTER 132	175	190	100
05.19.032 DOPPEL-T-ABSTANDSHALTER 147	190	205	110
05.19.033 DOPPEL-T-ABSTANDSHALTER 162	205	220	130
05.19.034 DOPPEL-T-ABSTANDSHALTER 177	220	235	140
05.19.035 DOPPEL-T-ABSTANDSHALTER 192	235	250	160
05.19.036 DOPPEL-T-ABSTANDSHALTER 207	250	265	170
05.19.037 DOPPEL-T-ABSTANDSHALTER 222	265	280	190
05.19.038 DOPPEL-T-ABSTANDSHALTER 237	280	295	200
05.19.039 DOPPEL-T-ABSTANDSHALTER 252	295	310	220
U-ABSTANDSHALTER	ABSTAND (mm) VOM SOCKEL DER VERANKERUNG BIS ZUR SICHTFLÄCHE DER PLATTE		DÄMMSTOFFDICKE (mm) FÜR EINE REGULIERUNG VON 15 mm*
ARTIKEL-NR. ELEMENT	MINIMUM	MAXIMUM	MAXIMUM
05.19.046 U-ABSTANDSHALTER 57	100	115	—
05.19.047 U-ABSTANDSHALTER 72	115	130	40

* Bei der Berechnung der maximal zulässigen Dicke wurde eine starre Dämmung berücksichtigt, die die maximale Regulierung jedes Systems gewährleistet und eine Luftkammer von ≥ 30 mm beibehält.

STB-SZ

STECKSYSTEM

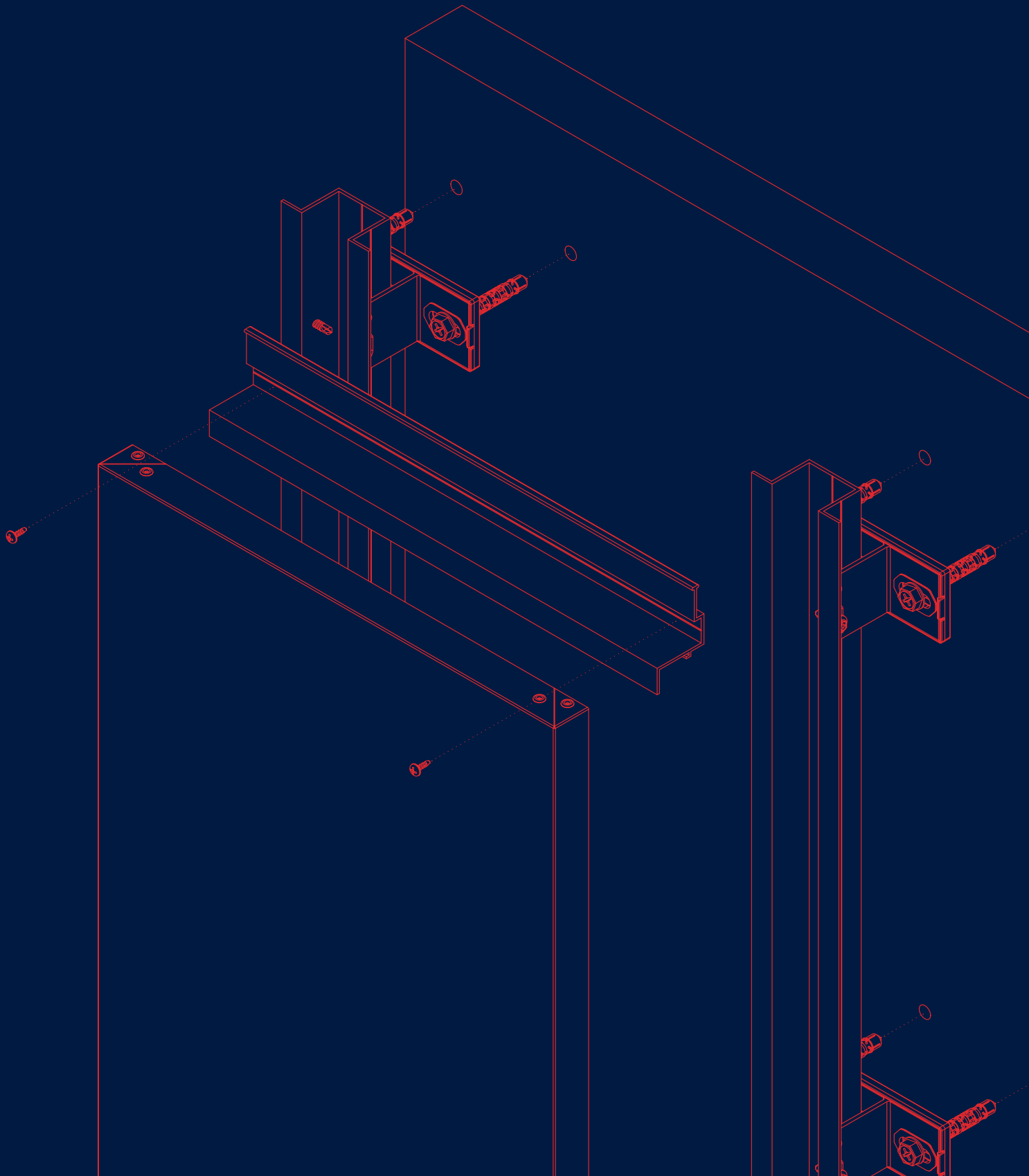

MONTAGEVIDEO
ANSEHEN



STB-SZ evo®-

System kompatibel mit
horizontaler Versteifung
und **unterem Clip**.

Siehe Installationsanleitung
auf Seite 58

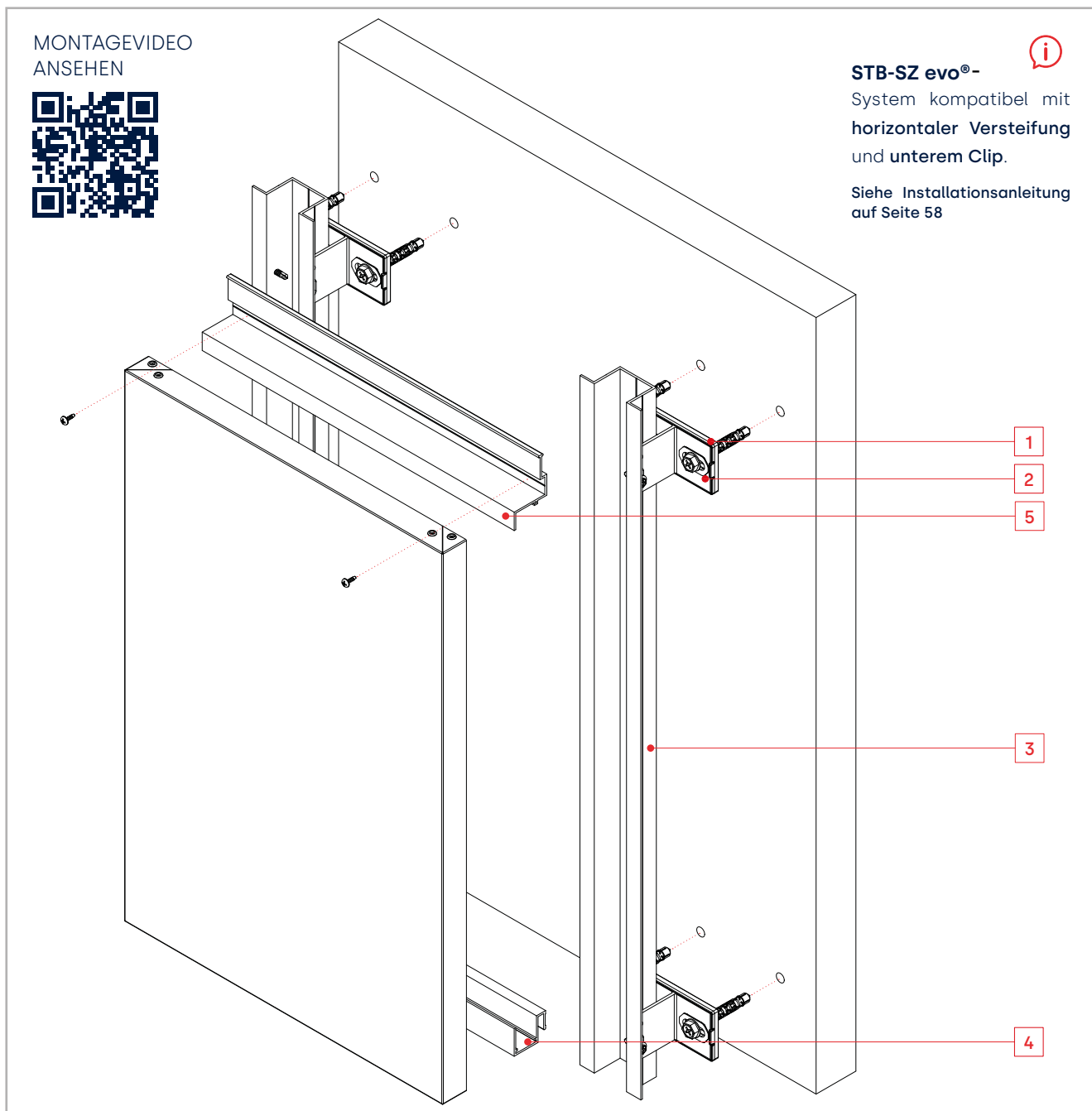

Das **STB-SZ** ist ein Systembausatz auf Basis von geklebten Kassetten aus **STACBOND -Verbundplatte für die Montage von hinterlüfteten Fassaden**. Es ist ein Nut- und Federsystem mit verdeckter Befestigung, das vielseitig und schnell zu montieren ist. Es wurde speziell für die Durchführung von Fassaden mit horizontaler oder vertikaler Modulation, mit überwiegend blinden Teilen und/oder kleinen Flächen von Öffnungen oder linearen Öffnungen entwickelt.

Es besteht aus zwei Profilen aus Aluminiumlegierung 6063 T5/T6, auf denen die bereits geformten Kassetten verankert sind:

- Unteres Nut-Profil, das sogenannte **S-Profil**.
- Oberes Feder-Profil, das sogenannte **Z-Profil**.

Die Unterkonstruktion ist aus **OMEGA-Profilen** und **DOPPEL-T-Abstandhaltern** aus einer Aluminiumlegierung 6063 T5/T6 ausgeführt.

Diese Abstandhalter haben unterschiedliche Längen, um die erforderliche Dicke der Wärmedämmung aufzunehmen und alle Unregelmäßigkeiten der Fassade auszugleichen. Für die Unterbrechung der Wärmebrücke hat **STAC** spezielle **DÄMMKEILE** entwickelt, die zwischen den L-Abstandhaltern und der vertikalen Verkleidung angebracht werden.

KEIL UND RILLENSCHEIBE (1)

ARTIKEL-NR. 05.19.067 / 05.19.069 / 05.19.073

ARTIKEL-NR. 05.19.071

Optionale Dämmkeile und Dämmrillenscheiben, um Wärmebrücken bei den Abstandshaltern zu vermeiden.

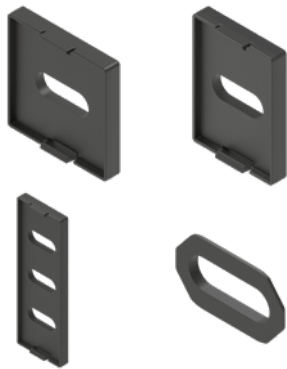

U-ABSTANDSHALTER

ARTIKEL-NR. 05.19.046 / 05.19.047

Zur Profil- und Systembefestigung an der Halterung. Erhältlich in verschiedenen Größen, je nach gewünschter Systemstärke.



S-PROFIL(4)

ARTIKEL-NR. 05.19.121

Es wird im unteren Teil der SZ-Kassette installiert.

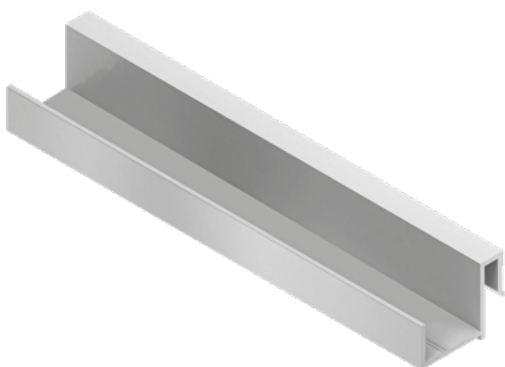

DOPPEL-T-ABSTANDSHALTER (2)

ARTIKEL-NR. 05.19.004 / 05.19.005 / 05.19.006 / 05.19.007

/ 05.19.030 / 05.19.031 / 05.19.032 / 05.19.033 / 05.19.034 /

05.19.035 / 05.19.036 / 05.19.037 / 05.19.038 / 05.19.039

Zur Profil- und Systembefestigung an der Halterung. Erhältlich in verschiedenen Größen, je nach gewünschter Systemstärke.

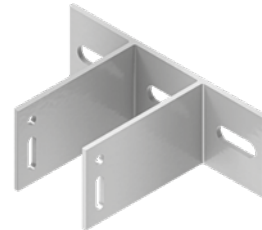

OMEGA-PROFIL (3)

ARTIKEL-NR. 05.19.003 / 05.19.040 / 05.19.048

In vertikalen Fugen und in der Zwischenposition von Blechen, zur Befestigung von SZ-Blechen.



Z-PROFIL (5)

ARTIKEL-NR. 05.19.122

Es wird im oberen Teil der SZ-Kassette installiert.

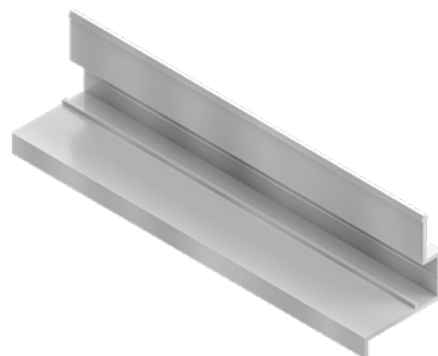

STB-SZ-SYSTEM

ELEMENTE DES SYSTEMS

STB-SZ-VERSTÄRKUNG

ARTIKEL-NR. 05.99.231

Wird am senkrechten Pfosten befestigt und an die Rückseite des Blechs geklebt, so dass höhere Bleche ausführen zu können.



BEFESTIGUNGSSCHRAUBE UND -DÜBEL

ARTIKEL-NR. STB-T0800 / STB-T0801

Zur Befestigung von Abstandshaltern an einer Beton- oder Ziegelwand. Die spezifische Belastung ist durch einen Extraktionstest gemäß ETAG 020 zu prüfen.



SCHRAUBE ZUR BEFESTIGUNG AN DER VERSTREBUNG

ARTIKEL-NR. STB-T0600 / STB-T0610

Zum Befestigen der **SZ -Kassette** am OMEGA-Profil.

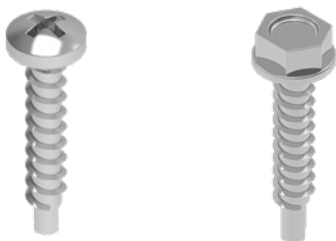

KOEXTRUDIERTER SPALTDICHTUNG

ARTIKEL-NR. 05.19.129

Zu montieren an Starterprofil und Z-Profil.

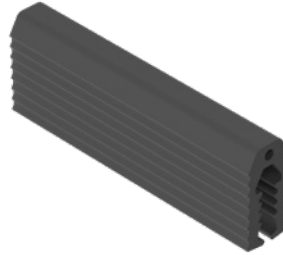

BEFESTIGUNGSSCHRAUBE FÜR ABSTANDSHALTER / VERSTREBUNG

ARTIKEL-NR. STB-T0300 / STB-T0310 / STB-T0311 / STB-T0312

Zur Befestigung der Verstrebung am Abstandshalter.



MULTIGRIP BLINDNIETE (*)

ARTIKEL-NR. STB-R0300

Für das Formen der Kassette

(*) Möglichkeit der Lieferung in lackierter Ausführung



STB-SZ-SYSTEM

BEFESTIGUNG DER SZ-KASSETTE

OBERE VERANKERUNG



VERTIKALER SCHNITT

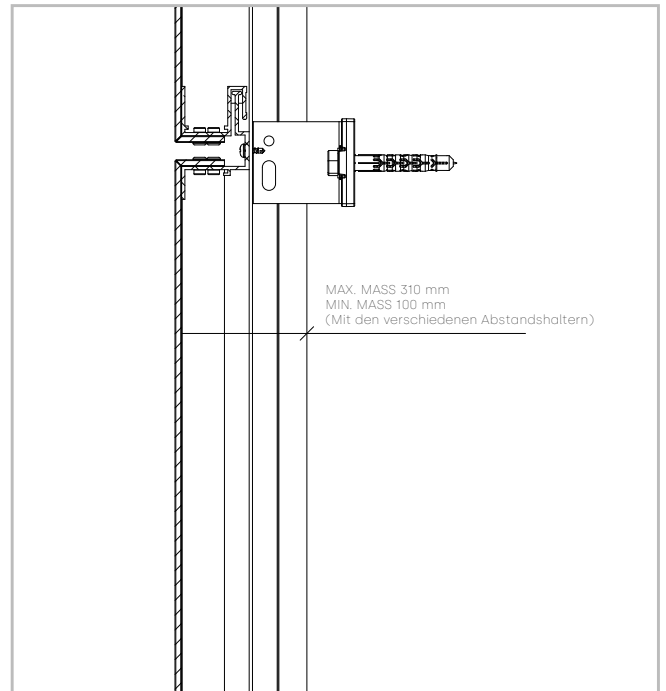

UNTERE VERANKERUNG



VERTIKALER SCHNITT

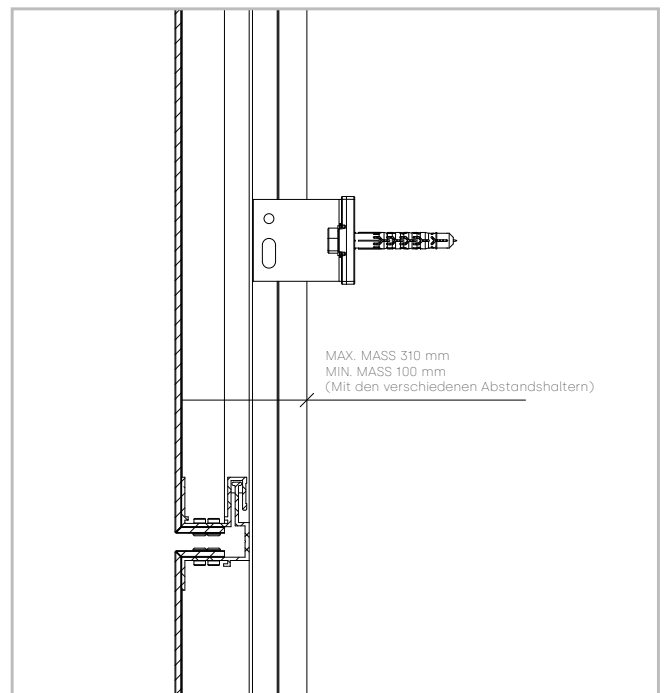

Anmerkung: **STACBOND**-Platten werden flach geliefert. Der Kunde ist für die Formung der Kassetten verantwortlich. Es werden keine speziellen Maschinen benötigt.

STB-SZ-SYSTEM

HILFSELEMENTE

S-PROFIL UND Z-PROFIL

Das STB-SZ-System besteht aus zwei Profilen aus einer 6063 T5/T6 Aluminiumlegierung, auf denen die vorgeformten Kassetten verankert sind.

- Unteres Nut-Profil, sogenanntes **S-Profil**.
- Oberes Feder-Profil, sogenanntes **Z-Profil**.

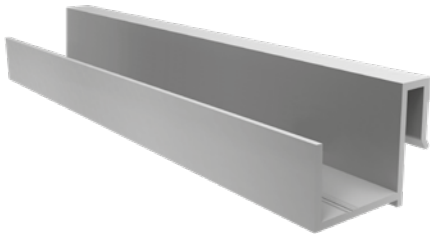

– S-Profil

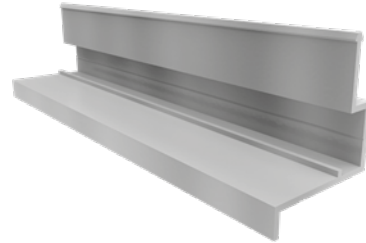

– Z-Profil

STB-SZ-VERSTÄRKUNG

Bei der STB-SZ-Verstärkung handelt es sich um ein spezielles, 200 mm langes Segmentprofil, das die innere Äquidistanz von der geformten SZ-Kassette zur Unterkonstruktion abdeckt.

Die Befestigung dieses Elements am Unterkonstruktionsprofil erfolgt durch Niete oder Schrauben.

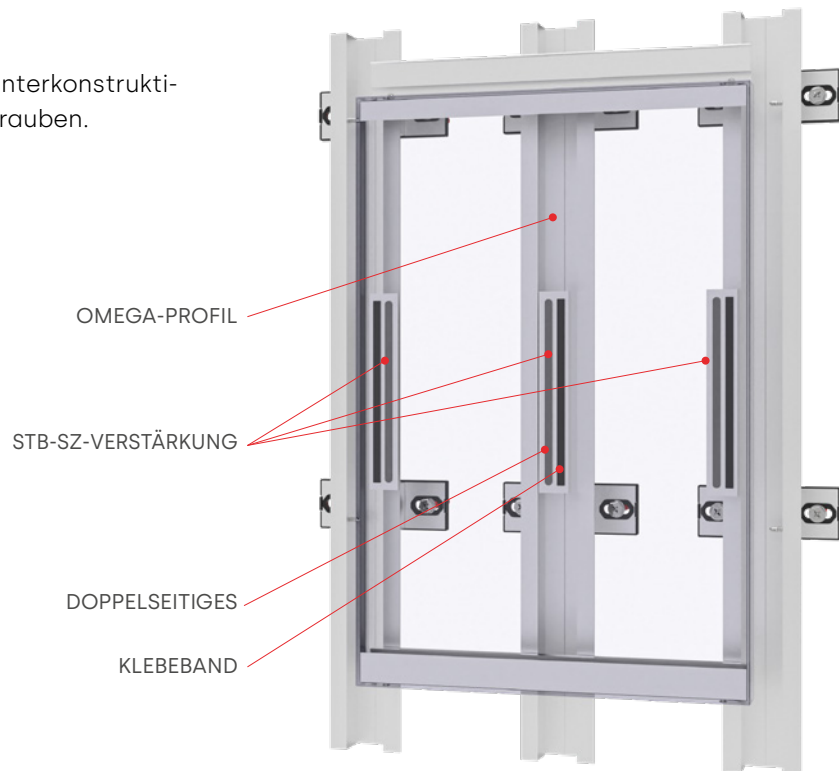
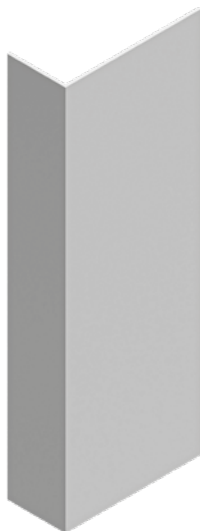

Die Anzahl der einzubauenden STB-SZ-Verstärkungen wird in der Windberechnungsnotiz des technischen Büros **STACBOND** angegeben.

KOEXTRUDIERTER SPALTDICHTUNG

Die koextrudierte Spaltdichtung wird einfach in das **Z-Profil** mit einem maximalen Spalt von 500 mm eingebaut.

Dadurch werden mögliche Schwingungen zwischen den Kassetten vermieden und die Einstellung der Kassetten erleichtert, um die korrekte Nivellierung der Teile zu gewährleisten.

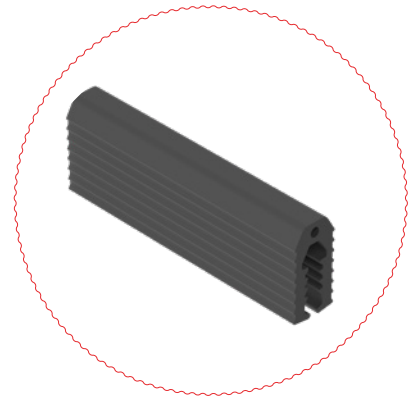
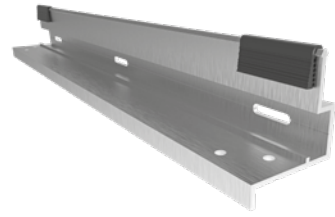
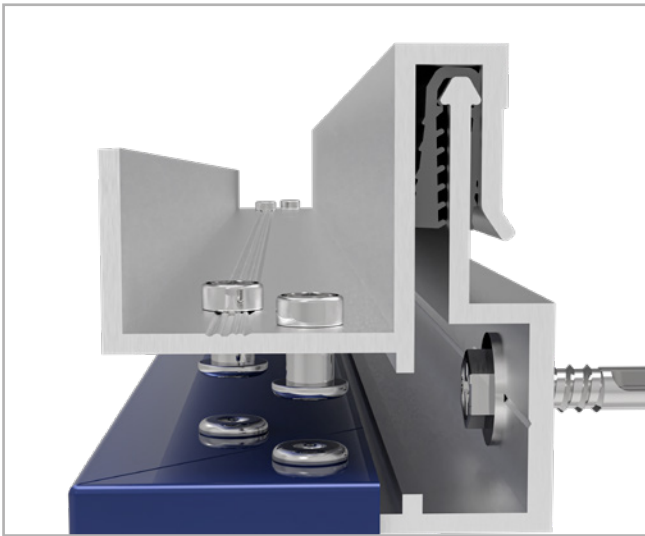

— Montage von S- und Z-Profilen.

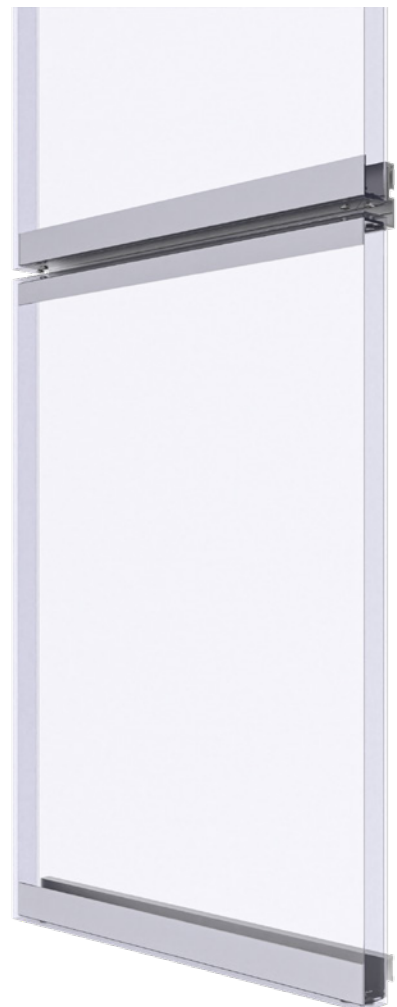
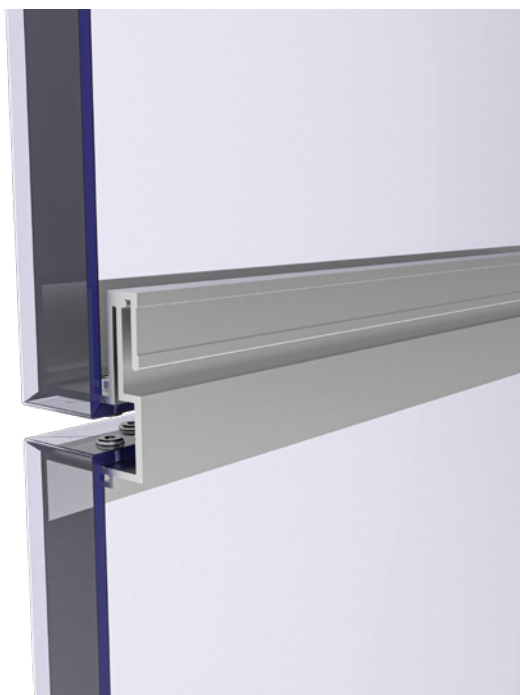

STB-SZ-SYSTEM

SZ-STANDARDKASSETTE

Die Standardkassetten des **STB-SZ**-Systems haben 30 mm große Flansche. Sie werden mechanisch mittels Nieten direkt an den S- und Z-Längsprofilen zum Formen befestigt.

Das **S-Profil** wird unten und das **Z-Profil** oben an der Kassette angebracht. Die Profile verleihen den Kassetten eine hohe Längssteifigkeit.

FLACHE KASSETTE

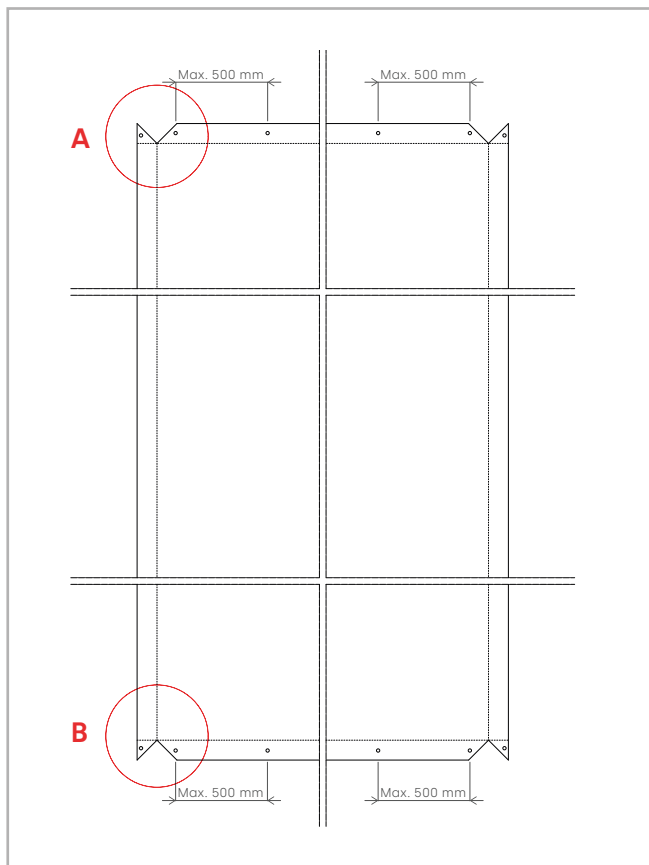

GEFORMTE KASSETTE

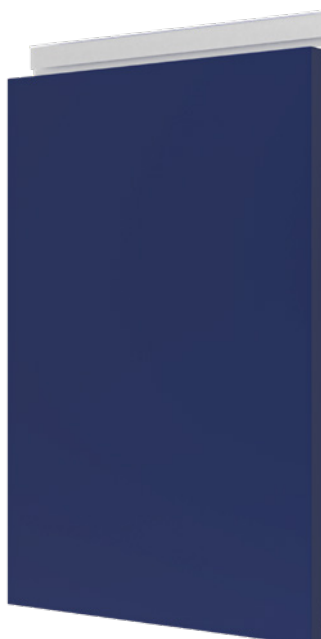

DETAIL A

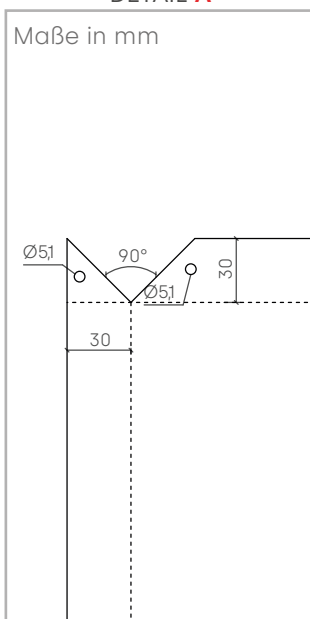

DETAIL B

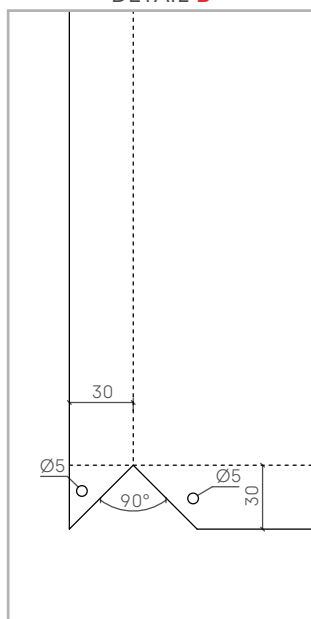

VIDEO ANSEHEN
FORMEN EINER
KASSETTE



DÄMMKEILE

ARTIKEL-NR.	ELEMENT
05.19.067	DÄMMKEIL FÜR U-ABSTANDSHALTER MIT ARTIKEL-NR.: 05.19.046 / 05.19.047
05.19.068	DÄMMKEIL FÜR DOPPEL-T-ABSTANDSHALTER MIT ARTIKEL-NR.: 05.19.030 / 05.19.031 / 05.19.032 / 05.19.033 / 05.19.034 / 05.19.035 / 05.19.036 / 05.19.037 / 05.19.038 / 05.19.039
05.19.072	DÄMMKEIL FÜR L-ABSTANDSHALTER MIT ARTIKEL-NR.: 05.19.041 / 05.19.044 / 05.19.051 / 05.19.052 / 05.19.078 / 05.19.079 / 05.19.080 / 05.19.081
05.19.070	3 x RIEMENSCHEIBE FÜR KEILE MIT ARTI- KEL-NR.: 05.19.066 / 05.19.068 / 05.19.072

ABSTANDSHALTER

ARTIKEL-NR.	ELEMENT
05.19.004	DOPPEL-T-ABSTANDSHALTER 57
05.19.005	DOPPEL-T-ABSTANDSHALTER 72
05.19.006	DOPPEL-T-ABSTANDSHALTER 87
05.19.007	DOPPEL-T-ABSTANDSHALTER 102
05.19.030	DOPPEL-T-ABSTANDSHALTER 117
05.19.031	DOPPEL-T-ABSTANDSHALTER 132
05.19.032	DOPPEL-T-ABSTANDSHALTER 147
05.19.033	DOPPEL-T-ABSTANDSHALTER 162
05.19.034	DOPPEL-T-ABSTANDSHALTER 177
05.19.035	DOPPEL-T-ABSTANDSHALTER 192
05.19.036	DOPPEL-T-ABSTANDSHALTER 207
05.19.037	DOPPEL-T-ABSTANDSHALTER 222
05.19.038	DOPPEL-T-ABSTANDSHALTER 237
05.19.039	DOPPEL-T-ABSTANDSHALTER 252
05.19.046	U-ABSTANDSHALTER 57
05.19.047	U-ABSTANDSHALTER 72

PROFILE

ARTIKEL-NR.	ELEMENT
05.19.003	OMEGA-PROFIL
05.19.121	S-PROFIL
05.19.122	Z-PROFIL

HILFSELEMENTE

ARTIKEL-NR.	ELEMENT
05.99.231	STB-SZ-VERSTÄRKUNG
05.19.123	KOEXTRUDIERTER SPALTDICHTUNG

BEFESTIGUNGSZUBEHÖR

ARTIKEL-NR.	ELEMENT
STB-T0800	DÜBEL UND SCHRAUBEN-SATZ ZUR BEFESTIGUNG DES MONTAGEWINKELS AN DER MAUER X3 10X80 SECHSK. 3DG BREITER RAND
STB-T0801	DÜBEL UND SCHRAUBEN-SATZ ZUR BEFESTIGUNG DES MONTAGEWINKELS AN DER MAUER SDF-KB-10x80-E EDELSTAHL A4 BREITER RAND
STB-T0300	BEFESTIGUNGSSCHRAUBE HALTERUNGSMONTAGE 5.5X20
STB-T0310	BEFESTIGUNGSSCHRAUBE HALTERUNGSMONTAGE GLEITPUNKT JT9-2/5-5.0x25 VARIO INOX-A4
STB-T0311	BOHRSCHRAUBE JT4-3H/5-5,5x19 EDELSTAHL-A2 - FESTPUNKT
STB-T0312	BOHRSCHRAUBE JT9-3H/5-5,5x19 EDELSTAHL-A4 - FESTPUNKT
STB-T0600	SELBSTBOHRENDE SCHRAUBE 4,2x19 EDELSTAHL A2 DIN 7504-N ZYLINDERKOPF GEWÖLBT
STB-T0610	SELBSTBOHRENDE SCHRAUBE 4,2x19 EDELSTAHL A2 DIN 7504-K SECHSKANTKOPF
STB-R0300	NIET AUS ALUMINIUM/EDELSTAHL \varnothing 4.8x12, KOPF 9,5



Siehe alle verfügbaren
Zubehörteile auf Seite 131.

STB-SZ-SYSTEM

GESAMTDICKENVERHÄLTNISS, JE NACH ABSTANDSHALTER UND DÄMMSTOFF

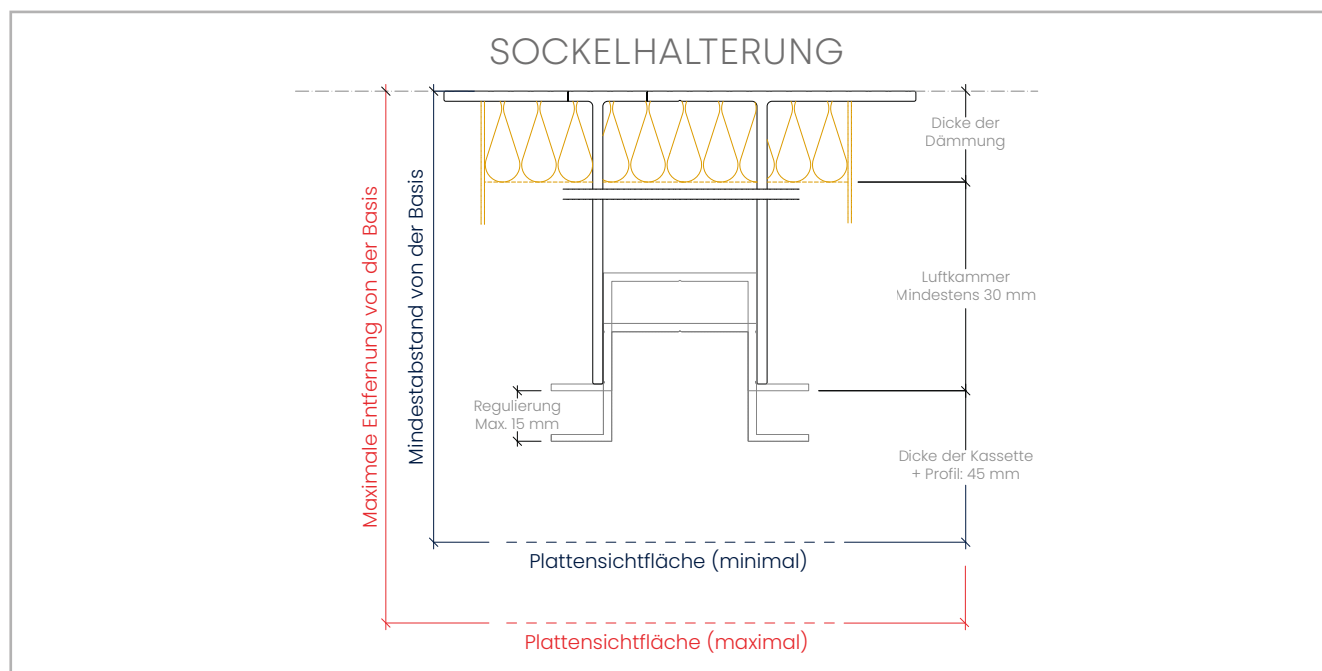

Hinweis: Durch die Verwendung von Isolierscheiben erhöht sich der Abstand zur Außenfläche der Platte um 5 mm.

DOPPEL-T-ABSTANDSHALTER		ABSTAND (mm) VOM SOCKEL DER VERANKERUNG BIS ZUR SICHTFLÄCHE DER PLATTE		DÄMMSTOFFDICKE (mm) FÜR EINE REGULIERUNG VON 15 mm*
		MINIMUM	MAXIMUM	MAXIMUM
ARTIKEL-NR.	ELEMENT			
05.19.004	DOPPEL-T-ABSTANDSHALTER 57	104	119	—
05.19.005	DOPPEL-T-ABSTANDSHALTER 72	119	134	40
05.19.006	DOPPEL-T-ABSTANDSHALTER 87	134	149	50
05.19.007	DOPPEL-T-ABSTANDSHALTER 102	149	164	70
05.19.030	DOPPEL-T-ABSTANDSHALTER 117	164	179	80
05.19.031	DOPPEL-T-ABSTANDSHALTER 132	179	194	100
05.19.032	DOPPEL-T-ABSTANDSHALTER 148	194	209	110
05.19.033	DOPPEL-T-ABSTANDSHALTER 162	209	224	130
05.19.034	DOPPEL-T-ABSTANDSHALTER 177	224	239	140
05.19.035	DOPPEL-T-ABSTANDSHALTER 192	239	254	160
05.19.036	DOPPEL-T-ABSTANDSHALTER 207	254	269	170
05.19.037	DOPPEL-T-ABSTANDSHALTER 222	269	284	190
05.19.038	DOPPEL-T-ABSTANDSHALTER 237	284	299	200
05.19.039	DOPPEL-T-ABSTANDSHALTER 252	299	314	220

U-ABSTANDSHALTER		ABSTAND (mm) VOM SOCKEL DER VERANKERUNG BIS ZUR SICHTFLÄCHE DER PLATTE		DÄMMSTOFFDICKE (mm) FÜR EINE REGULIERUNG VON 15 mm*
		MINIMUM	MAXIMUM	MAXIMUM
ARTIKEL-NR.	ELEMENT			
05.19.046	U-ABSTANDSHALTER 57	104	119	—
05.19.047	U-ABSTANDSHALTER 72	119	134	40

*Bei der Berechnung der maximal zulässigen Dicke wurde eine starre Dämmung berücksichtigt, die die maximale Regulierung jedes Systems gewährleistet und einen Luftspalt von ≥ 30 mm aufrechterhält.

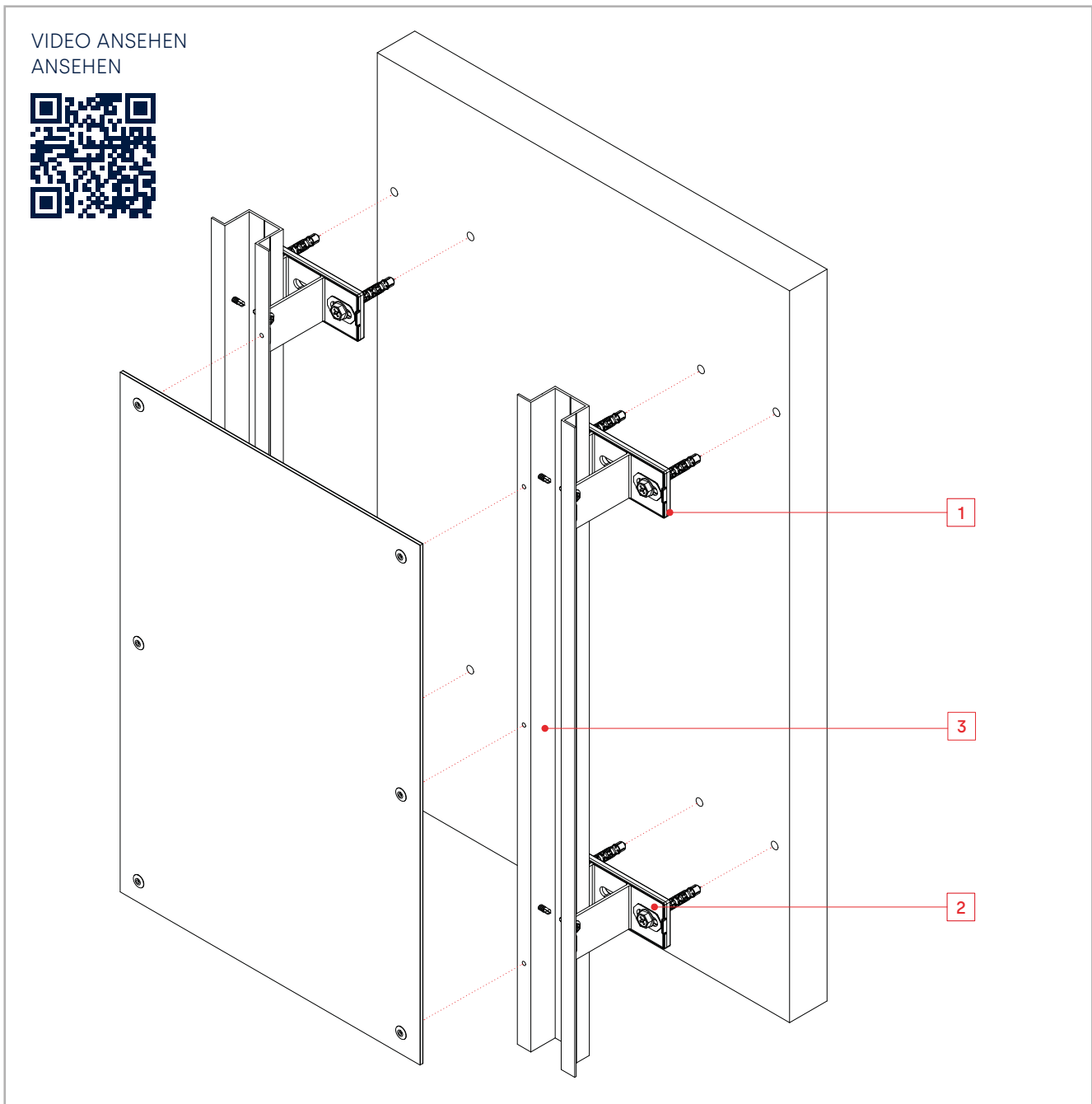

Das **STB-REM** ist ein Bausatzsystem aus ungeformten Platten aus **STACBOND-Verbundplatten für die Montage von hinterlüfteten Fassaden**. Es handelt sich um ein offenes Befestigungssystem, das schnell zu montieren ist und sowohl für horizontale als auch vertikale Ausschnitte verwendet werden kann. Es ist ein sehr vielseitiges System, das anpassungsfähig ist und die Möglichkeit bietet, gekrümmte Flächen auf einfache Weise auszuführen. Daher erfüllt das **STB-REM**-System alle Anforderungen für die anspruchsvollsten architektonischen Verkleidungen.

Die Unterkonstruktion besteht aus **OMEGA-Profilen** und **DOPPEL-T-Abstandshaltern** aus Aluminiumlegierung 6063 T5/T6 oder EDELSTAHL AISI 430.

Die Abstandshalter werden mit speziellen mechanischen Befestigungen, die jeweils von den Lieferanten der Befestigungsmittel empfohlen werden, an der Wand verankert und von den OMEGA-Profilen als vertikale Verstreibungen getragen.

Diese Unterkonstruktion aus vertikalen und/oder horizontalen OMEGA-Profilen trägt die **STACBOND-Verbundplatten**, die umlaufend vernietet sind.

Das **STB-REM**-System erfüllt die wichtigsten internationalen Zertifizierungen.

KEIL UND RILLENSCHEIBE (1)

ARTIKEL-NR. 05.19.067 / 05.19.069 / 05.19.073

ARTIKEL-NR. 05.19.071

Optionale Dämmkeile und Dämmrillenscheiben, um Wärmebrücken bei den Abstandshaltern zu vermeiden.

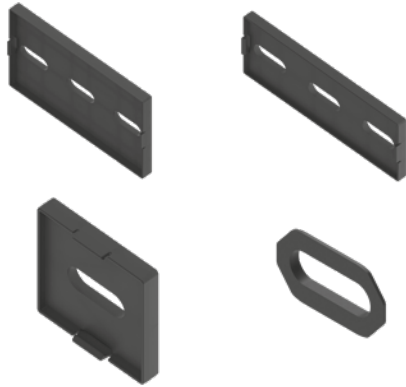

U-ABSTANDSHALTER

ARTIKEL-NR. 05.19.046 / 05.19.047

Zur Profil- und Systembefestigung an der Halterung.

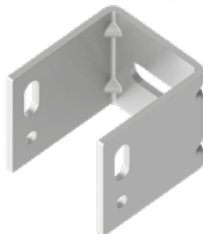

STB-REM-VERBINDUNGSBOLZEN

ARTIKEL-NR. 05.19.020

Zum Verbinden von Verstreifungsprofilen- und Querträgerprofilen mit OMEGA-Querschnitt bei bidirektionaler Montage.

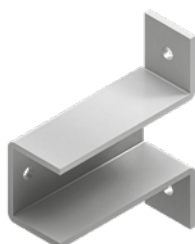

DOPPEL-T-ABSTANDSHALTER (2)

ARTIKEL-NR. 05.19.004 / 05.19.005 / 05.19.006 / 05.19.007 / 05.19.030 / 05.19.031 / 05.19.032 / 05.19.033 / 05.19.034 / 05.19.035 / 05.19.036 / 05.19.037 / 05.19.038 / 05.19.039

Zur Profil- und Systembefestigung an der Halterung. Erhältlich in verschiedenen Größen, je nach gewünschter Systemstärke.

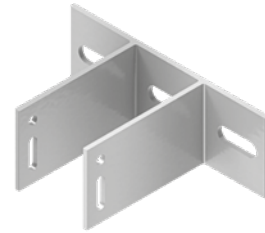

OMEGA-PROFIL (3)

ARTIKEL-NR. 05.19.003

In vertikalen Fugen und in der Zwischenposition von Platten, zur Befestigung von **STACBOND Verbundplatten**.



BEFESTIGUNGSSCHRAUBE UND -DÜBEL

ARTIKEL-NR. STB-T0800 / STB-T0801

Zur Befestigung des Abstandhalters an einer Beton- oder Ziegelwand. Die spezifische Belastung ist durch einen Extraktionstest gemäß ETAG 020 zu prüfen.



STB-REM-SYSTEM

ELEMENTE DES SYSTEMS

BEFESTIGUNGSSCHRAUBE FÜR ABSTANDSHALTER / VERSTREBUNG

ARTIKEL-NR. STB-T0300 / STB-T0310 / STB-T0311 / STB-T0312

Zur Befestigung der Verstrebung am Abstandshalter.



BLINDNIETE

ARTIKEL-NR. STB-R0100

Zur Befestigung von **STACBOND-Platten** auf STB-REM-Unterkonstruktionen.

(*) Möglichkeit der Lieferung in lackierter Ausführung



BLINDNIETE AUS EDELSTAHL

ARTIKEL-NR. STB-R0200

Zur Befestigung von **STACBOND-Platten** auf STB-REM-Unterkonstruktionen für Umgebungen mit hoher Chloridbelastung.



SICHERHEITSSCHRAUBE

ARTIKEL-NR. STB-T0100

Für die Befestigung von Platten an Tragwerken STB-REM

(*) Möglichkeit der Lieferung in lackierter Ausführung



NIETZANGENAUFSAZ

ARTIKEL-NR. STB-FIJA-201 / STB-FIJA-202

Ermöglicht die Begrenzung des Anpressdrucks des Nietkopfes gegen die Platte.

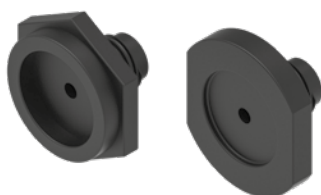

ZWEI DURCHM. BOHRKOPF

ARTIKEL-NR. STB-FIJA-203

Ermöglicht das gleichzeitige Bohren der Platte auf 7 mm Durchmesser und der Unterkonstruktion auf 5,1 mm Durchmesser.



TIEFENBEGRENZUNG

ARTIKEL-NR. STB-FIJA-204

Zusammen mit dem Doppelbohrer ermöglicht es, die Dicke der 7-mm-Bohrung der Platte zu begrenzen.



ZENTRIERLEHRE

ARTIKEL-NR. STB-FIJA-205 / STB-FIJA-206 / STB-FIJA-207

Bohren einer 5,1 mm großen Bohrung in die Unterkonstruktion, zentriert auf die Gleitpunkte der Platte.



TREIBERKOPF

ARTIKEL-NR. STB-FIJA-208

Zur Befestigung der Sicherheitsschraube.



MANUELLE ZENTRIERLEHRE

ARTIKEL-NR. STB-FIJA-209

Zum Zentrieren der Sicherungsschraube in den Gleitpunkten der Platte.

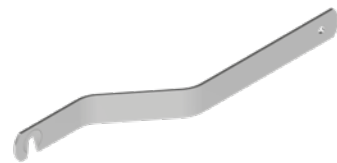

STB-REM-SYSTEM

HILFSELEMENTE

STB-REM-VERBINDUNGSBOLZEN

Formteil aus gefalztem Aluminiumblech der Legierung 1050-H, Dicke 3 mm, mit Perforationen für die Verbindung von Verstreibungsprofilen- und Querträgerprofilen mit OMEGA-Querschnitt.

Dieses Zubehör ermöglicht die Verbindung der horizontalen OMEGA-Profile mit der Unterkonstruktion und kann die Verwendung von Dübeln an der Grundwand reduzieren.

Die Befestigung erfolgt mit Blindnieten $\varnothing 4,8$ mm oder Bohrschrauben $\varnothing 4,8$ mm. Diese Verbindungslösungen sind mit den möglichen Ausdehnungen der Unterkonstruktion kompatibel.



AUSDEHNUNG DER PLATTE

Da die Verbundplatte größtenteils aus Aluminium besteht, unterliegt sie **Ausdehnungen und Schrumpfungen aufgrund von Temperaturschwankungen.**

Um die Platte genau in die gewünschte Position anzubringen, sollte die Platte zunächst an **1 oder 2 Festpunkten** mit Bohrungen in der Platte von **5,1 mm Durchmesser** vernietet werden, deren Lage **die Ausdehnung der Platte in alle Richtungen minimal blockieren** sollte.

Um mögliche Probleme aufgrund dieses Phänomens zu vermeiden und mögliche Ausdehnungen aufzufangen, sollten die restlichen Bohrungen in der Platte **Gleitpunkte** sein: d.h. wenn der Nietkörperdurchmesser 5 mm beträgt, sollte die **Bohrung in der Platte einen Durchmesser von 7 bis 8,5 mm haben.**

Wichtig ist auch, dass die 5,1-mm-Bohrung in der Unterkonstruktion und damit die Positionierung der Nieten **genau mittig auf den Gleitpunkten liegt**, um eine gleichmäßige Ausdehnung in alle Richtungen zu ermöglichen. Zu diesem Zweck verwenden wir **Zentrierlehren.**

Um die Ausdehnung der Platte nicht zu blockieren, ist es außerdem wichtig, **den Anpressdruck des Nietkopfes gegen die Platte zu begrenzen.** Dies wird durch die Verwendung von **Nietzangenaufsätzen** erreicht, die **einen Spalt von 0,2 mm** zwischen dem Nietkopf und der Platte **aufrechterhalten.**

* Zu verwendende Werkzeuge: **Zentrierlehre** und **Nietzangenaufsatz.** Siehe Seiten 118 und 119.

ORDNUNGSGEMÄSSE MONTAGE *

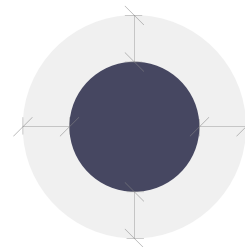

Bohrung in der Unterkonstruktion zentriert

FEHLERHAFTHE MONTAGE

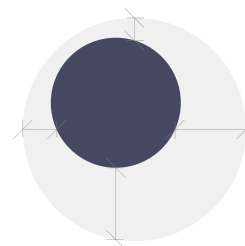

Bohrung in der Unterkonstruktion nicht zentriert

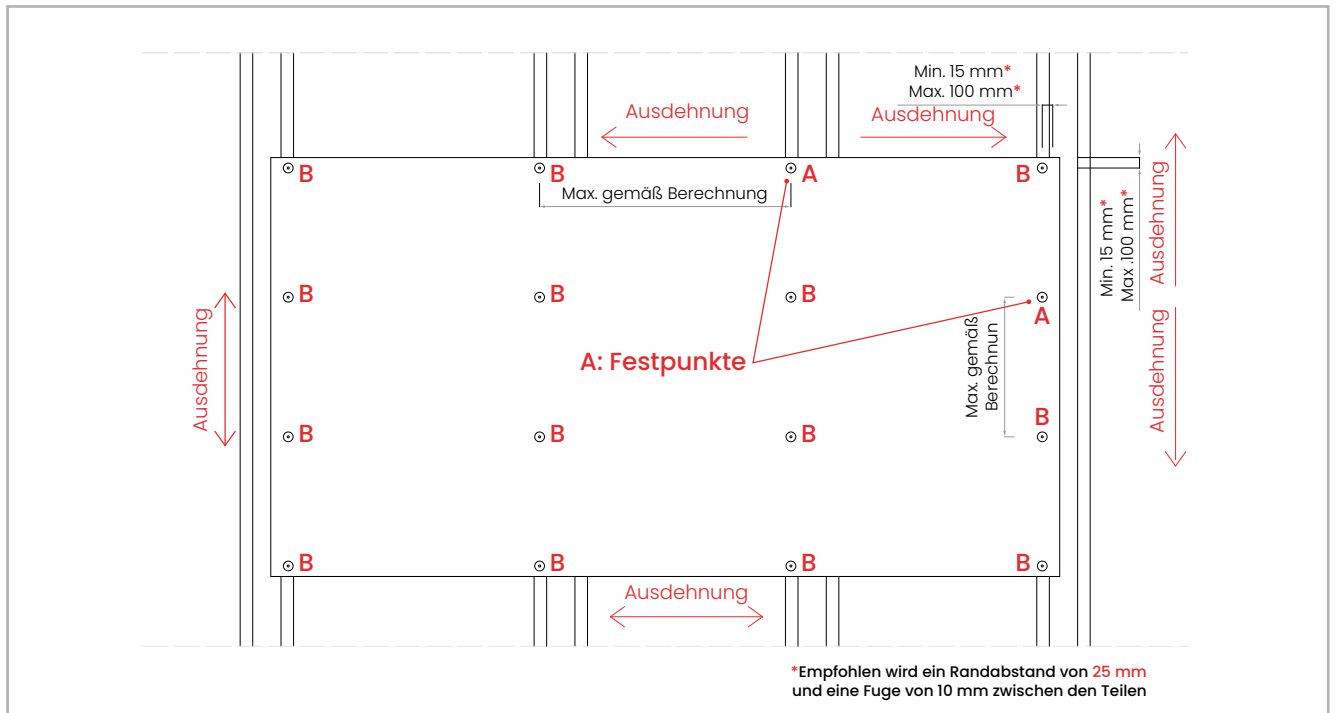

Anmerkung: Andere Nieten oder ähnliche Schrauben können verwendet werden, sofern ihre mechanischen Eigenschaften den von **STACBOND** angegebenen gleichwertig oder besser sind.

FIXPUNKTE **A**

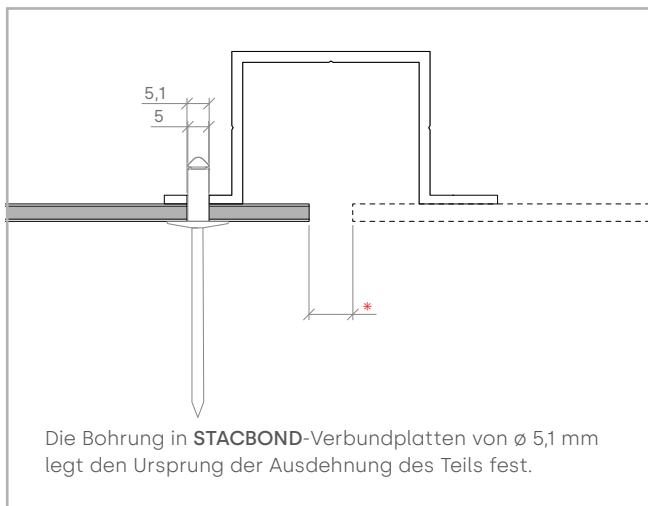

GLEITPUNKTE **B**

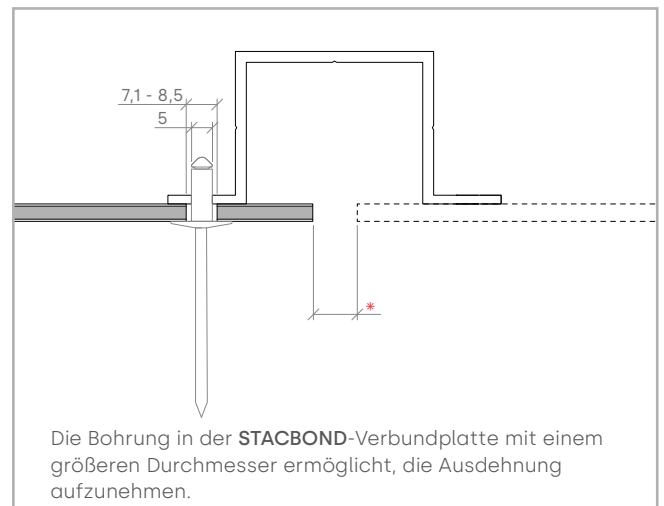

Maße in mm

* Die Größe der Dehnungsfuge zwischen den Platten muss entsprechend dem Wärmeausdehnungskoeffizienten gemäß dem technischen Datenblatt und den Abmessungen der Teile berechnet werden.

STB-REM-SYSTEM

LISTE DER ARTIKELNUMMERN

DÄMMKEILE

ARTIKEL-NR.	ELEMENT
05.19.066	DÄMMKEIL FÜR DOPPEL-L-ABSTANDS- HALTER MIT ARTIKEL-NR.: 05.19.042 / 05.19.045
05.19.068	DÄMMKEIL FÜR L-ABSTANDSHALTER MIT ARTIKEL-NR.: 05.19.053 / 05.19.054 / 05.19.055 / 05.19.056 / 05.19.082 / 05.19.083 / 05.19.084 / 05.19.085
05.19.072	DÄMMKEIL FÜR L-ABSTANDSHALTER MIT ARTIKEL-NR.: 05.19.041 / 05.19.044 / 05.19.051 / 05.19.052 / 05.19.078 / 05.19.079 / 05.19.080 / 05.19.081
05.19.070	3 x RIEMENSSCHEIBE FÜR KEILE MIT ARTI- KEL-NR.: 05.19.066 / 05.19.068 / 05.19.072

ABSTANDSHALTER

ARTIKEL-NR.	ELEMENT
05.19.004	DOPPEL-T-ABSTANDSHALTER 57
05.19.005	DOPPEL-T-ABSTANDSHALTER 72
05.19.006	DOPPEL-T-ABSTANDSHALTER 87
05.19.007	DOPPEL-T-ABSTANDSHALTER 102
05.19.030	DOPPEL-T-ABSTANDSHALTER 117
05.19.031	DOPPEL-T-ABSTANDSHALTER 132
05.19.032	DOPPEL-T-ABSTANDSHALTER 147
05.19.033	DOPPEL-T-ABSTANDSHALTER 162
05.19.034	DOPPEL-T-ABSTANDSHALTER 177
05.19.035	DOPPEL-T-ABSTANDSHALTER 192
05.19.036	DOPPEL-T-ABSTANDSHALTER 207
05.19.037	DOPPEL-T-ABSTANDSHALTER 222
05.19.038	DOPPEL-T-ABSTANDSHALTER 237
05.19.039	DOPPEL-T-ABSTANDSHALTER 252
05.19.046	U-ABSTANDSHALTER 57
05.19.047	U-ABSTANDSHALTER 72

PROFILE

ARTIKEL-NR.	ELEMENT
05.19.003	OMEGA-PROFIL

HILFSELEMENTE

ARTIKEL-NR.	ELEMENT
05.19.020	STB-REM-VERBINDUNGSBOLZEN

BEFESTIGUNGSZUBEHÖR

ARTIKEL-NR.	ELEMENT
STB-FIJA-201	NIETZANGENAUFSATZ SSO-D15-NIETEN
STB-FIJA-202	NIETZANGENAUFSATZ (AP-NIETEN)
STB-FIJA-203	ZWEI DURCHM. BOHRKOPF (HSS-7,0/5,1x74)
STB-FIJA-204	TIEFENBEGRENZUNG (TIEFENBESTIMMER 16x18)
STB-FIJA-205	ZENTRIERLEHRE (DG-146x20-70)
STB-FIJA-206	ERSATZAUFSATZ FÜR ZENTRIERLEHRE ø 7 mm
STB-FIJA-207	SPEZIALKOPF FÜR DIE ZENTRIERLEHRE (HS-5,1x62/26)
STB-FIJA-208	TREIBERKOPF T20WW-25-HEX1/4"
STB-FIJA-209	MANUELLE ZENTRIERLEHRE SCREWS SLA3
STB-FIJA-210	STECKSCHLÜSSEL IRIUS G-00106.07
STB-T0100	SICHERHEITSSCHRAUBE 4,8x19 EDELSTAHL TORX-KOPF SLA3/6-S-D12-4,8x19
STB-R0100	BLINDNIETE ISO 15977 D5x12 KOPF 14 mm ALU/ Gebäude tga AP14-S-5,0x12
STB-R0200	FASSADENNIETE 15 mm EDELSTAHL/ EDELSTAHL A4 5x14 SSO-D15-50140

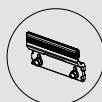

Siehe alle verfügbaren
Zubehörteile auf Seite 131.

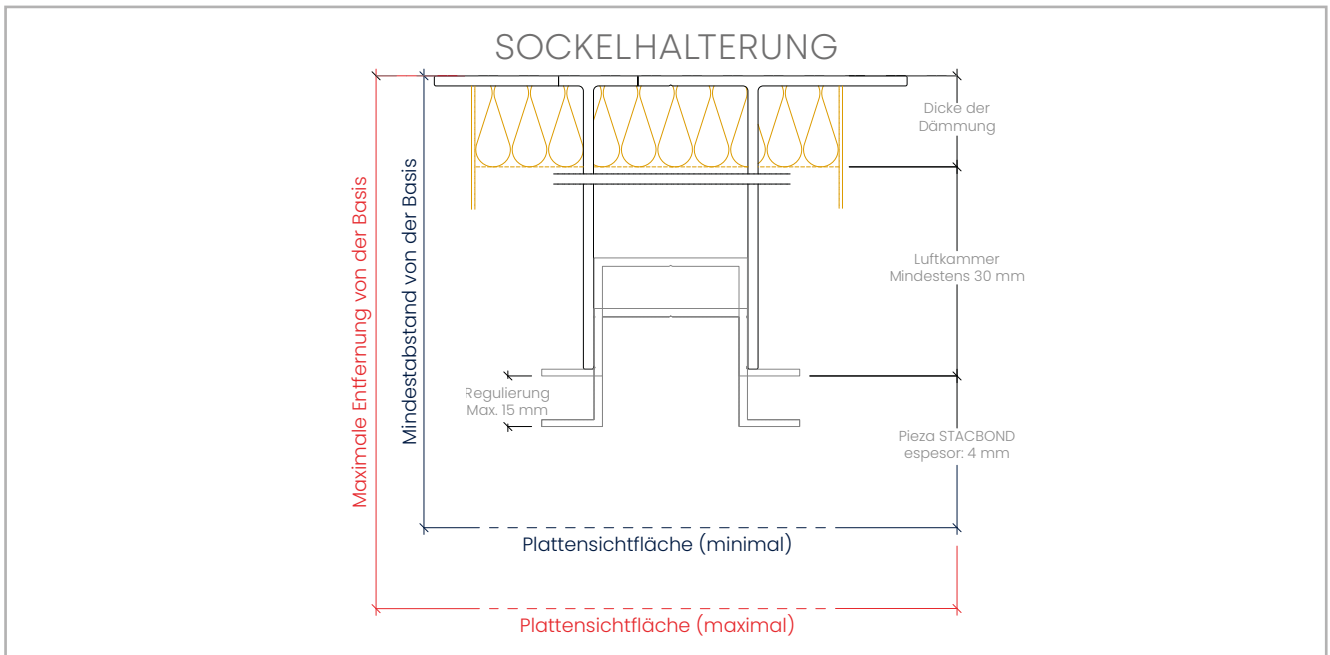

Hinweis: Durch die Verwendung von Isolierscheiben erhöht sich der Abstand zur Außenfläche der Platte um 5 mm.

DOPPEL-T-ABSTANDSHALTER	ABSTAND (mm) VOM SOCKEL DER VERANKERUNG BIS ZUR SICHTFLÄCHE DER PLATTE		DÄMMSTOFFDICKE (mm) FÜR EINE REGULIERUNG VON 15 mm*
	MINIMUM	MAXIMUM	MAXIMUM
ARTIKEL-NR. ELEMENT			
05.19.004 DOPPEL-T-ABSTANDSHALTER 57	63	78	—
05.19.005 DOPPEL-T-ABSTANDSHALTER 72	78	93	40
05.19.006 DOPPEL-T-ABSTANDSHALTER 87	93	108	50
05.19.007 DOPPEL-T-ABSTANDSHALTER 102	108	123	70
05.19.030 DOPPEL-T-ABSTANDSHALTER 117	123	138	80
05.19.031 DOPPEL-T-ABSTANDSHALTER 132	138	153	100
05.19.032 DOPPEL-T-ABSTANDSHALTER 147	153	168	110
05.19.033 DOPPEL-T-ABSTANDSHALTER 162	168	183	130
05.19.034 DOPPEL-T-ABSTANDSHALTER 177	183	198	140
05.19.035 DOPPEL-T-ABSTANDSHALTER 192	198	213	160
05.19.036 DOPPEL-T-ABSTANDSHALTER 207	213	228	170
05.19.037 DOPPEL-T-ABSTANDSHALTER 222	228	243	190
05.19.038 DOPPEL-T-ABSTANDSHALTER 237	243	258	200
05.19.039 DOPPEL-T-ABSTANDSHALTER 252	258	273	220
U-ABSTANDSHALTER	ABSTAND (mm) VOM SOCKEL DER VERANKERUNG BIS ZUR SICHTFLÄCHE DER PLATTE		DÄMMSTOFFDICKE (mm) FÜR EINE REGULIERUNG VON 15 mm*
ARTIKEL-NR. ELEMENT	MINIMUM	MAXIMUM	MAXIMUM
05.19.046 U-ABSTANDSHALTER 57	63	78	—
05.19.047 U-ABSTANDSHALTER 72	78	93	40

* Bei der Berechnung der maximal zulässigen Dicke wurde eine starre Dämmung berücksichtigt, die die maximale Regulierung jedes Systems gewährleistet und eine Luftkammer von ≥ 30 mm beibehält.

STACBOND
more than you see

STB-PEG

KLEBESYSTEM

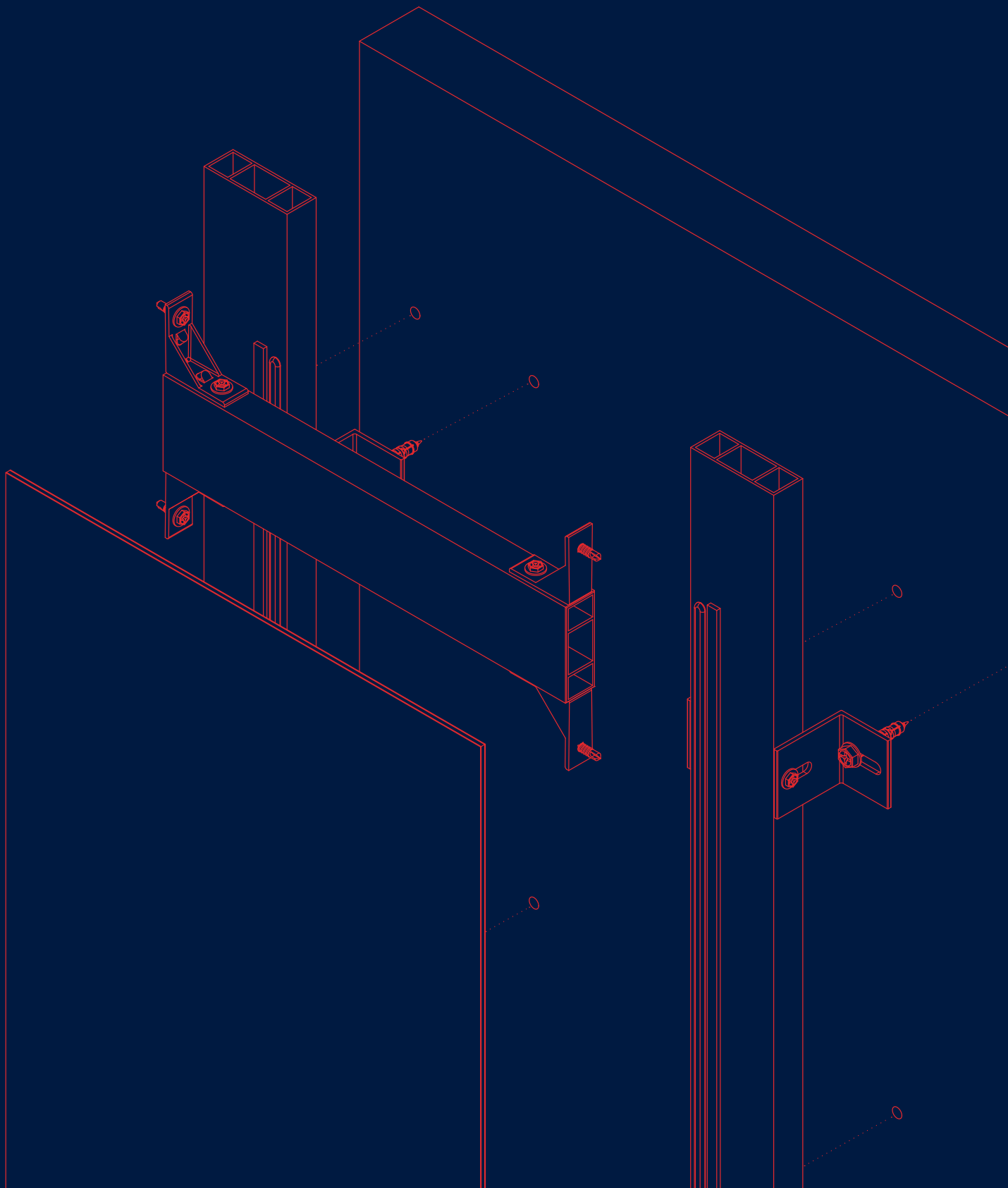

STB-PEG-SYSTEM

BESCHREIBUNG

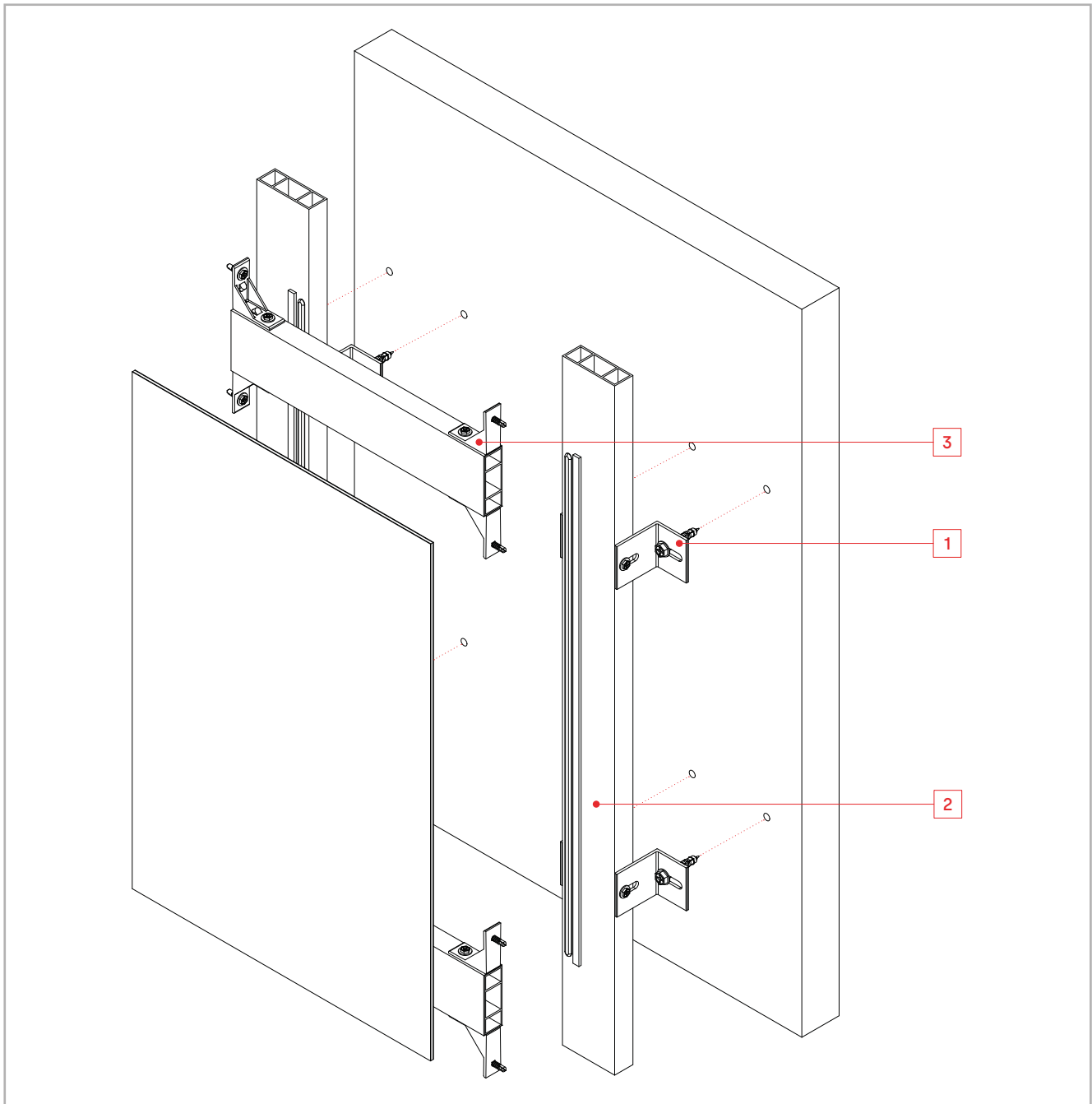

Das **STB-PEG** ist ein Bausatzsystem aus ungeformten Platten aus **STACBOND-Verbundplatten für die Montage von hinterlüfteten Fassaden**. Es ist ein verdecktes, schnell zu montierendes und kostengünstiges Befestigungssystem, das sowohl für horizontale als auch für vertikale Ausschnitte verwendet werden kann.

Da es sich um ein chemisch gebundenes System handelt, ist es alterungs- und witterungsbeständig. Es dämpft auch Schwingungen und bietet vielfältige Möglichkeiten der Fassadengestaltung.

Die Unterkonstruktion besteht aus **STB-PEG-VERSTREBUNGEN** mit 70 x 24,5 mm und **ABGEWINKELTEN**

Abstandshaltern aus 6063 T5/T6 Aluminiumlegierung. Die Abstandshalter werden mit speziellen mechanischen Befestigungen, die jeweils von den Lieferanten der Befestigungsmittel empfohlen werden, an der Wand verankert und nehmen die STB-PEG MOUNTS als vertikale Stützen auf.

Die **STACBOND-Verbundplatten** werden mit einem speziellen Kleber und einem doppelseitigen Klebeband an der Unterkonstruktion von vertikalen und/oder horizontalen T-Profilen befestigt.

ABGEWINKELTER ABSTANDSHALTER (1)

ARTIKEL-NR. 19.021

Zur Verbindung von horizontalen T-Profilen mit der vertikalen Unterkonstruktion.



STB-PEG-QUERVERSTREBUNG (2)

ARTIKEL-NR. 19.022

In vertikalen Fugen zwischen Kassetten, zur Befestigung von STACBOND-Verbundplatten.



STB-PEG-VERSTÄRKUNGSVERBINDUNG (3)

ARTIKEL-NR. 05.19.024

Zur Befestigung der STB-PEG-Verstrebung und des Systems an der Halterung.



BEFESTIGUNGSSCHRAUBE UND -DÜBEL

ARTIKEL-NR. STB-T0800 / STB-T0801

Zur Befestigung des Abstandshalters an einer Beton- oder Ziegelwand. Die spezifische Belastung ist durch einen Extraktionstest gemäß ETAG 020 zu prüfen.



BEFESTIGUNGSSCHRAUBE FÜR ABSTANDSHALTER / VERSTREBUNG

ARTIKEL-NR. STB-T0300 / STB-T0310 / STB-T0311 / STB-T0312

Zum Befestigen der Verstrebung am Winkelabstandhalter und der STB-PEG-Verstrebungsverbindung an den Profilen.



STB-PEG-SYSTEM

HILFSELEMENTE

STB-PEG-VERSTREBUNGSVERBINDUNG

Der STB-PEG-Verstrebuungsverbundung besteht aus gespritztem Zamak 5 und ermöglicht den Bau von bidirektionalen Unterkonstruktionen durch die mechanische Befestigung zwischen STB-PEG-Verstrebuungsprofilen.

Die Befestigung erfolgt mit Blindnieten \varnothing 4,8 mm oder selbstbohrenden Schrauben \varnothing 4,8 mm. Diese Verbindungslösungen sind mit den möglichen Ausdehnungen der Unterkonstruktion kompatibel.

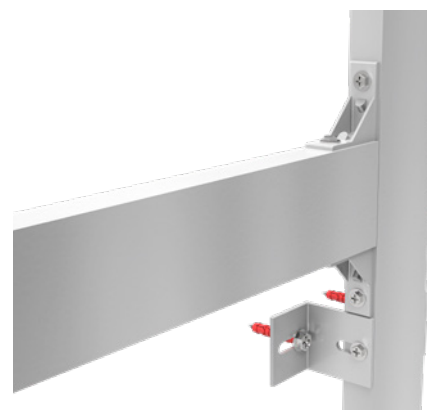
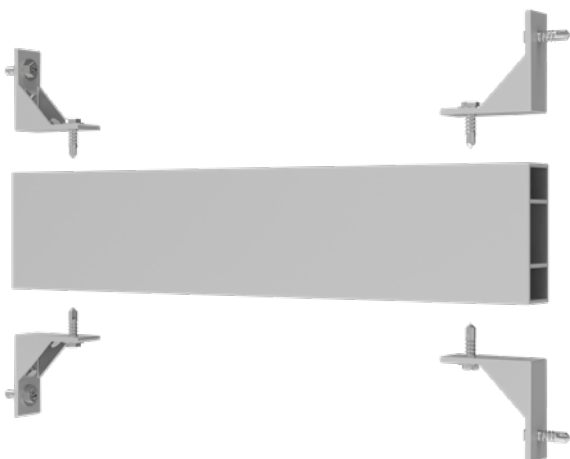

VERKLEBUNG DER PLATTE

1. Reinigung der Unterkonstruktion und Grundierung.

Die Unterkonstruktion muss sauber, trocken, gleichförmig, frei von Ölen, Fetten, Staub und losen oder schlecht haftenden Partikeln sein. Anstriche, Fugen und andere Beschichtungen müssen entfernt werden. Die Grundierung muss mit einem Produkt aufgetragen werden, das die Haftung des Klebspachtels auf der Unterkonstruktion verstärkt, SIKATAACK PANEL PRIMER (oder ähnliche).



2. Anwendung des doppelseitigen Klebandes.

Das doppelseitige Kleband SIKATAACK PANEL -3 (oder ähnliches) wird für die anfängliche Befestigung der Platten verwendet, bis der Kleber polymerisiert ist, um eine minimale Kleberdicke von 3 mm zu erreichen, die eventuelle Ausdehnungen und Schwingungen, die in der Fassade der STACBOND-Verbundplatten entstehen, absorbiert. Langfristige Beständigkeit wird nur durch den Kleber erreicht.



3. Elastischer Kleber. Mit der Dreiecksdüse (8 mm breit, 10 mm lang) eine durchgehende vertikale Wulst des elastischen Klebers SIKATAACK PANEL 50 (oder ähnlichen) in einem Abstand von mindestens 5 mm zum Band auftragen. Für eine korrekte Anwendung muss die Auftragspistole senkrecht zur Halterung positioniert werden.

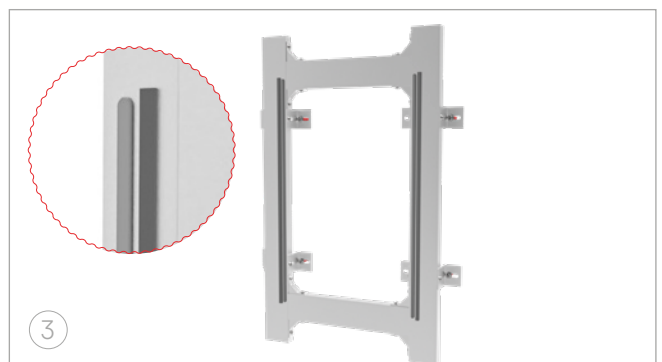

4. Anbringung der Platte. Die Schutzfolie von dem doppelseitigen Kleband entfernen. Die Platte vorsichtig an der richtigen Stelle positionieren und sie fest andrücken, bis sie mit dem doppelseitigen Kleband in Kontakt kommt.

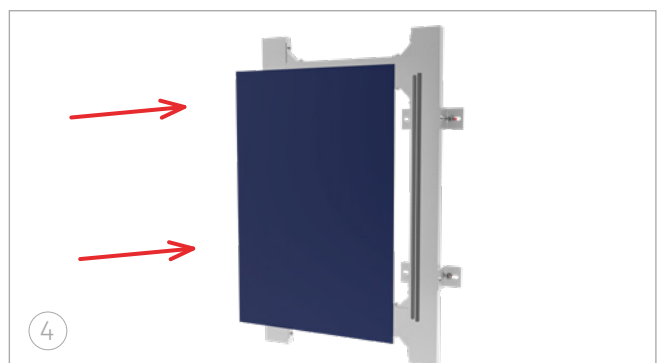

STB-PEG-SYSTEM

LISTE DER ARTIKELNUMMERN

ABSTANDSHALTER

ARTIKEL-NR.	ELEMENT
19.021	ABGEWINKELTER ABSTANDSHALTER

PROFILE

ARTIKEL-NR.	ELEMENT
19.022	STB-PEG-QUERVERSTREBUNG

HILFSELEMENTE

ARTIKEL-NR.	ELEMENT
05.19.024	STB-PEG-VERSTREBUNGSVERBINDUNG



Siehe alle verfügbaren
Zubehörteile auf Seite 131.

BEFESTIGUNGSZUBEHÖR

ARTIKEL-NR.	ELEMENT
STB-T0800	DÜBEL UND SCHRAUBEN-SATZ ZUR BEFESTIGUNG DES MONTAGEWINKELS AN DER MAUER X3 10X80 SECHSK. 3DG BREITER RAND
STB-T0801	DÜBEL UND SCHRAUBEN-SATZ ZUR BEFESTIGUNG DES MONTAGEWINKELS AN DER MAUER SDF-KB-10x80-E EDELSTAHL A4 BREITER RAND
STB-T0300	BEFESTIGUNGSSCHRAUBE HALTERUNGSMONTAGE 5.5X20
STB-T0310	BEFESTIGUNGSSCHRAUBE HALTERUNGSMONTAGE GLEITPUNKT JT9-2/5-5.0x25 VARIO INOX-A4
STB-T0311	BOHRSCHRAUBE JT4-3H/5-5,5x19 EDELSTAHL-A2 - FESTPUNKT
STB-T0312	BOHRSCHRAUBE JT9-3H/5-5,5x19 EDELSTAHL-A4 - FESTPUNKT

ZUBEHÖRTEILE FÜR MONTAGESYSTEME

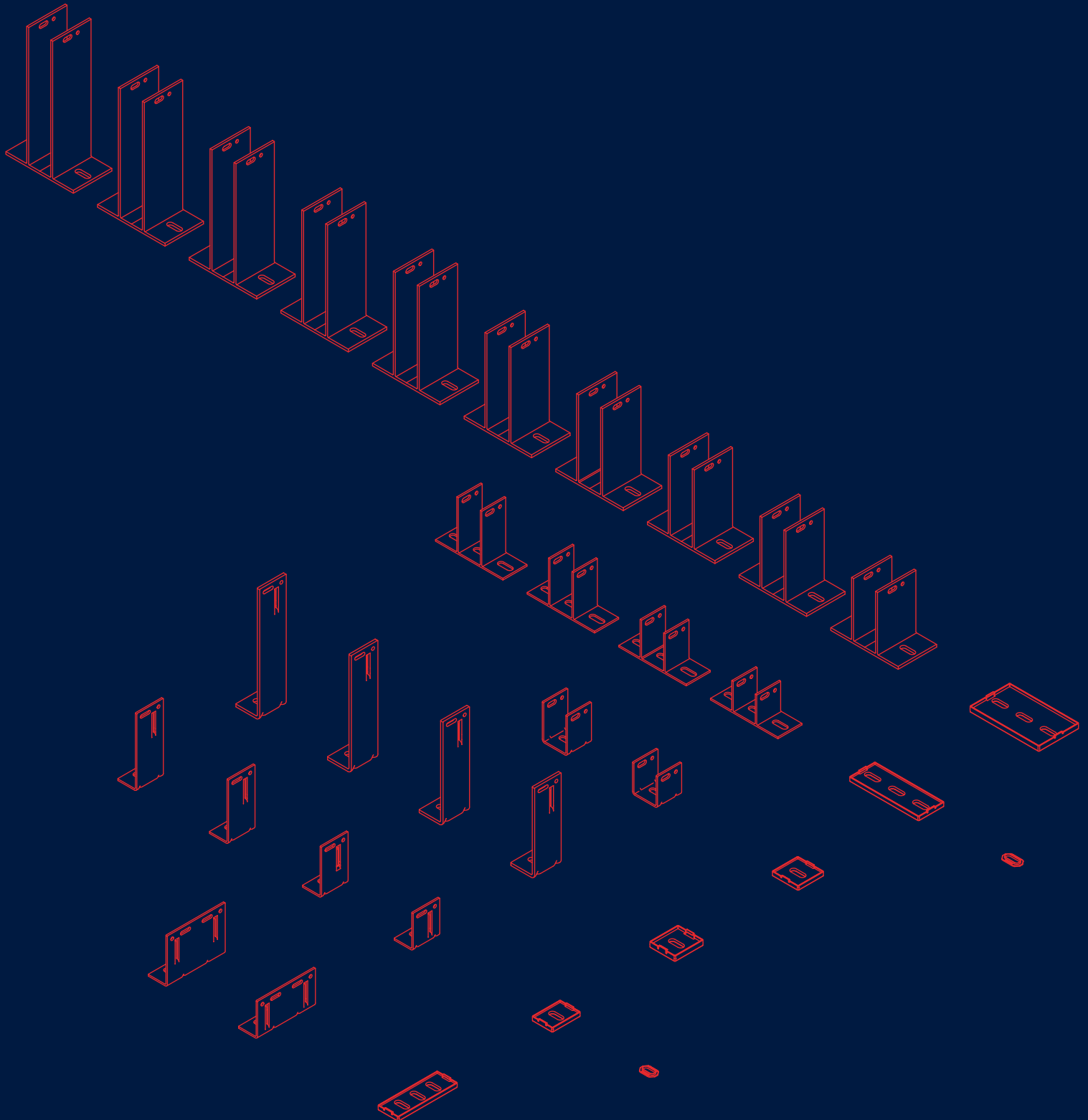

VERWENDUNG DER VERSCHIEDENEN **STACBOND**-PROFILE LEITFADEN ZU DEN VERSCHIEDENEN SYSTEMEN

ARTIKEL-NR.:	BESCHREIBUNG	MONTAGESYSTEME													
		STB-T-CH			STB-T-SZ			T-REM	T-PEG	CH	SZ	REM	PEG		
		Standard	evo®	PRO®	Standard	evo®	PRO®								
	05.19.043	T-PROFIL 2 mm				✓	✓	✓	✓	✓					
	05.19.061	T-OMEGA-PROFIL	✓	✓			✓	✓							
	05.19.059	L-ZWISCHENPROFIL		✓		✓	✓	✓	✓	✓					
	05.19.092	STB-T-CH-PRO®-PROFIL			✓										
	05.19.093	PROFIL STB-T-CH-PRO® KURZ Verwendung mit Abstandshal- tern 05.19.089 und 05.19.090			✓										
	05.19.120	STB-T-CH-PRO®-L- ZWISCHENVERSTRE- BUNGSPROFIL			✓										
	05.19.107	VERSTEIFUNGSPROFIL		✓	✓		✓	✓			✓	✓			
	05.19.099	ANFANGSPROFIL				✓	✓	✓				✓			
	05.19.121	S-PROFIL				✓	✓					✓			
	05.19.122	Z-PROFIL				✓	✓					✓			
	05.19.049	VERSTÄRKUNGSPROFIL STB-T-SZ				✓									
	05.19.003	OMEGA-PROFIL 2 mm									✓	✓	✓		
	05.99.231	STB-SZ-VERSTÄRKUNG										✓			
	19.022	STB-PEG- QUERVERSTREBUNG* Mindestbestellmenge: 585 m (90 Profile)													✓

* Artikelnummern auf Anfrage. Konsultieren Sie die Fristen für die Fertigung und den Vertrieb.

STACBOND-ZUBEHÖRTEILE

PROFILE



ARTIKELNUMMER	ELEMENT	LÄNGE (mm)	LEGIERUNG	EINHEITEN/ KISTE
05.19.003	OMEGA-PROFIL (2 mm)	6500	6063 T5/T6	12



ARTIKELNUMMER	ELEMENT	LÄNGE (mm)	LEGIERUNG	EINHEITEN/ KISTE
05.19.040	OMEGA-PROFIL (2,5 mm)	6500	6063 T5/T6	12 *



ARTIKELNUMMER	ELEMENT	LÄNGE (mm)	LEGIERUNG	EINHEITEN/ KISTE
05.19.043	T-PROFIL	6500	6063 T5/T6	11 *



ARTIKELNUMMER	ELEMENT	LÄNGE (mm)	LEGIERUNG	EINHEITEN/ KISTE
05.19.022	STB-PEG-QUERVERSTREBUNG	6500	6063 T5/T6	10 *



ARTIKELNUMMER	ELEMENT	LÄNGE (mm)	LEGIERUNG	EINHEITEN/ KISTE
05.19.059	L-ZWISCHENPROFIL	6500	6063 T5/T6	21



ARTIKELNUMMER	ELEMENT	LÄNGE (mm)	LEGIERUNG	EINHEITEN/ KISTE
05.19.120	STB-T-CH-PRO®-ZWISCHENVERSTREBUNGSPROFIL	6500	6063 T5/T6	—

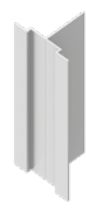

ARTIKELNUMMER	ELEMENT	LÄNGE (mm)	LEGIERUNG	EINHEITEN/ KISTE
05.19.061	T-OMEGA-PROFIL	6500	6063 T5/T6	8

STACBOND-ZUBEHÖRTEILE

PROFILE



ARTIKELNUMMER	ELEMENT	LÄNGE (mm)	LEGIERUNG	EINHEITEN/KISTE
05.19.092	STB-T-CH-PRO®-PROFIL	6500	6063 T5/T6	—



ARTIKELNUMMER	ELEMENT	LÄNGE (mm)	LEGIERUNG	EINHEITEN/KISTE
05.19.093	STB-T-CH-PRO®-PROFIL KURZ	6500	6063 T5/T6	—

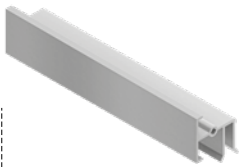

ARTIKELNUMMER	ELEMENT	LÄNGE (mm)	LEGIERUNG	EINHEITEN/KISTE
05.19.107	VERSTEIFUNGSPROFIL	6500	6063 T5/T6	—

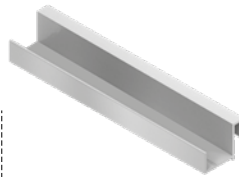

ARTIKELNUMMER	ELEMENT	LÄNGE (mm)	LEGIERUNG	EINHEITEN/KISTE
05.19.121	S-PROFIL	6500	6063 T5/T6	18

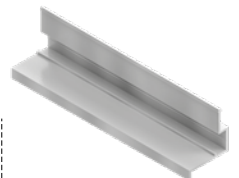

ARTIKELNUMMER	ELEMENT	LÄNGE (mm)	LEGIERUNG	EINHEITEN/KISTE
05.19.122	Z-PROFIL	6500	6063 T5/T6	18



ARTIKELNUMMER	ELEMENT	LÄNGE (mm)	LEGIERUNG	EINHEITEN/KISTE
05.19.075	STB-SZ-PROFILVERSTÄRKUNG	6500	6063 T5/T6	— *



ARTIKELNUMMER	ELEMENT	LÄNGE (mm)	LEGIERUNG	EINHEITEN/KISTE
05.19.076	STB-T-SZ-PROFILVERSTÄRKUNG	6500	6063 T5/T6	50 *

Anmerkung: Die Profile werden mit einer Länge von 6500 mm geliefert. Für andere Formate wenden Sie sich bitte an STACBOND.

* Artikelnummern auf Anfrage. Konsultieren Sie die Fristen für die Fertigung und den Vertrieb.

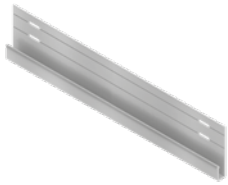

ARTIKELNUMMER	ELEMENT	LÄNGE (mm)	LEGIERUNG	EINHEITEN/ KISTE
05.19.099	ANFANGSPROFIL	6500	6063 T5/T6	—

ABSTANDSHALTER



ARTIKELNUMMER	ELEMENT	LEGIERUNG	EINHEITEN/ KISTE
05.19.004	57 DOPPEL-T-ABSTANDSHALTER	6063 T5	96
05.19.005	72 DOPPEL-T-ABSTANDSHALTER	6063 T5	80
05.19.006	87 DOPPEL-T-ABSTANDSHALTER	6063 T5	80
05.19.007	102 DOPPEL-T-ABSTANDSHALTER	6063 T5	72



ARTIKELNUMMER	ELEMENT	LEGIERUNG	EINHEITEN/ KISTE
05.19.030	117 DOPPEL-T-ABSTANDSHALTER	6005 T6	50
05.19.031	132 DOPPEL-T-ABSTANDSHALTER	6005 T6	24
05.19.032	147 DOPPEL-T-ABSTANDSHALTER	6005 T6	40
05.19.033	162 DOPPEL-T-ABSTANDSHALTER	6005 T6	40
05.19.034	177 DOPPEL-T-ABSTANDSHALTER	6005 T6	36
05.19.035	192 DOPPEL-T-ABSTANDSHALTER	6005 T6	24
05.19.036	207 DOPPEL-T-ABSTANDSHALTER	6005 T6	24
05.19.037	222 DOPPEL-T-ABSTANDSHALTER	6005 T6	24
05.19.038	237 DOPPEL-T-ABSTANDSHALTER	6005 T6	24
05.19.039	252 DOPPEL-T-ABSTANDSHALTER	6005 T6	24

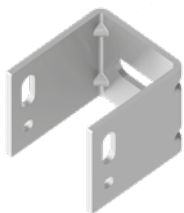

ARTIKELNUMMER	ELEMENT	LEGIERUNG	EINHEITEN/ KISTE
05.19.046	57 U-ABSTANDSHALTER	5005 H24	125
05.19.047	72 U-ABSTANDSHALTER	5005 H24	100



ARTIKELNUMMER	ELEMENT	LEGIERUNG	EINHEITEN/ KISTE
19.021	ANGEWINKELTER ABSTANDSHALTER	6063 T5	100

STACBOND-ZUBEHÖRTEILE

ABSTANDSHALTER

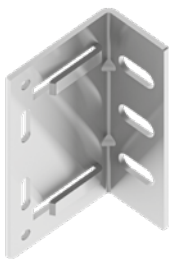

ARTIKELNUMMER	ELEMENT	LEGIERUNG	EINHEITEN/KISTE
05.19.042	68 DOPPEL-L-ABSTANDSHALTER	5005 H24	250
05.19.045	92 DOPPEL-L-ABSTANDSHALTER	5005 H24	180

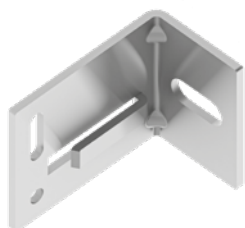

ARTIKELNUMMER	ELEMENT	LEGIERUNG	EINHEITEN/KISTE
05.19.089	41 L-ABSTANDSHALTER	5005 H24	400
05.19.090	51 L-ABSTANDSHALTER	5005 H24	350
05.19.041	68 L-ABSTANDSHALTER	5005 H24	528
05.19.044	92 L-ABSTANDSHALTER	5005 H24	200
05.19.051	116 L-ABSTANDSHALTER	5005 H24	180
05.19.052	140 L-ABSTANDSHALTER	5005 H24	276
05.19.053	164 L-ABSTANDSHALTER	5005 H24	176
05.19.054	188 L-ABSTANDSHALTER	5005 H24	135
05.19.055	212 L-ABSTANDSHALTER	5005 H24	120
05.19.056	236 L-ABSTANDSHALTER	5005 H24	56



ARTIKELNUMMER	ELEMENT	LEGIERUNG	EINHEITEN/KISTE
05.19.078	61 L-ABSTANDSHALTER AUS	AISI 304	—
05.19.112	EDELSTAHL	AISI 430	
05.19.079	85 L-ABSTANDSHALTER AUS	AISI 304	—
05.19.113	EDELSTAHL	AISI 430	
05.19.080	109 L-ABSTANDSHALTER AUS	AISI 304	—
05.19.114	EDELSTAHL	AISI 430	
05.19.081	133 L-ABSTANDSHALTER AUS	AISI 304	—
05.19.115	EDELSTAHL	AISI 430	
05.19.082	157 L-ABSTANDSHALTER AUS	AISI 304	—
05.19.116	EDELSTAHL	AISI 430	
05.19.083	181 L-ABSTANDSHALTER AUS	AISI 304	—
05.19.117	EDELSTAHL	AISI 430	
05.19.084	205 L-ABSTANDSHALTER AUS	AISI 304	—
05.19.118	EDELSTAHL	AISI 430	
05.19.085	229 L-ABSTANDSHALTER AUS	AISI 304	—
05.19.119	EDELSTAHL	AISI 430	

STACBOND-ZUBEHÖRTEILE

ELEMENTS AUXILIARES



ARTIKELNUMMER	ELEMENT	LEGIERUNG	EINHEITEN/KISTE
05.99.231	STB-SZ-VERSTÄRKUNG	6063 T5	174



ARTIKELNUMMER	ELEMENT	LEGIERUNG	EINHEITEN/KISTE
05.19.049	STB-T-SZ-VERSTÄRKUNG	6063 T5	180

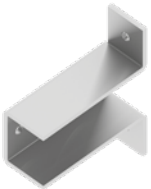

ARTIKELNUMMER	ELEMENT	LEGIERUNG	EINHEITEN/KISTE
05.19.020	STB-REM-VERBINDUNGSBOLZEN	5005 H24	150



ARTIKELNUMMER	ELEMENT	LEGIERUNG	EINHEITEN/KISTE
05.19.024	STB-PEG-VERSTÄRKUNGSVERBINDUNG	Zamak 5	100



ARTIKELNUMMER	ELEMENT	LEGIERUNG	EINHEITEN/KISTE
19.019	PLATTE ZUR AUFHÄNGUNGSVERSTÄRKUNG	1050 H24	500



ARTIKELNUMMER	ELEMENT	LEGIERUNG	EINHEITEN/KISTE
05.19.050	PLATTE ZUM FALZEN EINER KASSETTE	1050 H24	1.000

STACBOND-ZUBEHÖRTEILE

ELEMENTS AUXILIARES

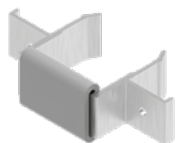

ARTIKELNUMMER	ELEMENT	LEGIERUNG	EINHEITEN/KISTE
A05.19.013	STB-CH-AUFHÄNGEBÜGEL (GRAU)	6063 T5	50

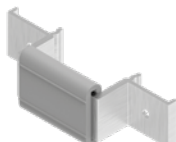

ARTIKELNUMMER	ELEMENT	LEGIERUNG	EINHEITEN/KISTE
A05.19.062	STB-T-CH-AUFHÄNGEBÜGEL (GRAU)	6063 T5	50

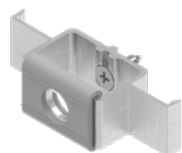

ARTIKELNUMMER	ELEMENT	EINHEITEN/KISTE
05.19.088	STB-T-CH-PRO®-AUFHÄNGEBÜGEL	50



ARTIKELNUMMER	ELEMENT	EINHEITEN/KISTE
05.19.087	DICHUNG DES AUFHÄNGEBÜGELS STB-T-CH-PRO®	200



ARTIKELNUMMER	ELEMENT	LEGIERUNG	EINHEITEN/KISTE
05.19.025	VERSTÄRKUNG SCH-1 (< 750 mm)	—	—
05.19.026	VERSTÄRKUNG SCH-2 (750 - 1.500 mm)	—	—
05.19.027	VERSTÄRKUNG SCH-3 (1.500 - 2.400 mm)	—	—
05.19.027.1	VERSTÄRKUNG SCH-4 (2.400 - 4.000 mm)	—	—
05.19.027.2	VERSTÄRKUNG SCH-5 (4.000 - 5.000 mm)	—	—
05.19.027.3	VERSTÄRKUNG SCH-6 (> 5.000 mm)	—	—

STACBOND-ZUBEHÖRTEILE

ELEMENTS AUXILIARES



ARTIKELNUMMER	ELEMENT	EINHEITEN/KISTE
05.19.106	LANGER TRÄGER HORIZONTALE VERSTEIFUNG CH	160



ARTIKELNUMMER	ELEMENT	EINHEITEN/KISTE
05.19.105	KURZER TRÄGER HORIZONTALE AUSSTEIFUNG CH	200



ARTIKELNUMMER	ELEMENT	EINHEITEN/KISTE
05.19.109	TRÄGER HORIZONTALE MINI-AUSSTEIFUNG CH	50



ARTIKELNUMMER	ELEMENT	EINHEITEN/KISTE
05.19.108	CH UNTERES BLECH CLIP	200



ARTIKELNUMMER	ELEMENT	EINHEITEN/KISTE
05.19.094	KURZE Z-HALTERUNG STB-T-SZ-PRO®	200

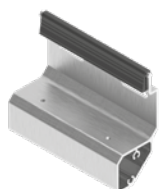

ARTIKELNUMMER	ELEMENT	EINHEITEN/KISTE
05.19.095	LANGE Z-HALTERUNG STB-T-SZ-PRO®	80

STACBOND-ZUBEHÖRTEILE

ELEMENTS AUXILIARES

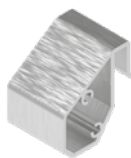

ARTIKELNUMMER	ELEMENT	EINHEITEN/ KISTE
05.19.096	STB-T-SZ-PRO® KURZER S-WINKEL	200

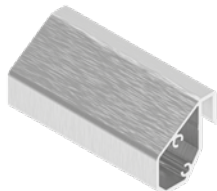

ARTIKELNUMMER	ELEMENT	EINHEITEN/ KISTE
05.19.097	STB-T-SZ-PRO® LANGER S-WINKEL	80



ARTIKELNUMMER	ELEMENT	EINHEITEN/ KISTE
05.19.101	SZ LANGE HALTERUNG DER HORIZONTALEN VERSTEIFUNG	160

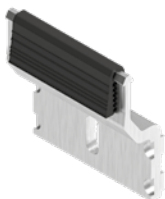

ARTIKELNUMMER	ELEMENT	EINHEITEN/ KISTE
05.19.100	SZ KURZE HALTERUNG DER HORIZONTALEN VERSTEIFUNG	200



ARTIKELNUMMER	ELEMENT	EINHEITEN/ KISTE
05.19.110	SZ MINI-HALTERUNG DER HORIZONTALEN VERSTEIFUNG	50

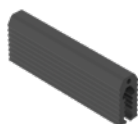

ARTIKELNUMMER	ELEMENT	EINHEITEN/ KISTE
05.19.129	VERBINDUNGSSTÜCK FÜR DURCHGEHENDE PROFILE (41 MM)	200

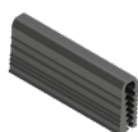

ARTIKELNUMMER	ELEMENT	EINHEITEN/ KISTE
05.19.123	VERBINDUNGSSTÜCK (zu montieren an Starterprofil und Z-Profil ref. 05.19.094)	200

STACBOND-ZUBEHÖRTEILE

BEFESTIGUNGSZUBEHÖR

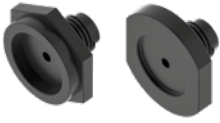

ARTIKELNUMMER	ELEMENT	ANMERKUNGEN	MIN. EINHEITEN
STB-FIJA-201	NIETZANGENAUFSAZ SSO-D15-NIETEN	Begrenzt den Anpressdruck der mobilen Verankerungspunkte	1
STB-FIJA-202	NIETZANGENAUFSAZ (AP-NIETEN)	Begrenzt den Anpressdruck der mobilen Verankerungspunkte	1



ARTIKELNUMMER	ELEMENT	ANMERKUNGEN	MIN. EINHEITEN
STB-FIJA-203	ZWEI DURCHM. BOHRKOPF (HSS-7,0/5,1x74)	Bohrt die Platte auf 7 mm und den Unterbau auf 5,1 mm	1



ARTIKELNUMMER	ELEMENT	ANMERKUNGEN	MIN. EINHEITEN
STB-FIJA-204	TIEFENBEGRENZUNG (TIEFENBESTIMMER 16x18)	Für den Bohrkopf mit zwei Durchmessern, um das Eindringen des 7-mm-Schaftes in den Unterbau zu verhindern	1



ARTIKELNUMMER	ELEMENT	ANMERKUNGEN	MIN. EINHEITEN
STB-FIJA-205	ZENTRIERLEHRE (DG-146x20-7,0)	Zum Bohren des 5,1-mm-Lochs im Unterbau durch das 7-mm-Loch in der Platte	1
STB-FIJA-206	ERSATZAUFSAZ FÜR ZENTRIERLEHRE øDG 7 mm	Ersatzaufsatz für den Fall eines Defekts	1
STB-FIJA-206.8	ERSATZAUFSAZ FÜR ZENTRIERLEHRE ø 8 mm	Ersatzaufsatz für den Fall eines Defekts	1
STB-FIJA-207	SPEZIALKOPF FÜR DIE ZENTRIERLEHRE (HS-5,1x62/26)	Spezialbohrer für die Lehre mit kürzerer Schneide	1



ARTIKELNUMMER	ELEMENT	MIN. EINHEITEN	EINHEITEN/ KISTE
STB-FIJA-208	TREIBERKOPF T20WW-25-HEX1/4"	1	1



ARTIKELNUMMER	ELEMENT	MIN. EINHEITEN	EINHEITEN/ KISTE
STB-FIJA-213	SPITZE FÜR FLACHKOPFSCHRAUBE ART.-NR. STB-T0700	1	1

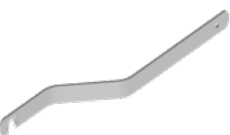

ARTIKELNUMMER	ELEMENT	MIN. EINHEITEN	EINHEITEN/ KISTE
STB-FIJA-209	MANUELLE ZENTRIERLEHRE SCREWS SLA3	1	1

STACBOND-ZUBEHÖRTEILE

BEFESTIGUNGSZUBEHÖR



ARTIKELNUMMER	ELEMENT	OBERFLÄCHE	MIN. EINHEITEN	EINHEITEN/ KISTE
STB-T0100	SICHERHEITSSCHRAUBE 4,8x19 EDELSTAHL TORX- KOPF SLA3/6-S-D12- 4,8x19	UNLACKIERT	500	500
		LACKIERT – RAL	1.000	500



ARTIKELNUMMER	ELEMENT	OBERFLÄCHE	MIN. EINHEITEN	EINHEITEN/ KISTE
STB-T0300	BEFESTIGUNGSSCHRAUBE HALTERUNGSMONTAGE 5.5x20	UNLACKIERT	500	500
		LACKIERT – RAL	500	500



ARTIKELNUMMER	ELEMENT	OBERFLÄCHE	MIN. EINHEITEN	EINHEITEN/ KISTE
STB-T0310	BOHRSCHRAUBE EJOT SUPER-SAPHIR JT9- 2/5-5,0x25 VARIO EDEL- STAHL-A4 - GLEITPUNKT	UNLACKIERT	500	500
		LACKIERT – RAL	500	500



ARTIKELNUMMER	ELEMENT	OBERFLÄCHE	MIN. EINHEITEN	EINHEITEN/ KISTE
STB-T0311	BOHRSCHRAUBE JT4- 3H/5-5,5x19 EDEL- STAHL-A2 - FESTPUNKT	UNLACKIERT	500	500
		LACKIERT – RAL	500	500
STB-T0312	BOHRSCHRAUBE JT9- 3H/5-5,5x19 EDEL- STAHL-A4 - FESTPUNKT	UNLACKIERT	500	500
		LACKIERT – RAL	500	500



ARTIKELNUMMER	ELEMENT	OBERFLÄCHE	MIN. EINHEITEN	EINHEITEN/ KISTE
STB-T0600	SELBSTBOHRENDE SCHRAUBE 4,2x19 EDEL- STAHL A2 DIN 7504-N ZYLINDERKOPF GEWÖLBT	UNLACKIERT	1.000	1.000
		LACKIERT – RAL	1.000	1.000



ARTIKELNUMMER	ELEMENT	OBERFLÄCHE	MIN. EINHEITEN	EINHEITEN/ KISTE
STB-T0610	SELBSTBOHRENDE SCHRAUBE 4,2x19 EDEL- STAHL A2 DIN 7504-K SECHSKANTKOPF	UNLACKIERT	1.000	1.000
		LACKIERT – RAL	1.000	1.000

STACBOND-ZUBEHÖRTEILE

BEFESTIGUNGSZUBEHÖR



ARTIKELNUMMER	ELEMENT	EINHEITEN/ KISTE
STB-3M-160GF25	DOPPELSEITIGES KLEBEBAND 3M VHB-GPH, DICKE 1,6 MM, BREITE 25 MM	30-ml-Rollen



ARTIKELNUMMER	ELEMENT	OBERFLÄCHE	MIN. EINHEITEN	EINHEITEN/ KISTE
STB-T0700	FLACHKOPFSCHRAUBE 4,2x20	UNLACKIERT	1.000	1.000
		LACKIERT – RAL	1.000	1.000



ARTIKELNUMMER	ELEMENT	OBERFLÄCHE	MIN. EINHEITEN	EINHEITEN/ KISTE
STB-T0800	DÜBEL UND SCHRAUBEN-SATZ ZUR BEFESTIGUNG DES MONTAGEWINKELS AN DER MAUER x3 10x80 SECHSK. 3DG BREITER RAND	UNLACKIERT	50	50
		LACKIERT – RAL	50	50



ARTIKELNUMMER	ELEMENT	OBERFLÄCHE	MIN. EINHEITEN	EINHEITEN/ KISTE
STB-T0801	DÜBEL UND SCHRAUBEN-SATZ ZUR BEFESTIGUNG DES MONTAGEWINKELS AN DER MAUER SDF-KB-10x80-E EDELSTAHL A4 BREITER RAND	UNLACKIERT	100	100
		LACKIERT – RAL	100	100



ARTIKELNUMMER	ELEMENT	OBERFLÄCHE	MIN. EINHEITEN	EINHEITEN/ KISTE
STB-R0100	NIETE ALU/INOX ø5x12, KOPF 14	UNLACKIERT	500	500
		LACKIERT – RAL	1.000	500
STB-R0200	FASSADENNIETE 15 mm EDELSTAHL/EDELSTAHL A4 5x14 SS0-D15-50140	UNLACKIERT	500	500
		LACKIERT – RAL	1.000	500

ANWENDUNG: zum Anbringen von **STACBOND**-Platten an STB-REM-/STB-T-REM-Unterbauten.



ARTIKELNUMMER	ELEMENT	OBERFLÄCHE	MIN. EINHEITEN	EINHEITEN/ KISTE
STB-R0300	NIETE ALU/INOX ø4.8x12, KOPF 9,5	UNLACKIERT	500	500
		LACKIERT – RAL	1.000	500

ANWENDUNG: zur Erstellung von CH- und SZ-Kassetten aus **STACBOND**-Verbundplatten.

STACBOND-ZUBEHÖRTEILE

DÄMMKEILE FÜR DOPPEL-T/U-ABSTANDSHALTER



ARTIKELNUMMER	ELEMENT	EINHEITEN/ KISTE
05.19.071	3 x RILLENSCHEIBE FÜR DÄMMKEILE MIT ART.-NR.: 05.19.067 / 05.19.069 / 05.19.073	1.000



ARTIKELNUMMER	ELEMENT	EINHEITEN/ KISTE
05.19.067	DÄMMKEIL FÜR U-ABSTANDSHALTER MIT ART.-NR.: 05.19.046 / 05.19.047	350



ARTIKELNUMMER	ELEMENT	EINHEITEN/ KISTE
05.19.069	DÄMMKEIL FÜR DOPPEL-T-ABSTANDSHALTER MIT ART.-NR.: 05.19.030 / 05.19.031 / 05.19.032 / 05.19.033 / 05.19.034 / 05.19.035 / 05.19.036 / 05.19.037 / 05.19.038 / 05.19.039	100



ARTIKELNUMMER	ELEMENT	EINHEITEN/ KISTE
05.19.073	DÄMMKEIL FÜR DOPPEL-T-ABSTANDSHALTER MIT ART.-NR.: 05.19.004 / 05.19.005 / 05.19.006 / 05.19.007	140



STACBOND-ZUBEHÖRTEILE

DÄMMKEILE FÜR L-ABSTANDSHALTER



ARTIKELNUMMER	ELEMENT	EINHEITEN/ KISTE
05.19.070	3 x RILLENSCHEIBE FÜR DÄMMKEILE MIT ART.-NR.: 05.19.066 / 05.19.068 / 05.19.072	1.000



ARTIKELNUMMER	ELEMENT	EINHEITEN/ KISTE
05.19.066	DÄMMKEIL FÜR DOPPEL-L-ABSTANDSHALTER MIT ART.-NR.: 05.19.042 / 05.19.045	250



ARTIKELNUMMER	ELEMENT	EINHEITEN/ KISTE
05.19.068	DÄMMKEIL FÜR L-ABSTANDSHALTER MIT ART.-NR.: 05.19.053 / 05.19.054 / 05.19.055 / 05.19.056	300
05.19.068	DÄMMKEIL FÜR L-ABSTANDSHALTER MIT ART.-NR.: 05.19.082 / 05.19.083 / 05.19.084 / 05.19.085	300



ARTIKELNUMMER	ELEMENT	EINHEITEN/ KISTE
05.19.072	DÄMMKEIL FÜR L-ABSTANDSHALTER MIT ART.-NR.: 05.19.041 / 05.19.044 / 05.19.051 / 05.19.052	500
05.19.072	DÄMMKEIL FÜR L-ABSTANDSHALTER MIT ART.-NR.: 05.19.078 / 05.19.079 / 05.19.080 / 05.19.081	500



STACBOND
more than you see

WERKZEUGE

BEARBEITUNGS

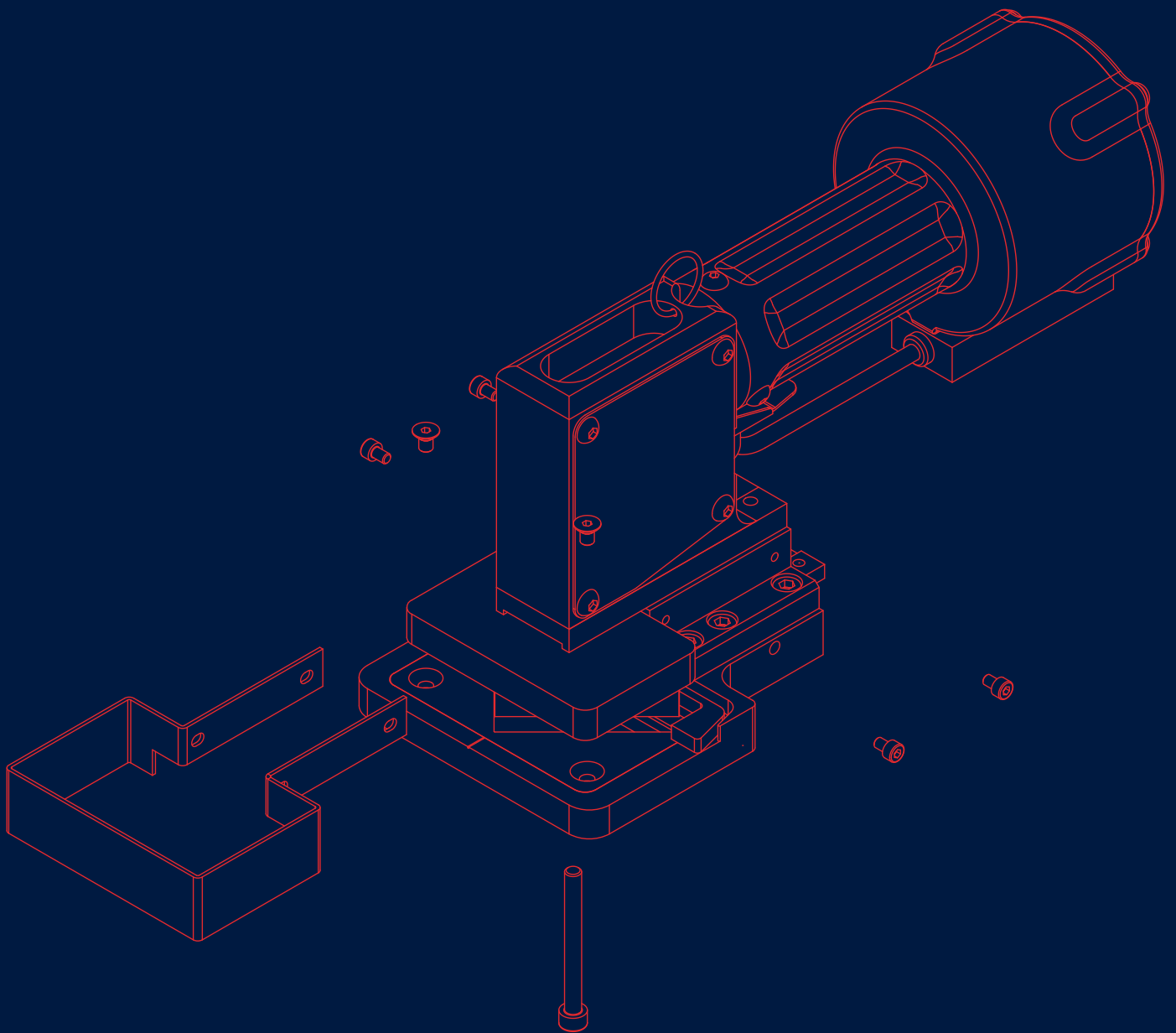

STACBOND BEARBEITUNGSWERKZEUGE

MANUELLE STANZMASCHINE



NAHANSICHT AUFHÄNGER-WERKZEUG

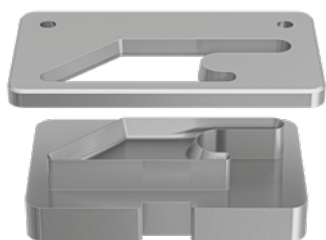

NAHANSICHT V-WERKZEUG



STACBOND MANUELLE STANZE

Einfach zu bedienendes und sehr vielseitiges Handwerkzeug für den Einsatz in der Werkstatt sowie den mobilen Einsatz bei der Montage von Fassaden, Messeständen usw.

Diese Maschine ist die ideale Ergänzung zu einer manuellen Fräsmaschine oder einer Wandsäge.

Die auswechselbaren Werkzeuge speziell für die Kassettenformate CH und SZ der **STACBOND**-Montagesysteme ermöglichen das Stanzen der Aufhängungen und Ecken, um die korrekte Form der Kassetten sicherzustellen.

ARTIKELNUMMER	ELEMENT	ANMERKUNGEN	MIN. EINHEITEN
STB-MC-0010	STACBOND MANUELLE STANZE MIT AUFHÄNGER-WERKZEUG	Das vormontierte Werkzeug kann für Klappen mit 40 und 45 mm eingestellt werden	1
STB-MC-0011	STACBOND MANUELLE STANZE MIT WERKZEUG FÜR AUFHÄNGER UND V-TEILE	Das vormontierte V-Werkzeug wird für die Ecken der Kasette verwendet	1
STB-MC-0012	STACBOND MANUELLE STANZE MIT WERKZEUG FÜR AUFHÄNGER UND V-TEILE	Auswechselbare Werkzeuge erhältlich (Gebrauchsanweisung beachten)	1



STACBOND BEARBEITUNGSWERKZEUGE

FRÄSER FÜR CNC-MASCHINEN



ARTIKELNUMMER	ELEMENT	ANMERKUNGEN	MIN. EINHEITEN
STB-FMD4X80X3.8	HM HSS FRÄSER ø4,80,5x3,8 Z=2 ø12 KÖRPER 4 mm PLATTENSCHNITT	ø 4 mm Hartmetallfräsen Werkzeug zum Schneiden von Platten mit 4 mm Materialstärke (Kennzeichnung)	1
STB-FMD5X80X2.8	HM HSS FRÄSER ø5x80x2,8 Z=2 ø12 KÖRPER 3 mm PLATTENSCHNITT	ø 5 mm Hartmetallfräsen Werkzeug zum Schneiden von Platten mit 3 mm Materialstärke (Ausdehnung)	1
STB-FMD5X80X3.8	HM HSS FRÄSER ø5x80x3,8 Z=2 ø12 KÖRPER 4 mm PLATTENSCHNITT	ø 5 mm Hartmetallfräsen Werkzeug zum Schneiden von Platten mit 4 mm Materialstärke (Ausdehnung)	1
STB-FMD6X80X2.8	HM HSS FRÄSER ø6x80x2,8 Z=2 ø12 KÖRPER 3 mm PLATTENSCHNITT	ø 6 mm Hartmetallfräsen Werkzeug zum Schneiden von Platten mit 3 mm Materialstärke (Ausdehnung)	1
STB-FMD6X80X3.8	HM HSS FRÄSER ø6x80x3,8 Z=2 ø12 KÖRPER 4 mm PLATTENSCHNITT	ø 6 mm Hartmetallfräsen Werkzeug zum Schneiden von Platten mit 4 mm Materialstärke (Ausdehnung)	1
STB-FMD6X80X5.8	HM HSS FRÄSER ø6x80x3,8 Z=2 ø12 KÖRPER 4 mm PLATTENSCHNITT	ø 6 mm Hartmetallfräsen Werkzeug zum Schneiden von Platten mit 6 mm Materialstärke (Ausdehnung)	1



ARTIKELNUMMER	ELEMENT	ANMERKUNGEN	MIN. EINHEITEN
STB-FD5X80X2.8	HSS DIAMANTFRÄSER SPEZIAL H4 PKD ø5x80x2,8 Z=2 ø12 HM-KÖRPER	ø 6 mm Diamantfräser zum Schneiden von Platten mit 3 mm Materialstärke	1
STB-FD5X80X3.8	HSS DIAMANTFRÄSER SPEZIAL H4 PKD ø5x80x3,8 Z=2 ø12 HM-KÖRPER	ø 6 mm Diamantfräser zum Schneiden von Platten mit 4 mm Materialstärke	1
STB-FD5X80X5.8	HSS DIAMANTFRÄSER SPEZIAL H4 PKD ø6x80x5,8 Z=2 ø12 HM-KÖRPER	ø 6 mm Diamantfräser zum Schneiden von Platten mit 6 mm Materialstärke	1
STB-FD6X80X2.8	HSS DIAMANTFRÄSER SPEZIAL H4 PKD ø6x80x2,8 Z=2 ø12 HM-KÖRPER	ø 6 mm Diamantfräser zum Schneiden von Platten mit 3 mm Materialstärke	1
STB-FD6X80X3.8	HSS DIAMANTFRÄSER SPEZIAL H4 PKD ø6x80x3,8 Z=2 ø12 HM-KÖRPER	ø 6 mm Diamantfräser zum Schneiden von Platten mit 4 mm Materialstärke	1
STB-FD6X80X5.8	HSS DIAMANTFRÄSER SPEZIAL H4 PKD ø6x80x5,8 Z=2 ø12 HM-KÖRPER	ø 6 mm Diamantfräser zum Schneiden von Platten mit 6 mm Materialstärke	1



ARTIKELNUMMER	ELEMENT	ANMERKUNGEN	MIN. EINHEITEN
STB-FRESAD6PCD	HSS DIAMANTFRÄSER SECO PCD ø6x75x3,8 ø12 HM-KÖRPER	ø 6 mm Diamantfräser zum Schneiden von Platten mit 4 mm Dicke mit A2-Kern	1



ARTIKELNUMMER	ELEMENT	ANMERKUNGEN	MIN. EINHEITEN
STB-FMD-C45	HM HSS FRÄSER ø3x81 90° SPEZIAL ART.-NR. 1 Z=2 ø12 KÖRPER	Hartmetallfräser für 45°-Schnitt	1

STACBOND BEARBEITUNGSWERKZEUGE

FRÄSER FÜR CNC-MASCHINEN



ARTIKELNUMMER	ELEMENT	ANMERKUNGEN	MIN. EINHEITEN
STB-FRESA90	HSS MD-FRÄSER $\phi 3 \times 81$ SPEZIAL ART-NR. 1 Z=2 KÖRPER $\phi 16$	Hartmetallfräser für 90°-Schnitt	1



ARTIKELNUMMER	ELEMENT	ANMERKUNGEN	MIN. EINHEITEN
STB-FEMD-10x72	HM HSS-KUGELFRÄSER MIT DIAMANTBESCHICHTUNG $\phi 10 \times 72$ Z=2 $\phi 10$ KÖRPER (COD:JS532100D1B.0Z2-NXT)	$\phi 10$ mm Fräser mit Diamantbeschichtung für runde Rillen der Platte mit PE/FR-Kern	1



ARTIKELNUMMER	ELEMENT	ANMERKUNGEN	MIN. EINHEITEN
STB-FRESAD10PCD	HSS-DIAMANT-KUGELFRÄSER SECO PCD $\phi 10 \times 73$ $\phi 10$ HMKÖRPER	$\phi 10$ mm Diamantfräser zum Fräsen runder Rillen von Platten mit A2-Kern	1



ARTIKELNUMMER	ELEMENT	ANMERKUNGEN	MIN. EINHEITEN
STB-FRESA135	HM HSS FRÄSER $\phi 3 \times \phi 32 \times 80 \times 38,8$ R0.2 Z=2 $\phi 16$ KÖRPER	Hartmetallfräser für 45°-Schnitt	1



ARTIKELNUMMER	ELEMENT	ANMERKUNGEN	MIN. EINHEITEN
STB-FPCD-135	HSS DIAMANTFRÄSER $\phi 35 \times 175$ Z=2 $\phi 16$ KÖRPER	Diamantfräser für 135° bei Platten mit A2-Kern	1



Wir sind in Ihrer Nähe

STAC-FIRMENSITZ Spanien

☎ (+34) 981 817 036 📍 Aldea A Matanza s.n. Pol. ind. Picusa, 15900 Padrón, A Coruña, Spanien

✉ info@stac.es

STACBOND-PRODUKTIONSZENTRUM Spanien

☎ (+34) 987 553 117 📍 C/ Isaac Prado Bodelón P. 2 Pol. ind. de La Rozada 24516 Parandones, León, Spanien

✉ info@stacbond.es

STAC Marokko

☎ (+212) 053952 11 36 📍 Route nationale 1, km 92, Commune rurale Laouamra, 92000 Larache, Marokko

✉ maroc@stac.es

STAC Mexiko

☎ (+52) 4422517019 📍 Parque Indus. PyME, Estatal 431, Los Cues, km 5.8 Huimilpan, 76970, Querétaro, Mexiko

✉ mexico@stac.es

STAC Polen

☎ (+48) 322 630 740 📍 Ul. Kluczevska 2A, 32-300 Olkusz, Polen

✉ polska@stac.es

STAC Portugal

☎ (+351) 914 399 155 📍 Rua Cidade do Rio Grande, 13 2º Dtº Fraçao F, 3750-137 Águeda, Portugal

✉ portugal@stac.es

STAC USA

☎ (+1) 214 499 1591 📍 228 East 45th St, Suite 9E New York, 10017 USA

✉ usa@stacbond.es

STAC Türkiye

☎ (+90) 212 9360860 📍 Halkalı Merkez Mahallesi Basın Ekspres Caddesi. Capital Tower Kat :2 No 21. Küçükçekmece İstanbul. Türkiye

✉ operasyon@stac.es

Folgen Sie uns!



[stacbond.com](https://www.stacbond.com)